

โครงการอนุรักษ์โบราณสถานเนื่องจากอุทกภัย

งานอนุรักษ์โบราณสถาน วัดจنگลม

ตำบลคลองสระบัว อำเภอพระนครศรีอยุธยา จังหวัดพระนครศรีอยุธยา
ปีงบประมาณ ๒๕๕๐

เสนอ อุทยานประวัติศาสตร์พระนครศรีอยุธยา



โดยบริษัท กันต์กนิษฐ์ ก่อสร้าง จำกัด

คำนำ

วัดจงดลุมตั้งอยู่ในบริเวณริมทุ่งขวัญทางทิศเหนือของเกาะเมืองพระนครศรีอยุธยา เป็นวัดเก่าในกลุ่มโบราณสถานริมคลองสระบัว อยู่ห่างจากคลองสระบัวไปทางทิศตะวันตกประมาณ 200 เมตร ที่ตั้งทางการปกครองขึ้นอยู่กับ ตำบลคลองสระบัว อำเภอพระนครศรีอยุธยา จังหวัดพระนครศรีอยุธยา วัดจงดลุมมีการก่อสร้างขึ้นมาตั้งแต่สมัยอยุธยาตอนต้น และต่อมาได้รับการปรับปรุงก่อสร้างเพิ่มเติมเรื่อยมาจนกระทั่งเสียกรุงศรีอยุธยาในปี พ.ศ. 2310 จากนั้นจึงถูกทิ้งร้างลงไปในช่วงระยะเวลาหนึ่ง และต่อมาในสมัยกรุงรัตนโกสินทร์ตอนต้น รัชกาลสมเด็จพระนั่งเกล้าเจ้าอยู่หัว รัชกาลที่ 3 จึงได้รับการปรับปรุงฟื้นฟูเพื่อใช้งานอีกครั้งหนึ่ง หลังจากนั้นจึงถูกทิ้งลงไปจนกระทั่งถึงปัจจุบัน

โบราณสถานในความควบคุมดูแลของกรมศิลปากรนั้น นอกจากจะชำรุดทรุดโทรมตามกาลเวลาแล้ว ยังได้ผ่านวิกฤตการณ์ต่างๆ ทั้งจากภัยธรรมชาติและน้ำมือมนุษย์มาหลายครั้งหลายครา ในส่วนของภัยจากน้ำมือมนุษย์นั้น กรมศิลปากรได้ออกมาตรการควบคุมและป้องกันไว้อย่างเข้มงวดแล้ว แต่ในส่วนของภัยธรรมชาติที่ไม่สามารถควบคุมได้นั้น ถึงแม้ว่าจะเกิดขึ้นไม่บ่อยนัก แต่ก็ทำให้เกิดความเสียหายแก่โบราณสถานอย่างมาก ภัยธรรมชาติที่มักเกิดขึ้นอยู่บ่อยครั้งนั้นคือ อุทกภัย เนื่องมาจากภูมิประเทศของเกาะเมืองอยุธยานั้นมีแม่น้ำสามสายล้อมรอบและมีคูคลองอยู่มากมาย ทุกครั้งที่น้ำเหนือไหลบ่าลงมามาก โบราณสถานบริเวณรอบเกาะเมืองก็จะประสบกับอุทกภัยทุกครั้ง โดยเฉพาะเหตุการณ์อุทกภัยเมื่อช่วงปลายปี พ.ศ. 2549 ที่ผ่านมามีน้ำท่วมสูงถึงเป็นอุทกภัยครั้งใหญ่อีกครั้งหนึ่ง ซึ่งสร้างความเสียหายให้แก่จังหวัดภาคกลางของประเทศไทยรวมถึงจังหวัดพระนครศรีอยุธยา

ดังนั้นกรมศิลปากร โดยอุทยานประวัติศาสตร์พระนครศรีอยุธยา จึงดำเนินงานโครงการอนุรักษ์โบราณสถานเนื่องจากอุทกภัย ปีงบประมาณ 2550 ขึ้นมาเพื่อที่จะดำเนินการฟื้นฟูและซ่อมแซมความเสียหายที่เกิดขึ้น รวมถึงการวางแผนการป้องกันอย่างยั่งยืน เพื่อรับมือกับเหตุอุทกภัยที่อาจจะเกิดขึ้นอีกครั้งในภายภาคหน้า

อุทยานประวัติศาสตร์พระนครศรีอยุธยา

โดย บริษัทก้นคั่นิชส์ ก่อสร้าง จำกัด

มีนาคม 2551

อธิบดีกรมศิลปากรจาก
อุทยานประวัติศาสตร์พระนครศรีอยุธยา

29 ธ.ค. 2551

สารบัญ

	หน้า
คำนำ	
สารบัญ	
บทนำ	1
บทที่ 1 ประวัติความเป็นมา	4
1.1 ที่ตั้ง	4
1.2 ประวัติและความสำคัญ	5
1.3 ประวัติการดำเนินงานที่ผ่านมา	8
1.3.1 การดำเนินงานขุดค้นขุดแต่งทางโบราณคดีวัดจอมพล ปี 2542	8
1.3.2 การดำเนินงานการบูรณะโบราณสถานวัดจอมพล ปี 2544	17
บทที่ 2 โบราณสถานก่อนการดำเนินงานบูรณะพื้นฟู	22
บทที่ 3 โบราณสถานภายหลังการดำเนินงาน	32
3.1 งานทำความสะอาดและกำจัดวัชพืช	32
3.2 งานวัสดุพืชพันธ์	36
3.3 งานป้ายและสาธารณูปโภค	40
บรรณานุกรม	50
ภาคผนวก	
รายการประกอบแบบ	

บทนำ

หลักการและเหตุผล

วัดจงดลุม ตั้งอยู่ภายนอกพื้นที่เกาะเมืองด้านทิศเหนือ บริเวณริมทุ่งขวัญ อยู่กึ่งกลางระหว่างวัดพระงามและวัดพญาแมน ตำแหน่งที่ตั้งทางภูมิศาสตร์ประมาณเส้นรุ้งที่ 14 องศา 22 ลิปดา 03 ฟลิปดาเหนือ เส้นแวงที่ 100 องศา 33 ลิปดา 33 ฟลิปดาตะวันออก¹ ตำแหน่งที่ตั้งพิกัดกริด UTM 47 1589705 N 667764 E พื้นที่วัดเป็นเนินดินมีคูน้ำล้อมรอบ แผนผังของวัดตั้งหันหน้าไปทางทิศตะวันออก

วัดนี้ไม่ปรากฏหลักฐานทั้งทางด้านเอกสารและศิลาจารึกเกี่ยวกับประวัติการก่อสร้าง แต่มีชื่อวัดจงดลุมปรากฏหลักฐานใน “พระตำราบรมราชูทิศเพื่อกลับไปนา” สมัยพระเพทราชา โดยกล่าวถึงพระธรรมสารเถร อธิการวัดจงดลุม ได้เข้าร่วมถวายพระพรสมเด็จพระเพทราชา ณ พระที่นั่งบรรยงก์รัตนาศน์ ในพระบรมมหาราชวัง

ภายในวัดประกอบด้วยเจดีย์ประธานทรงระฆังตั้งอยู่บนฐานแปดเหลี่ยม ที่มีลักษณะรูปแบบคล้ายกันกับเจดีย์ประจำมณฑลฐานไพทีปรางค์ประธานวัดราชบูรณะ ซึ่งสร้างขึ้นในสมัยอยุธยาตอนต้น ทางด้านทิศตะวันออกเป็นพระวิหารที่มีการสร้างซ้อนทับอยู่บนรากฐานของอาคารเดิม พระอุโบสถตั้งอยู่ถัดออกไปทางด้านทิศเหนือ

จากการขุดแต่งทางโบราณคดีได้พบหลักฐานพอที่จะสันนิษฐานได้ว่า วัดจงดลุมมีการก่อสร้างขึ้นมาตั้งแต่สมัยอยุธยาตอนต้น และต่อมาได้รับการปรับปรุงก่อสร้างเพิ่มเติมเรื่อยมาจนกระทั่งเสียกรุงศรีอยุธยาในปี พ.ศ. 2310 จากนั้นจึงถูกทิ้งร้างลงไปในช่วงระยะเวลาหนึ่ง และต่อมาในสมัยกรุงรัตนโกสินทร์ตอนต้นในราวรัชกาลสมเด็จพระนั่งเกล้าเจ้าอยู่หัว รัชกาลที่ 3 จึงได้รับการปรับปรุงฟื้นฟูเพื่อใช้งานอีกครั้งหนึ่ง หลังจากนั้นจึงถูกทิ้งลงไปจนกระทั่งปัจจุบัน

โบราณสถานในความควบคุมดูแลของกรมศิลปากรนั้น นอกจากจะชำรุดทรุดโทรมตามกาลเวลาแล้ว ยังได้ผ่านวิกฤตการณ์ต่างๆทั้งจากภัยธรรมชาติและน้ำมือมนุษย์มาหลายครั้งหลายครา ในส่วนของภัยจากน้ำมือมนุษย์นั้น กรมศิลปากรได้ออกมาตรการควบคุมและป้องกันไว้อย่างเข้มงวดแล้ว แต่ในส่วนของภัยธรรมชาติที่ไม่สามารถควบคุมได้นั้น ถึงแม้ว่าจะเกิดขึ้นไม่บ่อยนัก แต่ก็ทำให้เกิดความเสียหายแก่โบราณสถานอย่างมาก

สำหรับโบราณสถานในความดูแลของอุทยานประวัติศาสตร์พระนครศรีอยุธยาถือว่าร้ายแรงแห่งนั้น ภัยธรรมชาติที่มักเกิดขึ้นอยู่บ่อยครั้งนั้นคืออุทกภัย เนื่องมาจากภูมิประเทศของเกาะเมือง

¹ กรมแผนที่ทหาร, “จังหวัดพระนครศรีอยุธยา”, ราชวง 513 IV, พิมพ์ครั้งที่ 2-RTSD. แผนที่ประเทศไทย ลำดับชุด L7017 ปี 2527. มาตราส่วน 1: 50,000

อุทยานนั้นมีแม่น้ำสามสายล้อมรอบและมีคูคลองอยู่มากมาย ทุกครั้งที่น้ำเหนือไหลบ่าลงมาก โบราณสถานบริเวณรอบเกาะเมืองก็จะประสบกับอุทกภัยทุกครั้ง โดยเฉพาะเหตุการณ์อุทกภัยเมื่อช่วงปลายปี พ.ศ. 2549 ที่ผ่านมาซึ่งถือเป็นอุทกภัยครั้งใหญ่อีกครั้งหนึ่ง ซึ่งสร้างความเสียหายให้แก่จังหวัดภาคกลางของประเทศไทยรวมถึงจังหวัดพระนครศรีอยุธยา ซึ่งทางอุทยานประวัติศาสตร์พระนครศรีอยุธยาก็ได้ดำเนินการเฉพาะหน้าด้วยการป้องกันและควบคุมน้ำไม่ให้เข้าสู่ภายในโบราณสถาน อย่างไรก็ตาม โบราณสถานบางแห่งก็ยังคงประสบปัญหาน้ำท่วมขังและการทรุดตัวจากน้ำใต้ดินอยู่อย่างหลีกเลี่ยงไม่ได้

วัตถุประสงค์

เมื่อผ่านพ้นเหตุอุทกภัยและระดับน้ำลดลงไปจากโบราณสถานแล้ว อุทยานประวัติศาสตร์พระนครศรีอยุธยาจึงได้ทำการสำรวจความเสียหายของโบราณสถาน เพื่อที่จะดำเนินการฟื้นฟูและซ่อมแซมความเสียหายที่เกิดขึ้น รวมถึงการวางแผนการป้องกันอุทกภัยอย่างยั่งยืน เพื่อรับมือกับเหตุอุทกภัยที่อาจจะเกิดขึ้นอีกครั้งในภายภาคหน้า รายละเอียดมีดังนี้

1. กำจัดวัชพืชที่ฝังในชั้นอิฐออกประมาณ 20 % ของพื้นที่ หรือ 385.40 ตารางเมตร
2. ทำความสะอาดผิวปูนฉาบและผิวอิฐเดิมทั้งหมดที่ปรากฏอยู่ในบริเวณที่มีคราบฝุ่นเกาะติดระดับน้ำท่วมที่ระดับความสูงประมาณ 0.80 เมตร พื้นที่ 1,542 ตารางเมตร
3. ทำความสะอาดคลอง คูหรือสระน้ำ โดยไม่ขุดลอก พร้อมทั้งกำจัดเศษขยะและวัชพืช พื้นที่ 9,867 ตารางเมตร
4. รื้อถอนต้นหญ้า, ไม้พุ่มและไม้ยืนต้นที่บดบังทัศนียภาพ โดยขนย้ายและทำลายภายนอกพื้นที่โบราณสถาน
5. โถปรับพื้นที่เพื่อปรับปรุงดิน และปลูกหญ้าธรรมชาติ พื้นที่ 3,880 ตารางเมตร
6. ปลูกไม้ยืนต้นประเภทประคูป่า ขนาดเส้นผ่านศูนย์กลาง 10 นิ้ว จำนวน 18 ต้น
7. สร้างและติดตั้งป้ายและสาธารณูปโภค ในตำแหน่งที่กำหนดไว้ในแบบ โดยยึดรูปแบบมาตรฐานงานองค์ประกอบภูมิทัศน์ของอุทยานประวัติศาสตร์พระนครศรีอยุธยาเป็นหลัก ดังนี้

- แผ่นป้ายของป้ายชื่อโบราณสถาน	จำนวน 1 ชุด
- แผ่นป้ายของซุ้มป้ายบรรยายขนาดใหญ่	จำนวน 1 ชุด
- แผ่นป้ายของป้ายบรรยายขนาดเล็ก	จำนวน 4 ชุด
- แผ่นป้ายของป้ายบอกทิศทาง	จำนวน 1 ชุด
- ประตูเหล็กขนาด 2.40 x 0.60 ม.	จำนวน 1 ชุด

8. ซ่อมแซมซุ้มป้ายและสาธารณูปโภค ในตำแหน่งที่กำหนดไว้ในแบบ โดยยึดรูปแบบมาตรฐานงานองค์ประกอบภูมิทัศน์ของอุทยานประวัติศาสตร์พระนครศรีอยุธยาเป็นหลัก ดังนี้

- ซุ้มป้ายบรรยายขนาดใหญ่ จำนวน 1 ชุด

- โค้งป้ายบรรยายที่เป็นโลหะจำนวน 4 ป้าย , ป้ายชื่อโบราณสถานจำนวน 1 ป้าย และ ป้ายบอกทิศทาง จำนวน 1 ป้าย

9. รื้อถอนรั้วคอนกรีตลวดหนามตลอดแนวริมถนน แล้วสร้างขึ้นใหม่เป็นรั้วเสาหลักก่ออิฐราวเหล็ก จำนวน 48 ต้น

พื้นที่ดำเนินงาน

วัดจกกลม ตำบลคลองสระบัว อำเภอพระนครศรีอยุธยา จังหวัดพระนครศรีอยุธยา

ระยะเวลาดำเนินงาน

120 วัน ตั้งแต่วันที่ 11 ธันวาคม 2550 ถึงวันที่ 8 เมษายน 2551

วิธีการดำเนินงาน

จ้างเหมาดำเนินงาน ควบคุมงานโดยอุทยานประวัติศาสตร์พระนครศรีอยุธยา

หน่วยงานรับผิดชอบ

อุทยานประวัติศาสตร์พระนครศรีอยุธยา กรมศิลปากร

บทที่ 1 ประวัติความเป็นมา

1.1 ที่ตั้ง

วัดจกมลตั้งอยู่ในบริเวณริมทุ่งขวัญทางทิศเหนือของเกาะเมืองพระนครศรีอยุธยา เป็นวัดเก่าในกลุ่มโบราณสถานริมคลองสระบัว อยู่ห่างจากคลองสระบัวไปทางทิศตะวันตกประมาณ 200 เมตร ที่ตั้งทางการปกครองขึ้นอยู่กับ ตำบลคลองสระบัว อำเภอพระนครศรีอยุธยา จังหวัดพระนครศรีอยุธยา ตำแหน่งที่ตั้งทางภูมิศาสตร์ประมาณเส้นรุ้งที่ 14 องศา 22 ลิปดา 03 พิลิปดาเหนือ เส้นแวงที่ 100 องศา 33 ลิปดา 33 พิลิปดาตะวันออก¹ ตำแหน่งที่ตั้งพิกัดกริด UTM 47 1589705 N 667764 E

พื้นที่วัดเป็นเนินดินมีคูน้ำล้อมรอบ แผนผังของวัดตั้งหันหน้าไปทางทิศตะวันออก เขตโบราณสถานมีเนื้อที่ 4 ไร่ 2 งาน 47 ตารางวา หรือ 7,388 ตารางเมตร ติดกับที่ดินของชาวบ้านซึ่งได้กรรมสิทธิ์การเช่าจากกรมการศาสนา โบราณสถานใกล้เคียงมีดังนี้

ทิศเหนือ – มีวัดพระยาแมน ตั้งอยู่บนเนินดินสูงกลางทุ่งนามีพระอุโบสถเป็นประธานของวัด ทั้งนี้ น. ปรากฏว่า ด้กล่าวถึงชื่อวัดเก่าในสมัยกรุงศรีอยุธยาซึ่งอยู่ถัดไปทางทิศเหนือของวัดจกมลในการสำรวจปี 2530 ว่าเคยมี วัดปราสาท , วัดบัว และ วัดดอกไม้ ซึ่งในขณะนั้น (ปี 2530) ได้หายไปแล้วทั้ง 3 วัด²

ทิศใต้ – มีวัดพระราม (หรือ วัดพระงาม, วัดชะราม) เป็นวัดเก่ามีเจดีย์ฐานสูงแปดเหลี่ยมเป็นประธานของวัด แบบเดียวกับเจดีย์ประธานวัดจกมล

ทิศตะวันออก-เป็นถนนเข้าวัด มีแนวถนนโบราณตัดตรงมาจากคลองสระบัว

ทิศตะวันตก-เป็นบริเวณทุ่งขวัญ ปัจจุบันเป็นทุ่งโล่งใช้เลี้ยงสัตว์ มองเห็นเจดีย์ประธานวัดภูเขาทองตั้งอยู่ห่างออกไปประมาณ 2,500 เมตร

คลองสระบัวเคยเป็นเส้นทางสัญจรสำคัญของกษัตริย์ในสมัยกรุงศรีอยุธยาสำหรับเสด็จออกจากพระราชวังตรงคลองท้อแล้วเลี้ยวเข้าคลองสระบัวตัดตรงไปออกคลองบางขวดสู่เพนียดคล้องช้าง³ และใช้เป็นเส้นทางติดต่อจากพระนครศรีอยุธยาออกไปทุ่งทางทิศเหนือ เริ่มต้นที่หน้าวัดเขาหิน อำเภอบางปะหัน จังหวัดพระนครศรีอยุธยา เป็นลำคลองที่แยกออกมาจากแม่น้ำลพบุรี ผ่านตำบลโพธิ์สามต้น อำเภอบางปะหัน มาเชื่อมกับแม่น้ำลพบุรีช่วงที่ผ่านวัดหน้าพระเมรุ

¹ กรมแผนที่ทหาร, “จังหวัดพระนครศรีอยุธยา”, ระวัง 513 IV, พิมพ์ครั้งที่ 2-RTSD. แผนที่ประเทศไทย ลำดับชุด L7017 ปี 2527. มาตราส่วน 1: 50,000

² น. ปรากฏว่า, “ข่าว-ขอมูลใหม่โบราณสถานสองฟากคลองสระบัว”, เมืองโบราณ ปีที่ 13 ฉ.3 (ก.ค.-ก.ย.)2530, หน้า 105-112.

³ เรื่องเดียวกัน. หน้า 105.

การเดินทางเข้าโบราณสถานวัดจกมลจากเกาะเมืองพระนครศรีอยุธยา ใช้เส้นทางถนนเลียบริมคลองสระบัวเข้าทางวัดศรีโพธิ์ แล้วเลี้ยวขวาจากหน้าวัดศรีโพธิ์มาประมาณ 500 เมตร จะถึงทางแยกด้านซ้ายมือเข้าวัดจกมลซึ่งเป็นถนนคอนกรีตกว้างประมาณ 5 เมตร ถนนคอนกรีตเส้นนี้สร้างอยู่บนถนนอิฐในสมัยโบราณที่มีแนวทางตัดตรงจากหน้าวัด ไปจนถึงริมคลองสระบัว อาจเป็นเส้นทางที่เคยใช้เมื่อเดินทางจากคลองสระบัวเข้ามาวัดจกมลตั้งแต่สมัยกรุงศรีอยุธยาและใช้เรื่อยมาจนกระทั่งก่อนมีการสร้างถนนคอนกรีตในปัจจุบันก็เป็นได้

1.2 ประวัติและความสำคัญ

คลองสระบัว เป็นเส้นทางคมนาคม สัญจรติดต่อค้าขายทางทิศเหนือของกรุงศรีอยุธยา อิศราธิบดีแห่งสยามที่สำคัญเส้นทางหนึ่ง คลองสระบัวนั้นเป็นคลองลัดเชื่อมคลองบางขวดกับแม่น้ำลพบุรี หรือคลองเมือง โดยแยกจากคลองบางขวดบริเวณวัดจิว ตัดตรงลงมาทางทิศใต้ออกสู่คลองเมืองหรือแม่น้ำลพบุรี ตรงข้ามกับพระบรมมหาราชวังของกรุงศรีอยุธยา รวมความยาวประมาณ 2 กิโลเมตร

อนึ่งแม่น้ำลพบุรีแยกจากแม่น้ำเจ้าพระยาในเขตจังหวัดสิงห์บุรีไหลผ่านจังหวัดลพบุรีแล้วลงมาทางทิศใต้ผ่านอำเภอหาราช ก่อนเข้าสู่อำเภอบางปะหัน ส่วนแม่น้ำโพธิ์สามต้นผ่าน วัดช้างวัดคูม เพนียดคล้องช้าง วัดสามวิหาร วัดแม่ปางลิ้ม เรียกว่าคลองบางขวด แล้วไหลวกไปทางตะวันตก เป็นคลองเมืองหรือแม่น้ำลพบุรี กลายเป็นคูเมืองของกรุงศรีอยุธยาทางทิศเหนือ ก่อนที่จะบรรจบแม่น้ำเจ้าพระยาที่หัวแหลม

ริมคลองสระบัวทั้ง 2 ฟัง ปรากฏหลักฐานโบราณสถานมากมายเรียงรายกันไปตลอดลำคลอง ทางฝั่งตะวันตกของลำคลองมีวัดต่างๆ ได้แก่ วัดหน้าพระเมรุ วัดหัสดาวาส วัดโลกพระยา วัดไผ่ล้อม วัดตะไกร วัดกำแพง วัดเขาหัว วัดศรีโพธิ์ วัดชะราม วัดจกมล วัดปราสาท วัดพระยาแมน วัดบัว และ วัดดอกไม้ ส่วนฝั่งตะวันออกมีวัดต่างๆ ได้แก่ วัดป่าแดง วัดขวิด วัดเสถียร วัดสายตอ วัดแร้ง วัดเจ้าข้า วัดใบตอ วัดกลางคลองสระบัว วัดผีเสื้อ วัดละมุด วัดครุฑ และวัดจิว คลองสระบัว คงจะมีความสำคัญมาตั้งแต่สมัยอยุธยาตอนต้น ดังปรากฏร่องรอยวัดสมัยอยุธยาตอนต้น อาทิ วัดหน้าพระเมรุ วัดหัสดาวาส วัดตะไกร วัดชะราม วัดจกมล วัดเสถียร เป็นต้น เรียงรายอยู่ริมคลอง

คลองสระบัว มีความสำคัญมากขึ้น เมื่อสมเด็จพระมหาจักรพรรดิ โปรดให้ย้ายเพนียดคล้องช้าง จากวัดของบริเวณตำบลหัวรอ ไปยัง ณ ตำบลสวนพริก (ที่ตั้งปัจจุบัน) คลองสระบัวจึงถูกกำหนดให้เป็นเส้นทางเสด็จพระราชดำเนินของพระมหากษัตริย์ไปยังเพนียดคล้องช้าง โดยเสด็จออกจากพระราชวัง เลี้ยวเข้าคลองสระบัว ตัดออกคลองบางขวดสู่เพนียดคล้องช้าง

ในสมัยอยุธยาตอนปลาย บริเวณพื้นที่คลองสระบัวซึ่งรวมเรียกว่าทุ่งแก้ว ทุ่งขวัญ ปรากฏร่องรอยหลักฐานทั้งทางด้านโบราณวัตถุสถาน เช่น วัดเจ้าข้า วัดครุฑ วัดศรีโพธิ์ วัดพระยาแมน

เป็นต้น และหลักฐานทางด้านเอกสาร จดหมายเหตุคำให้การขุนหลวงหาวัด กล่าวถึงชุมชนตำบล ย่านร้านค้าในตลาดในบริเวณทุ่งแก้ว ทุ่งขวัญดังนี้⁴

ย่านทุ่งขวัญ มี 5 ตำบล คือ

- ย่านสัมพะณี แบ่งเป็น 3 หมู่บ้าน คือ หมู่บ้านที่ 1 ตีสกักน้ำมันงา น้ำมันลูกกะเบา น้ำมันสำโรง น้ำมันถั่วขาว อีกหมู่บ้านหนึ่ง ทำฝารือด้วยไม้ไผ่ เป็นเรือสำหรับอยู่ และเรือหาขาย หมู่บ้านท้ายหล่อเหล็ก ทำครก สาก ตีมีดพร้าวขาย
- ย่านตำบลบ้านหม้อ ปั้นหม้อขาย หม้อแกง กระทะ เต้าขนมครก เตาไฟ ตะคันเชิงไฟ บาตรดิน กระโถนดิน (ย่านนี้ในปัจจุบันก็ยังมีประกอบการนี้อยู่ คือ บริเวณแนวคลองสระบัวด้านเหนือขึ้นไป)
- ย่านตำบลบ้านกระเบื้อง ทำกระเบื้องตัวผู้ตัวเมียขาย กระเบื้องเกล็ดเต่า กระเบื้องลูกฟูก (ย่านนี้ในปัจจุบันเปลี่ยนมาผลิตอิฐขาย ขึ้นกับตำบลสวนพริกในปัจจุบัน)
- ย่านตำบลบ้านศาลาปูน ทำปูนแดงปูนขาวขาย
- ย่านบ้านเขาหลวง เป็นคนจีน ตั้งโรงกลั่นสุราขาย ซึ่งย่านนี้จะรับกับพ่อค้าตามฤดูกาลจากเมืองอินทร์ เมืองพรหม เมืองสิงห์ เมืองอ่างทอง ที่จำหน่ายสินค้าพวกข้าว ล่องมาตามลำน้ำลพบุรี แล้วคนจีนย่านบ้านเขาหลวงจะซื้อข้าวเพื่อบริโภค และส่วนหนึ่งจะใช้ต้มกลั่นสุราขาย และใช้เลี้ยงสุกร

ย่านทุ่งแก้วมี 7 ตำบล คือ

- บ้านเกาะขวด หล่อเต้าปูน ผอบชา ไม้ค้ำกปูน เป็นเครื่องทองเหลือง
- บ้านวัดครุฑ ปั้นโอ่งนางเลิ้งสำหรับใส่น้ำขาย
- บ้านริมวัดธรรมณี เลื่อยกระดานไม้จั่ว ไม้โอโล ขาย
- บ้านริมวัดพร้าว มีพวกพราหมณ์และคนไทยพื้นเมือง ทำแป้งหอม น้ำมันหอม และกระแจะจันทร์ น้ำอบ ฐูป ฐูปกระดาศ และเครื่องหม้อขาย
- บ้านท่าโขลง เป็นแหล่งตั้งเตาตีเหล็ก ตะปู ตะปลิงขาย (ปัจจุบันประชาชนประกอบอาชีพทำนาและทำอิฐเป็นหลัก อยู่ทางทิศเหนือของพระนครศรีอยุธยาขึ้นมา)
- บ้านคนที เป็นแหล่งที่ปั้นกระโถนดิน ที่สำหรับปลูกต้นไม้และตะคันเชิงไฟ เตาไฟ ปั้นซ้าง ม้า ตุ๊กตา ต่างๆ ขาย

เมื่อกรุงศรีอยุธยาล่มสลายลงในปี พ.ศ. 2310 จากสงครามไทย-พม่า ราชธานีแห่งใหม่ถูกสร้างขึ้นที่กรุงธนบุรีและกรุงเทพมหานคร ตามลำดับ พื้นที่กรุงศรีอยุธยากร้างไปช่วงเวลานั้น บริเวณคลองสระบัว มีผู้คนเข้าอยู่อาศัยอีกครั้ง แม้มิได้มากดังครั้งกรุงศรีอยุธยาเป็นราชธานี วัดริมคลองสระบัวส่วนใหญ่ถูกทิ้งให้ร้างไป มีเพียงบางวัดถูกบูรณปฏิสังขรณ์ขึ้นใหม่อีกครั้ง เช่น

⁴ คมขำ คารษา, “การค้าภายในของเมืองพระนครศรีอยุธยาในสมัยอยุธยาตอนปลาย”, เมืองโบราณ ปีที่ 10 ฉบับที่ 2 (เมษายน-มิถุนายน 2527) 69-70

วัดหน้าพระเมรุ ซึ่งพระบาทสมเด็จพระจอมเกล้าเจ้าอยู่หัวโปรดเกล้าฯ ให้ซ่อมแซมพระพุทธปฏิมา
ประธานในอุโบสถให้งดงามดังเดิม⁵

วัดจวงกลม ขึ้นทะเบียนเป็นโบราณสถานของชาติในประกาศราชกิจจานุเบกษาเล่มที่ 60
ตอนที่ 39 วันที่ 20 กรกฎาคม พ.ศ. 2486 โดยใช้คำว่า “วัดจวงกลม” เมื่อตรวจสอบในพจนานุกรม
ฉบับราชบัณฑิตยสถานไม่พบคำและความหมายของ “จวงกลม” แปลว่าอาคารที่เดินไปมาในที่ที่
กำหนดอย่างพระเจริญกรรมฐานเดิน เรียกว่า เดินจวงกลม⁶

ชื่อ “วัดจวงกลม” ปรากฏหลักฐานในเอกสารประวัติศาสตร์เรื่อง “พระตำราบรมราชูทิศเพื่อ
กลับนาสมัชสมเด็จพระเพทราชา โดยกล่าวถึงพระธรรมสารเถร อธิการวัดจวงกลม เข้าร่วมถวายพระ
พรสมเด็จพระเพทราชา ณ พระที่นั่งบรรยงก์รัตนาศน์ ในพระบรมมหาราชวังว่า

“สุกัมศุ ศวัสตยาดิเรก อนนกอ(น)นต มหันตมโหพาราดิศร อนุครวร
พุทธศักราช 2242...แรมสิบห้าค่ำปีชกาล สัมฤทธิศกเพลาชายแล้วสี่บาทจึงพระศรี
สรรเพชญ สมเด็จพระรามาริบดี ศรีสินทรบรมมหาจักรพรรดิศร...เสด็จประทับ
ณ ท้องพระโรง พระที่นั่งบรรยงก์รัตนาศน์ โดยปีศจิมากิมุขในวังพระบางตรา
พระพิมลธรรมอนัตตญาณ มหาสวามี ศรีสงฆปริณายก คิปีฎกธรร คัมภีรฐาน
สัทธรรมราชมุนีปิตร สถิตในรามาวาส, พระนิกรมพาหุสงฆปริณายกรัตนรา
ชกวีราชบพิตร อธิการวัดวังชัย, พระธรรมเจดีย์ศรีวิชรฐาน โลกอาจารย์ อธิการ
ราชราหุราม, พระเทพเมธีศรีสงฆปริณายก คิลรัตนมาฆมหาสวามี...อธิการ
วัดสมณโกฏราม...พระป्राกรมพาหุมหาสวามี...อธิการวัดพระเมรุชุกราม,
พระเทพกวี...อธิการวัดพระราม, พระสัทธรรมมุนี...อธิการอุโบสถ..., พระ
นิโครธเถร...อธิการวัดบูรพาราม, พระอริยธชะ อธิการวัดปราสาท, พระธรรม
สารเถร อธิการวัดจวงกลม และพระสงฆ์สิบรูปนั้น เข้าไปประชุมสโมสรวาย
พระพร จำเริญพระราชศรีสวัสดิ์...”⁷

ต่อมา ด้านการศึกษาค้นคว้านั้น น. ณ ปากน้ำ เป็นบุคคลแรกที่กล่าวถึงวัดจวงกลม ใน
การศึกษาด้านประวัติศาสตร์ศิลปะตั้งแต่การสำรวจโบราณสถาน ณ จังหวัดพระนครศรีอยุธยา ใน
พ.ศ. 2510 กล่าวว่า วัดจวงกลมมี “...เจดีย์แปดเหลี่ยมขนาดใหญ่ ได้ระฆังมีขุมพระพุทธรูปปางลีลา
อยู่ในขุม 16 ขุม ในท่าเดินวนทักษิณาวัตรโดยรอบ ข้างในเจดีย์ก่อกลวงแบบวัดกะซ่ายสวมทับ

⁵ ประชุมพงศาวดาร เล่ม 43, (พระนคร องค์กรค้ำของคุรุสภา, 2512) หน้า 104.

⁶ พจนานุกรมฉบับราชบัณฑิตยสถาน พ.ศ. 2525. พิมพ์ครั้งที่ 5 พ.ศ. 2528 (กรุงเทพมหานคร : บริษัทอักษรเจริญทัศน์ อจท. จำกัด, 2538).
หน้า 212

⁷ คณะกรรมการจัดพิมพ์เอกสารทางประวัติศาสตร์วัฒนธรรมและโบราณคดี สำนักงานกฤษฎามนตรี. พระตำราบรมราชูทิศเพื่อกลับนา สมัช
สมเด็จพระเพทราชา. ประชุมพระตำราบรมราชูทิศเพื่อกลับนาสมัชอยุธยา ภาค 1. (พระนคร: โรงพิมพ์สำนักงานกฤษฎามนตรี, 2510) หน้า

เจดีย์ลังกาทรงเตี้ยไว้ภายใน...”⁸ และ “...จากคำบอกเล่าของช่างหล่อพระที่ข้างวัดแม่ปางลิ้มซึ่งเป็น บิดานายกมล ทักษ์ โล่ห์ นักแต่งเพลง ได้กรุณาเล่าให้ข้าพเจ้าฟังว่า เมื่อ 40 กว่าปีมาแล้ว คนร้ายได้ ทำการขุดค้นเจดีย์วัดจงกลมกับวัดพระรามซึ่งอยู่ใกล้กัน และได้ขอมามากมายในเวลาไล่เลี่ยกัน ขน เอมาจนเพียบถ้ำเรือ เขาได้เห็นแก่ตัวว่า พระพุทธรูปเหล่านั้นส่วนใหญ่เป็นพระบูชาสัมฤทธิ์และ พระเครื่องล้วนเป็นพระแบบอุทธรุ่นสองทั้งสิ้น เขาจำได้เพราะว่าเล่นในเรื่องพระมานาน...”⁹

น. ณ ปากน้ำ พยายามกำหนดอายุของวัดจงกลมจากลักษณะทางสถาปัตยกรรมเจดีย์ ประธาน โดยให้อยู่ในสมัยก่อนกรุงศรีอยุธยา หรือ สมัยอโยธยา¹⁰ และแสดงความคิดเห็นเกี่ยวกับ เจดีย์ทรงกลมภายในเจดีย์ประธานว่า “...แต่เดิมซึ่งเข้าใจว่าเป็นเจดีย์ลังกานั้น ภายหลังได้ตรวจสอบ หลายครั้งพบว่ามิใช่เจดีย์ลังกา เนื่องจากว่าองค์ระฆังเป็นเส้นตั้งและทรวดทรงต่างๆ ระบุว่า เป็น เจดีย์แบบละโว้”¹¹ อย่างไรก็ดี การศึกษาของ น. ณ ปากน้ำ คำนึงกับหลักฐานการศึกษาด้าน โบราณคดีที่ได้ภายหลังจากการขุดค้นขุดแต่งที่พบหลักฐานเก่าสุดแค่สมัยอยุธยาตอนต้นเท่านั้น

ในปี พ.ศ. 2541 กรมศิลปากรได้เข้ามาทำการขุดตรวจโบราณสถานวัดจงกลม การขุดตรวจ ดังกล่าวเป็นขั้นตอนหนึ่งของการหาข้อมูลในการคำนวณงบประมาณการขุดแต่งวัดจงกรมในปี พ.ศ. 2542 ภายใต้อำนาจโครงการขุดแต่งบูรณะและปรับปรุงสภาพแวดล้อมโบราณสถานกลุ่มคลอง สระบัว จังหวัดพระนครศรีอยุธยา

1.3 ประวัติการดำเนินงานที่ผ่านมา

1.3.1 การดำเนินงานขุดค้นขุดแต่งทางโบราณคดีวัดจงกลม ปีงบประมาณ 2542

สรุปรายละเอียดผลการดำเนินงานได้ดังนี้

โบราณสถานก่อนการขุดแต่ง

ประกอบด้วยกลุ่มอาคารที่ยังเหลือซากให้เห็น 4 หลัง คือ เจดีย์ประธานตั้งอยู่ด้านหลังวิหาร ซึ่งหันหน้าไปทางทิศตะวันออก ด้านทิศเหนือของวิหารเป็นที่ตั้งของอุโบสถ ทางตะวันออกของ อุโบสถมีเจดีย์ฐานสูงสี่เหลี่ยม นอกจากนี้ยังพบซากแนวกำแพงและซุ้มประตูแบบทรงเครื่องทางทิศ ตะวันออก ซึ่งเหลือกรอบประตูและร่องรอยปูนปั้นขาสิงห์

ซึ่งโคจรรอบนั้นถูกปกคลุมไปด้วยเนินดิน ดินไม้ขนาดใหญ่ ขนาดกลาง และวัชพืช

เจดีย์ประธาน มีเนินดินปกคลุมสูงประมาณ 2.5 เมตร ตั้งแต่ฐานบัวลูกแก้วอกไก่แปด เหลี่ยมชั้นล่างจนถึงพื้น ด้านทิศตะวันตกพบชิ้นส่วนปูนฉาบองค์ระฆังขนาดใหญ่ ด้านทิศเหนือพบ

8 น. ณ ปากน้ำ. ห้าเดือนกลางซากอิฐปูนที่อยุธยา. (พระนคร: โรงพิมพ์ศิวพร, 21510). หน้า 164.

9 น. ณ ปากน้ำ. สถาปัตยกรรมในประเทศไทย. กรุงเทพฯ: กรุงเทพมหานครพิมพ์, 2516) หน้า 39 และ ศิลปกรรมแห่งอาณาจักรศรีอยุธยา.

(กรุงเทพมหานคร : ธนสวรรค์พิมพ์, 2516) หน้า 22.

10 น. ณ ปากน้ำ. ศิลปกรรมแห่งอาณาจักรศรีอยุธยา. หน้า 8-13

11 น. ณ ปากน้ำ. สถาปัตยกรรมในประเทศไทย. หน้า 38.

เจดีย์ราย 2 องค์ อยู่ทางทิศเหนือ และทิศตะวันตกเฉียงเหนือ ทิศตะวันออกมีร่องรอยขุดติดกับเจดีย์ประธาน มีประตูทางเข้า

วิหาร มีร่องรอยสถาปัตยกรรมปรากฏอยู่ในแนวขุดตรวจของกรมศิลปากร และการลักลอบขุดบริเวณฐานชุกชี พบชิ้นส่วนพระพุทธรูปหินทราย กระจัดกระจายอยู่ร่วมกับหลักฐานอื่น ๆ

อุโบสถ ผนังด้านตะวันออกมีประตูทางเข้า 3 ทาง มีเนินดินปกคลุมจนถึงกลางประตู ส่วนทางตะวันตกประตูถูกก่อปิดทั้ง 2 ประตู ด้านทิศเหนือมีผนังเจาะช่องหน้าต่าง 3 ช่อง

เจดีย์เหลี่ยมฐานสูง เจดีย์ล้มลงทางทิศใต้

สภาพโบราณสถานหลังการขุดแต่ง

1. ลักษณะแผนผัง

ครั้งแรกสร้างวัดจงบกลม ประกอบด้วยเจดีย์ประธานทรงกลมตั้งอยู่บนชุกฐานในผังแปดเหลี่ยม ด้านหน้าเป็นวิหาร โดยวัดหันหน้าไปทางทิศตะวันออกและวางตัวในแนวแกนทิศตะวันออก-ตะวันตก (ลักษณะนี้เป็นวิวัฒนาการที่สืบเนื่องจากอยุธยาตอนต้นเรื่อยมา) ทางทิศเหนือของเจดีย์ประธาน มีเจดีย์รายทรงกลมในฐานแปดเหลี่ยมเรียงตามแนวตะวันออก-ตะวันตก 3 องค์ อีก 1 องค์ สร้างทางทิศตะวันตกเฉียงใต้ บริเวณหน้าวัดมีร่องรอยแนวกำแพงรวมทั้งขุมประตู ซึ่งมีช่องทางเข้าตรงกับกลางวิหาร ด้านหลังขุมประตูมีร่องรอยซากอาคารแต่ไม่ชัดเจนนัก รวมถึงหลักฐานสิ่งก่อสร้างอื่น ๆ แต่อาจถูกรื้อถอนเพื่อนำวัสดุมาใช้สมัยหลัง

มีการปรับเปลี่ยนสิ่งก่อสร้างเรื่อยมา ตั้งแต่แรกสร้าง (ราวปลายพุทธศตวรรษที่ 20) จนกระทั่งอยุธยาตอนกลาง) โดยเจดีย์ประธานมีการพอกขยายให้ใหญ่ขึ้น ฐานเชิงชั้นล่างถูกปรับผังเป็นรูปสี่เหลี่ยม เพื่อรองรับน้ำหนักของส่วนขยาย มีการสร้างขุมประดิษฐานพระพุทธรูปปางลีลารอบฐานชั้นบนสุด มีการสร้างเจดีย์รายทรงกลมฐานแปดเหลี่ยมขึ้นอีก 1 องค์ วิหารมีการเพิ่มพาไลทางทิศเหนือ ได้และตะวันออกในช่วงอยุธยาตอนปลาย (ต้นพุทธศตวรรษที่ 23) สร้างอุโบสถทางทิศเหนือของวิหาร (ลักษณะแผนผังคล้ายกับแผนผังวัดวรเชษฐาราม ซึ่งอายุอยู่ในช่วงอยุธยาตอนกลาง) สภาพของวัดที่เห็นในปัจจุบันเกิดจากการปรับเปลี่ยนในช่วงสมัยนี้ ซึ่งสังเกตได้จากเจดีย์ประธานมีการสร้างเสริม मुखหน้าประดิษฐานเจดีย์รายทรงกลมฐานแปดเหลี่ยมขนาดเล็ก และสร้างเจดีย์รายขึ้น อีก 1 องค์ทางตะวันออกเฉียงใต้ของเจดีย์ประธาน และสร้างวิหารหลังใหม่ซ้อนบนวิหารหลังเดิม โดยขยายให้ใหญ่ขึ้นและใกล้กับเจดีย์ประธานมากขึ้น และแนวกำแพงขยายให้ครอบคลุมเขตพุทธาวาสทั้งหมด และพบสิ่งก่อสร้างผัง แปดเหลี่ยม 2 หลัง บริเวณแนวกำแพงทางทิศใต้ ซึ่งสันนิษฐานว่าเป็น ศาลาราย สร้างพร้อมแนวกำแพงในสมัยนี้

ในช่วงปลายของสมัยอยุธยา (ปลายพุทธศตวรรษที่ 23 — ต้นพุทธศตวรรษที่ 24) ได้มีการสร้างเจดีย์รายฐานสี่เหลี่ยมอีก 1 องค์ ระหว่างหน้าอุโบสถกับแนวกำแพงทางทิศตะวันออก ทางทิศใต้ของเจดีย์ฐานสี่เหลี่ยมมีกลุ่มเจดีย์รายทรงเครื่องขนาดเล็กฐานสี่เหลี่ยมและบริเวณริมแนว

กำแพงวัดมีการสร้างอาคารซึ่งอาจจะเป็นศาลาราย ริมกำแพงทิศเหนือพบอาคาร 2 หลัง และทาง ตะวันออกพบ 1 หลัง

ช่วงพุทธศตวรรษที่ 24 - พุทธศตวรรษที่ 25 (ต้นรัตนโกสินทร์) มีการพอกฐานเขียง ของเจดีย์ประธานแปดเหลี่ยมให้ใหญ่ขึ้น ส่วนเจดีย์รายองค์ที่ 2,3,4, และ 6 เปลี่ยนจากฐานเขียงแปด เหลี่ยมเป็นผังกลม

2. ลักษณะโบราณสถาน

2.1 เจดีย์ประธาน สูงประมาณ 27 เมตร ประกอบด้วยฐานหน้ากระดานแปดเหลี่ยม 3 ชั้นสูง 1.8 เมตร มีการทรวดตัว ต่อด้วยฐานบัวลูกแก้วอกไก่ 3 ชั้น 2 ชั้นแรกในผังแปดเหลี่ยมสูง 5.5 เมตร และ 2.8 เมตร ส่วนชั้นที่ 3 อยู่ในผังกลม มีซุ้มจรนำโคจรอบ 24 ซุ้ม ซึ่งชำรุดเสียหายมาก พระพุทธรูปปูนปั้นหลุ่ร่วรงหมดแล้ว ขึ้นไปเป็นชั้นมาลัยเถา ประกอบด้วยบัวลูกแก้ว 3 ชั้น ต่อขึ้นไปเป็นองค์ระฆังค่อนข้างเพรียวสูง 4.3 เมตร รองรับบัลลังก์แปดเหลี่ยม ฐานบัวลูกแก้วอกไก่ สูง 2.5 เมตร ต่อขึ้นไปเป็นก้านฉัตร เสาหอน (เหลือหางใต้ 1 ต้น) ปล้องโฉน ปลียอด ตามลำดับ มีมุข บันไดทางด้านเหนือ-ใต้ ขึ้นสู่องค์เจดีย์ ด้านตะวันออกมีมุขสี่เหลี่ยมย่อมุมขนาด 4.5X4.5 เมตร ผนัง เจดีย์เจาะช่องและทำเป็นซุ้ม โค้งกลีบบัวคุมแบบสุโขทัย ภายในองค์ระฆังกลวงมีเจดีย์องค์เล็กแบบ สุโขทัยก่อเป็นกรู สร้างบนฐานแปดเหลี่ยมรองรับชุกฐานบัวกลาในผังกลม ผนังเจดีย์ประธานเจาะ ช่องซุ้มโค้งภายในประดิษฐานพระพุทธรูปโคจรอบจำนวน 7 ซุ้ม และเจดีย์ประธานมีร่องรอยการ บูรณะ 3 ครั้งด้วยกัน ดังนี้

สมัยที่ 1 เจดีย์ประธานสร้างพร้อมเจดีย์ราย 4 องค์ หลังจากนั้นในระยะเวลา ใกล้เคียงกันได้มีการก่อสร้างเจดีย์รายอีก 1 องค์ พร้อมปฏิรูกรอบบริเวณ

สมัยที่ 2 เจดีย์ประธานถูกขยายให้ใหญ่ขึ้น โดยก่อฐานเขียงชั้นล่างสุดให้ใหญ่ ขึ้น พร้อมกันนี้ได้ก่อฐานสี่เหลี่ยมด้านหน้าคล้ายมุข แต่ไม่มีหลังคาทับส่วนที่เคยเป็นบันได และก่อ เพิ่มซุ้มจรนำโคจรอบ องค์ระฆังพอกให้มีขนาดใหญ่ขึ้น ทำบัลลังก์แปดเหลี่ยมมีเสาหอนหลอก เป็นเสาสี่เหลี่ยมแนบผนัง ก้านฉัตรทำเสาหอนกลมมีร่องรอยการพอกปูนขึ้นไปจากส่วนปล้อง โฉน ให้ใหญ่ตามขนาดที่เสริมจากส่วนล่างขึ้นมา ส่วนที่พอกทับในสมัยหลังฉาบด้วยปูนหนา หลังจาก นั้นมีการปรับพื้นลานประทักษิณ โดยก่อขอบลานเป็นรูปแปดเหลี่ยมแบบเดียวกับฐานเจดีย์ประธาน และสร้างเจดีย์รายทางทิศใต้ และทางทิศตะวันออกเฉียงใต้

สมัยที่ 3 มีการพอกขยายเจดีย์ประธานเพียงส่วนฐานแปดเหลี่ยมชั้นล่างสุดกว้าง ออกมาประมาณ 70 เซนติเมตร แนวขยายส่วนฐานก่อหุ้มบันไดทิศเหนือและใต้ของมุขหน้าเจดีย์ ประธาน เจดีย์รายถูกพอกขยายส่วนฐานโดยเจดีย์ราย 4 องค์ ถูกปรับจากฐานแปดเหลี่ยมเป็นฐาน กลม ส่วนเจดีย์รายอีก 1 องค์ ถูกปรับเป็นฐานสี่เหลี่ยม

2.2 วิหาร อยู่ทางทิศตะวันออกของเจดีย์ประธาน เหลือเพียงซากอาคาร ผังรูป สี่เหลี่ยมพื้นผ้าขนาด 11.7 X 19.2 เมตร พื้นปูอิฐฉาบปูน มีฟาไลด้านเหนือ ใต้ และตะวันตก

ภายในมีเสาสี่เหลี่ยม 2 แถว ๆ ละ 4 ต้น กลางอาคารมีฐานชุกชี ขนาด 5.1 X 10.2 เมตรซึ่งชำรุดเสียหายมาก ด้านหลังพร่องรอยเสากลม 6 ต้น เส้นผ่าศูนย์กลาง 40 เซนติเมตร พร่องรอยการบูรณะ 4 ครั้ง ค้ำยัน

สมัยที่ 1 พร่องรอยเป็นฐานอาคารอยู่ใต้ดินเป็นผังสี่เหลี่ยมผืนผ้าไม่มีพาไล แนวฐานรากก่ออิฐสอดินขนาด 11.5X19 เมตร มีฐานชุกชีขนาด 5.9X5.2 เมตรอยู่กลางอาคาร ภายในกรุด้วยศิลาแลงก่อหุ้มขอบด้วยศิลาทราย มีร่องรอยปูนฉาบด้านนอก

สมัยที่ 2 ตัวอาคารยังคงใช้ร่วมกับสมัยแรก แต่ก่อเพิ่มพาไลรอบอาคารด้านทิศเหนือ ใต้ และตะวันตก โดยกว้างออกมาจากผนัง 4.45 เมตร ก่อเพิ่มฐานพระสาวกอยู่ในผังกลมมีเส้นผ่านศูนย์กลาง 1.1 เมตร

สมัยที่ 3 มีการสร้างหลังใหม่บนวิหารสมัยแรกให้มีขนาดใหญ่กว่าเดิม หลักฐานที่เหลือขนาด 11.7X16.5 เมตร โดยสร้างให้ใกล้กับเจดีย์ประธานมากขึ้น ผนังด้านหลังอยู่บนพาไลของวิหารสมัยที่ 2 ขอบมุมที่ผนังหน้า-หลัง เสาอาคารเป็นเสาสี่เหลี่ยม พบ 8 ต้น มีการปรับเปลี่ยนฐานชุกชีโดยยกพื้นขึ้น ด้านหน้าก่อของสี่เหลี่ยมขอบมุม ด้านหลังเกณฑ์ระดับก่อเชื่อมกับผนังวิหาร

สมัยที่ 4 ก่อขยายวิหารในสมัยที่ 3 โดยเพิ่มระเบียงด้านหน้า- หลัง มีร่องรอยเสากลมรับน้ำหนัก 6 ต้นที่ระเบียงหลัง ขนาดอาคาร 19.2X11.7 เมตร ขยายฐานชุกชีให้ยาวออกมาด้านหลัง ส่วนด้านหน้ามีการพอกปูนทำเป็นฐานสี่เหลี่ยมยกเก็จ 2 ฐาน

2.3 เจดีย์ราย (โบราณสถานหมายเลข 3-8)

โบราณสถานหมายเลข 3 อยู่ทางทิศตะวันออกเฉียงเหนือของเจดีย์ประธานพบฐานแปดเหลี่ยมบนฐานเขียงสี่เหลี่ยมขนาด 4X4 เมตร

โบราณสถานหมายเลข 4 อยู่ทางทิศเหนือของเจดีย์ประธาน เป็นเจดีย์ทรงกลมบนฐานแปดเหลี่ยม ฐานเขียงถูกก่อพอกในการบูรณะครั้งหลังสุดเป็นผังกลม วัดเส้นผ่านศูนย์กลางฐานได้ 4.7 เมตร ด้านทิศตะวันตกมีร่องรอยปูนส่วนฐานบัวคว่ำเหลืออยู่

โบราณสถานหมายเลข 5 ฐานแปดเหลี่ยมถูกก่อพอกในการบูรณะครั้งหลังสุด เส้นผ่านศูนย์กลาง 4.7 เมตร

โบราณสถานหมายเลข 6 ฐานแปดเหลี่ยมถูกก่อพอกในการบูรณะครั้งหลังสุด เส้นผ่านศูนย์กลาง 5.2 เมตร

โบราณสถานหมายเลข 7 พบฐานเขียง เจดีย์แปดเหลี่ยม มีร่องรอยปูนก่อพอกของเดิม 1 ชั้นเส้นผ่านศูนย์กลาง 4.7 เมตร

โบราณสถานหมายเลข 8 ฐานเจดีย์ผังกลมก่อพอกฐานเจดีย์แปดเหลี่ยมเส้นผ่านศูนย์กลาง 5.2 เมตร

2.4 พระอุโบสถ อยู่ทางทิศเหนือของวิหารขนาด 5 ห้อง (9.2X16.4 เมตร) มีระเบียงหน้า-หลังขนาด 3.6X9.2 เมตร ไม่มีพาไล ใช้ผนังรับน้ำหนักส่วนหลังคา ช่องประตูหน้า 3 ช่อง

หลัง 2 ช่อง หน้าต่างเหนือ-ใต้ ด้านละ 3 ช่อง ตัวอาคารตั้งอยู่บนฐานสูงแอ่นโค้งผนังด้านหน้า ซ้ำรูปเหลี่ยมหลายส่วน ส่วนด้านหลังตั้งอยู่ในสภาพสมบูรณ์แต่พบปัญหาการแยกตัวและทรุดตัวของผนัง ฐานซุกซีขนาด 2.85X3.9 เมตรอยู่ในสภาพพังทลายเนื่องจากการถล่มของดิน บันไดอยู่ทางเหนือ-ใต้ บนฐานเสมาทั้ง 8 ทิศ พบชิ้นส่วนเสมาทั้งแบบหินทรายและหินชนวนตกอยู่ใกล้กับฐาน มีร่องรอย การบูรณะอาคาร 3 ครั้ง

สมัยที่ 1 พื้นภายในและพื้นระเบียงหน้า-หลัง ปูด้วยกระเบื้องแปดเหลี่ยมสลับ กับกระเบื้องสี่เหลี่ยมขนาดเล็ก ระเบียงขนาด 5.5X9.2 เมตร เสมาด้านตะวันออกตั้งอยู่บน ระเบียง บันไดขึ้นระเบียงด้านหน้าอยู่ทางทิศเหนือและใต้ ประตูหน้ามี 3 ช่อง หน้าประตูทิศใต้มี ร่องรอยบันไดก่ออิฐฉาบปูน ระเบียงหลังมีขนาดเท่ากับระเบียงหน้า เสมาดังอยู่บนระเบียง บันได ขึ้นระเบียงขึ้นทางตะวันออก ประตูหลังมี 2 ช่อง ไม่พบบันไดทางขึ้น ฐานซุกซีสมัยแรกขนาด 2.85X3.9 เมตร เป็นฐานบัวประกอบด้วยฐานเชิงสี่เหลี่ยม รองรับชุดฐานบัวลูกแก้วอกไก่ สูง 0.75 เมตร

สมัยที่ 2 ลดขนาดระเบียงหน้า-หลังพระอุโบสถเหลือ 3.6X9.2 เมตร ระเบียง หน้าก่อเพิ่มมุขเด็จ ขนาด 1.7X4 เมตร บันไดขึ้นระเบียงหน้าทั้งสองด้านเปลี่ยนมาอยู่ทางทิศ ตะวันออก ตำแหน่งเสมาน้ำอุโบสถยังอยู่ที่เดิมแต่เปลี่ยนระดับมาตั้งที่พื้น ซิดกับของระเบียง บันไดขึ้นระเบียงด้านหลังเปลี่ยนเป็นทิศเหนือ-ใต้ ฐานซุกซีก่อเสริมมุขเด็จสี่เหลี่ยมขนาด 2.85X3.9 เมตร

สมัยที่ 3 พื้นภายในและพื้นระเบียงทำการถมดินยกระดับสูงขึ้น ปิดพื้นและมุข ในสมัยที่ 1 และ 2 บันไดขึ้นระเบียงหน้าย้ายกลับมาอยู่ทางทิศเหนือ-ใต้ มีร่องรอยการก่อผนังแบบ โค้งฉาบปูนหนา ประตูหน้ากลางถูกปิดตายรวมถึงประตูหลังทั้ง 2 บาน การบูรณะครั้งนี้อาจอยู่ ในช่วงอยุธยาตอนปลาย หรือรัตนโกสินทร์ตอนต้น ซึ่งนิยมอุโบสถแบบมหาอุด พื้นระเบียงปูด้วย กระเบื้องปูพื้นสามแบบคือ แบบแปดเหลี่ยม สี่เหลี่ยม และแบบเกล็ดเต่า

2.5 เจดีย์ฐานสูงสี่เหลี่ยม อยู่ทางด้านหน้าวัด ฐานรูปสี่เหลี่ยมจัตุรัส ขนาด 7.8X7.8 เมตร ฐานเป็นฐานบัวลูกแก้วอกไก่ซ้อนลดชั้นกัน 2 ชั้น ทำบันไดทางขึ้นตรงกลางทั้ง 4 ด้านสภาพ ซ้ำรูปเหลี่ยมหลายส่วน ฐานชั้นล่างก่อขอบระเบียงล้อมรอบ จากภาพถ่ายเก่า ฐานสี่เหลี่ยมซ้อนลดระดับขึ้น ไป 3 ชั้น บนสุดตั้งเจดีย์ฐานสี่เหลี่ยมย่อมุมขนาดเล็ก 1 องค์ เป็นเจดีย์ทรงเครื่องประกอบด้วยชุด ฐานสิงห์และบัวกลุ่ม รูปแบบอยู่ในช่วงอยุธยาตอนปลาย – รัตนโกสินทร์ตอนต้น จากการขุดแต่ง พบร่องรอยการบูรณะ 1 ครั้ง

สมัยที่ 1 มีการสร้างองค์เจดีย์ฐานสี่เหลี่ยมลดชั้น และทำบันไดทางขึ้น 4 ด้าน

สมัยที่ 2 ก่อเสริมผนังกระเบื้องบนฐานสี่เหลี่ยม และก่อขอบสี่เหลี่ยมด้านล่าง จรดกันล้อมรอบบันได ฐานเจดีย์ชั้นล่างปูพื้นเป็นลวดด้วยอิฐหักฉาบปูนปิดด้านบน เเจาะช่องระบาย น้ำที่ขอบสี่เหลี่ยมเป็นระยะ

2.6 โบราณสถานหมายเลข 11

ซากอาคารริมกำแพงทิศตะวันออก ผังรูปสี่เหลี่ยม 3.75X4 เมตร สันนิษฐานว่าเป็นศาลารายหรืออาคารเครื่องไม้

2.7 โบราณสถานหมายเลข 12

ซากอาคารริมกำแพงทิศใต้ ผังรูปสี่เหลี่ยม 7.75X10.5 เมตร สันนิษฐานว่าเป็นศาลารายอาคารเครื่องไม้มุงหลังคาด้วยกระเบื้องเคลือบสีเหลืองแบบกาบกล้วย จากการขุดแต่งพบโบราณวัตถุจำนวนมากกองรวมกัน เช่น ชิ้นส่วนพระพุทธรูป พระพิมพ์ แม่พิมพ์ เบ้าหลอมโลหะ ฯลฯ พบหลักฐานที่เคยมักกิจกรรมที่มีกองไฟ อาจเป็นการหล่อหรือหลอมวัตถุเพื่อผลิตรูปเคารพก็เป็นได้

2.8 โบราณสถานหมายเลข 13 ซากอาคารริมกำแพงทิศใต้ ผังตะวันตก ผังรูปสี่เหลี่ยม 5X2.5 เมตร สันนิษฐานว่าเป็นศาลาราย

2.9 โบราณสถานหมายเลข 14 ซากอาคารริมกำแพงทิศเหนือ ผังตะวันตก ผังรูปสี่เหลี่ยม 2 หลังใกล้กันในลักษณะศาลาคู่อาคารเครื่องไม้

2.10 โบราณสถานหมายเลข 15 ซากอาคารริมกำแพงทิศเหนือ ผังตะวันออก ผังรูปสี่เหลี่ยม 2 หลังใกล้กันในลักษณะศาลาคู่อาคารเครื่องไม้

2.11 โบราณสถานหมายเลข 16 ซากอาคารทางทิศตะวันตกของอุโบสถ ผังรูปสี่เหลี่ยม 3.2X3.2 เมตร อาคารเครื่องไม้

2.12 โบราณสถานหมายเลข 17 เจดีย์รายทางทิศเหนือของเจดีย์ฐานสี่เหลี่ยมหน้าวัด อยู่ในผังสี่เหลี่ยมจัตุรัส ขนาด 3X3 เมตร สันนิษฐานว่าเจดีย์องค์นี้เป็นเจดีย์ทรงเครื่องมียอดเป็นปราสาท (นิยมสร้างตั้งแต่อยุธยาตอนปลาย-รัตนโกสินทร์ตอนต้น)

2.13 โบราณสถานหมายเลข 18,19,20 เจดีย์รายฐานสี่เหลี่ยมใกล้กำแพงวัดทางทิศใต้ของเจดีย์ฐานสี่เหลี่ยม ขนาด 4X4 ,2.4X2. 4, 2.2X2.2 เมตร องค์ประกอบสถาปัตยกรรมคือลวดลายปูนปั้นของเจดีย์ทรงเครื่อง

2.14 โบราณสถานหมายเลข 21 เจดีย์รายฐานสี่เหลี่ยมใกล้กำแพงวัดทางทิศตะวันออก ขนาด 3.2X3.2 เมตร

2.15 โบราณสถานหมายเลข 22 ฐานกว้าง 2.2 เมตร

2.16 โบราณสถานหมายเลข 23-28 เป็นฐานเจดีย์รายผังสี่เหลี่ยมพื้นผ้า ขนาด 1.2X1.2 เมตร หมายเลข 25 ซ้อนทับโบราณสถานหมายเลข 21

2.17 โบราณสถานหมายเลข 29 เป็นฐานอาคารผังสี่เหลี่ยมพื้นผ้า ขนาดเล็ก อาจเป็นศาลาที่พักที่สร้างอยู่หลังบังประตูทางเข้าวัด

2.18 โบราณสถานหมายเลข 30 ซากอาคารสี่เหลี่ยมพื้นผ้า ขนาด 3X3 เมตร อาจเป็นศาลารายริมกำแพง

2.19 โบราณสถานหมายเลข 31 มีเพิงแนวก่ออิฐย่อมุมอยู่ติดแนวกำแพง

2.20 โบราณสถานหมายเลข 32 ซากอาคารฝังสี่เหลี่ยมพื้นผ้า ขนาด 3.5X3 เมตร อาจเป็นซุ้มประตูทางเข้าวัดที่เคยใช้ช่วงอยุธยาตอนกลาง-ปลายหรืออาจเป็นศาลารายริมกำแพง

2.21 โบราณสถานหมายเลข 33 ร่องรอยทางเดินเข้า-ออก ด้านกำแพงทิศตะวันตก เป็นถนนปูอิฐ

2.22 แนวกำแพงวัด พบ 3 แนว โคจรอบวัด

โบราณวัตถุจากการขุดแต่ง

สามารถแบ่งออกเป็นหมวดหมู่ ได้ดังนี้

1. ส่วนประกอบทางสถาปัตยกรรม เช่น กระเบื้องเชิงชาย กระเบื้องมุงหลังคา กรอบซุ้มผนัง กระเบื้องปูพื้น บราลี ใบเสมาดินเผา แผ่นคิบบ ลูกกรง ประติมากรรมปูนปั้น เช่น รูปสิงโตจีน นกศูล สารีต (ยอดประกอบชั้นล่าง) ตะปู ใบเสมาหิน

2. รูปเคารพในศาสนา มีทั้งที่เป็นพระพุทธรูปที่ประจำศาสนสถาน และพระพุทธรูปบูชา ซึ่งมีตัวอย่างชิ้นสำคัญดังนี้

- พระพุทธรูปสำริดทรงเครื่องน้อยปางห้ามญาติ (พบในเจดีย์ราย โบราณสถานหมายเลข 7) เป็นพระพุทธรูปทรงเครื่องระชะที่ 2 ของพระพุทธรูปทรงเครื่องในสมัยอยุธยาตอนปลาย (พุทธศตวรรษที่ 23)

- พระพุทธรูปบูชาไม้ทรงเครื่องมักแสดงปางสมาธิ หรือปางมารวิชัยประทับนั่งบนฐานปัทมาสน์ พระพุทธรูปสำริดหลายองค์ที่พบมีร่องรอยการปิดทองซึ่งแสดงว่าเคยมีการสักการะมาก่อน

- พระพรชัยมงคล เป็นพระพุทธรูปทรงเครื่องน้อยทำลวดลายเฉพาะมงกุฏ ครองจีวร ห่อคลุมแสดงปางสมาธิประทับนั่งบนฐานบัวคว่ำเจาะช่องสามเหลี่ยม 2 ช่องทั้งด้านหน้าและด้านหลัง

- พระพิมพ์ดินเผา ส่วนใหญ่จะเป็นพระพิมพ์โคนสมอ ปางต่างๆ ในซุ้มเรื่องแก้ว พระพิมพ์ กลุ่มนี้มีอายุสมัยอยุธยาตอนปลาย เชื่อกันว่าเป็นปางประจำวัน

3. เครื่องมือเครื่องใช้และงานโลหะกรรมพบจำพวกชิ้นส่วนเตาเชิงกราน กระสุนดินเผา กระสุนเหล็ก ชิ้นส่วนเตาเผา ไม้หลอมโลหะและตะกรัน

4. กษณะดินเผา

- จากแหล่งเตาพื้นเมือง เป็นกษณะเนื้อดิน (Earthenware) ชิ้นสมบูรณ์ได้แก่ หม้อ ทุ่นพร้อมฝา หม้อทุ่นทรงลูกจันทน์พร้อมฝา ตะคัน และดัลับขนาดเล็ก นอกจากนี้ที่เป็นเศษชิ้นส่วนจะเป็นชิ้นส่วนจากกษณะประเภทกระปุก คนโท คนที ตะคัน หม้อ ทุ่น หม้อตาล เป็นต้น

- จากเตาแม่น้ำน้อย พบทั้งที่เป็นเศษชิ้นส่วน และชิ้นส่วนเกือบสมบูรณ์ เป็นประปุกและไหบรรจุกระดูก
- จากเตาบ้านบางปูน พบชิ้นส่วนของไห อ่าง เนื้อหนามีน้ำหนักมาก
- จากแหล่งเตาสุโขทัย ถูกใช้ในการบรรจุอัฐิ
- จากแหล่งเตาทางภาคเหนือ พบชิ้นส่วนเพียง 2 ชิ้น
- จากแหล่งเตาต่างประเทศ จากการขุดค้นที่วัดจวงกลมพบเครื่องถ้วยนำเข้ามาจาก 2 แหล่ง คือ เครื่องถ้วยจีนและเวียตนาม เครื่องถ้วยจากจีนเป็นเครื่องถ้วยในสมัยราชวงศ์หมิงตอนปลาย-ราชวงศ์ชิงตอนต้น (พุทธศตวรรษที่ 22-23) ส่วนเครื่องถ้วยเวียตนามพบในปริมาณน้อยทั้งเศษชิ้นส่วนและสมบูรณ์ซึ่งส่วนใหญ่จะเป็นกระปุกขนาดเล็ก

5. โบราณวัตถุประเภทอื่นๆ ได้แก่ ชิ้นส่วนสถาปัตยกรรมจำลอง แม่พิมพ์ พระพุทธรูป พระสาวก หรือสถาปัตยกรรมจำลอง ฯลฯ

การขุดค้นทางโบราณคดี

ผลจากการขุดค้นทางโบราณคดีจากหลุม Test pit I มีชั้นวัฒนธรรมดังต่อไปนี้

ชั้นวัฒนธรรมที่ 1 สามารถแบ่งออกได้เป็น 2 ส่วน คือ ส่วนที่ 1 เป็นชั้นดินที่ผ่านการทำกิจกรรมเป็นสำคัญ ซึ่งเป็นร่องรอยการทำกิจกรรมของมนุษย์ช่วงก่อนสร้างวัด ร่วมกับซากสัตว์น้ำ เศษภาชนะดินเผา เศษอิฐกากปูน ที่ถูกพัฒนาทับถมกันตามกระบวนการน้ำหลาก ส่วนที่ 2 เป็นชั้นดินที่เกิดจากการขุดคูน้ำรอบรอยวัด เพื่อนำดินมาใช้สำหรับสร้างสิ่งก่อสร้างในวัดจวงกลม

ชั้นวัฒนธรรมที่ 2 พบแนวอิฐเรียงเป็นแถวซึ่งอาจจะเป็นสถาปัตยกรรมก่อนการสร้างเจดีย์ประธาน และการบดอัดดินเพื่อรองรับส่วนฐานรากของเจดีย์ประธาน

ชั้นวัฒนธรรมที่ 3 เป็นชั้นวัฒนธรรมในช่วงการก่อสร้างสถาปัตยกรรมประธานของวัดตั้งแต่แรกสร้าง จนถึงการบูรณะครั้งหลังสุด สามารถกำหนดอายุ จากลักษณะทางสถาปัตยกรรมได้ในช่วงปลายพุทธศตวรรษที่ 20-ต้นพุทธศตวรรษที่ 21

ชั้นวัฒนธรรมที่ 4 เป็นชั้นดินปัจจุบันแสดงร่องรอยการทิ้งร้างอาจตั้งแต่ราวต้นพุทธศตวรรษที่ 25 เป็นต้นมา

การศึกษาวิเคราะห์เปรียบเทียบ

การกำหนดอายุโบราณสถานภายในวัด สามารถกำหนดอายุได้ 5 สมัย คือ

สมัยที่ 1 เริ่มสร้างในช่วงอยุธยาตอนต้น ราวปลายพุทธศตวรรษที่ 20-ต้นพุทธศตวรรษที่ 21 และใช้งานเรื่อยมาจนปลายพุทธศตวรรษที่ 21 สถาปัตยกรรมในสมัยที่ 1 ประกอบด้วย เจดีย์ประธานทรงกลมฐานแปดเหลี่ยม สมัยที่ 1 ซึ่งก่อหุ้มเจดีย์แบบสุโขทัย (โบราณสถานหมายเลข 1) และเจดีย์บริวารทรงกลมฐานแปดเหลี่ยม 4 องค์ (โบราณสถานหมายเลข 3-6) วิหารสมัยที่ 1

(โบราณสถานหมายเลข 2) และแนวกำแพงรอบวิหาร แนวกำแพงวัดสมัยที่ 1 พบขุมประติมากรรมหินแกะสลัก และฐานรากอาคารหลังขุมประติมากรรมหินแกะสลัก (อาจจะเป็นศาลาราย)

สมัยที่ 2 กำหนดอายุราวปลายพุทธศตวรรษที่ 21- ต้นพุทธศตวรรษที่ 22 เป็นช่วงระยะเวลาสั้นๆ ในสมัยอยุธยาตอนกลาง โบราณสถานประกอบด้วย เจดีย์ประธาน เปลี่ยนแปลงโดยก่อฐานเชิงสี่เหลี่ยม เพื่อรองรับการขยายองค์ประกอบด้านบนเป็นเจดีย์ทรงกลมฐานบัวลูกแก้วอกไก่ฐานแปดเหลี่ยม เจดีย์รายฝั่งแปดเหลี่ยมด้านทิศใต้ของเจดีย์ประธาน วิหาร เพิ่มส่วนระเบียงยื่นออกมาล้อมรอบอาคารด้านทิศเหนือ-ใต้ และตะวันตก

สมัยที่ 3 สมัยกรุงศรีอยุธยาตอนปลาย (ราวต้น-ปลายพุทธศตวรรษที่ 23)ซึ่งเจดีย์ประธานสร้างมุงหน้าผังสี่เหลี่ยมย่อมุม วิหาร เลิกใช้วิหารจากสมัยที่ 2 และสร้างหลังใหม่ที่ทับบนฐานอาคารเดิม สร้างอุโบสถในพื้นที่ทางทิศเหนือของวัด เจดีย์รายฝั่ง 8 เหลี่ยมทางทิศใต้ของเจดีย์ประธาน และ โบราณสถานหมายเลข 30 และ 31 แนวกำแพงวัดของเขตพุทธาวาส สมัยที่ 3 และแนวกำแพงดิน

สมัยที่ 4 สมัยอยุธยาตอนปลาย (ราวต้นพุทธศตวรรษที่ 24-คร่าวเสียกรุง) ได้ทำการเปลี่ยนอุโบสถโดยลดขนาดกระเบื้องหน้า-หลังลง สร้างเจดีย์ฐานสูงผังรูปสี่เหลี่ยมจัตุรัส (โบราณสถานหมายเลข 10) และสร้างเจดีย์บริวาร (โบราณสถานหมายเลข 17-22) สร้างศาลาราย(โบราณสถานหมายเลข 11-16)

สมัยที่ 5 สมัยรัตนโกสินทร์ (ปลายพุทธศตวรรษที่ 24-ปลายพุทธศตวรรษที่ 25) เจดีย์ประธานก่อขยายชั้นฐานเชิงแปดเหลี่ยมล่างสุด วิหารขยายกระเบื้องหน้าหลังพื้นถูกปรับให้สูงขึ้น อุโบสถพื้นยกให้สูงขึ้นปิดพื้นที่มุขสมัยที่ 1 และ 2 โบราณสถานหมายเลข 10 ก่อเสริมผนังกระเบื้องบนฐานสูงสี่เหลี่ยมลดชั้นขึ้นไป และสร้างเจดีย์รายทรงเครื่องขนาดเล็ก (โบราณสถานหมายเลข 23-27) แนวกำแพงจากสมัยที่ 3 มีการบูรณะบางส่วน

รูปทรงสันนิษฐานทางสถาปัตยกรรม

เจดีย์ประธาน ลักษณะของฐานชั้นล่างหรือชั้นที่ 2 ยกสูงจนเป็นห้อง ภายในเป็นโพร่งไปจนจรดฐานบัวล่างก็ยังมีห้องแปดเหลี่ยมที่ผนังทำขุมประดิษฐานพระพุทธรูป องค์ประกอบดังกล่าวมีปรากฏที่เจดีย์วัดใหญ่ชัยมงคล เจดีย์รายวัดสุวรรณาวาส เจดีย์ประธานวัดนางคำ เจดีย์รายวัดขุนเมืองใจ และเจดีย์รายวัดจักรวรรดิ แต่เจดีย์ของวัดจงกลมต่างออกไป ตรงที่มีขุมจรรยาจำนวน 24 ขุมประดิษฐานพระพุทธรูปโดยรอบ ซึ่งเหมือนกับกลุ่มเจดีย์จากวัดพระอินทร์ วัดมรกต จ.สุพรรณบุรี จึงน่าจะมิมีวิวัฒนาการมาจากเจดีย์วัดพระแก้วสรรค์บุรี โดยมีการสร้างเสริมเพิ่มเติมต่อมาในชั้นหลัง ซึ่งควรมีอายุอยู่ในช่วงพุทธศตวรรษที่ 20-21

วิหาร เนื่องจากหลักฐานที่หลงเหลืออยู่นั้นไม่เพียงพอต่อการศึกษาเปรียบเทียบ

อุโบสถ ลักษณะของอุโบสถ อาจเทียบได้กับรูปทรงได้กับอุโบสถวัดศึก ในเกาะเมืองพระนครศรีอยุธยา, วัดครุฑริมคลองสระบัว, อุโบสถหลังเดิมของวัดศรีโพธิ์ พระอุโบสถ

วัดธรรมาราม อชุตธา อุโบสถวัดข้างสามแยกไฟฉาย กรุงเทพฯ อุโบสถวัดกลาง สมุทรปราการ เป็นต้น ซึ่งสามารถกำหนดอายุได้ในสมัยอยุธยาตอนปลาย ราวรัชกาลสมเด็จพระนารายณ์ลงมา นอกจากนี้ใบเสมาที่พบจากการขุดแต่งวัดจอมพล สามารถเปรียบเทียบลวดลายได้กับเสมาวัดช่องนนทรี กรุงเทพฯ ซึ่งสร้างในช่วงต้นรัชสมัยสมเด็จพระนารายณ์อีกด้วย

เจดีย์ฐานสี่เหลี่ยมด้านหน้าวัด ลักษณะช่องสี่เหลี่ยมปลายแหลมรูปกลีบบัวซึ่งประดับที่ราวระเบียงเป็นระฆังนั้น เป็นลักษณะที่นิยมแพร่หลายในสมัยอยุธยาตอนปลาย ตั้งแต่รัชกาลสมเด็จพระนารายณ์ลงมา และรูปทรงเจดีย์ทรงเครื่องย่อมุมไม้สิบสองก็ปรากฏตั้งแต่ราวสมัยอยุธยาตอนปลายเช่นกัน แต่จากหลักฐานการขุดแต่งพบว่าเทคนิคการก่อสร้างและวัสดุที่ใช้ น่าจะเป็นงานสมัยรัตนโกสินทร์ตอนต้น โดยมีองค์ประกอบสถาปัตยกรรมคล้ายกับเจดีย์ทรงเครื่องด้านหน้าอุโบสถวัดใหม่ซิวชีวิต ริมคลองเมือง อย่างยิ่ง ซึ่งอาจได้รับอิทธิพลซึ่งกันและกันได้

1.3.2 การดำเนินงานการบูรณะโบราณสถานวัดจอมพล ปีงบประมาณ 2544

สรุปรายละเอียดผลการดำเนินงานได้ดังนี้

เจดีย์ประธาน

ทำการขุดล้างทำความสะอาดด้วยน้ำสะอาด ขุดดินรอบฐานเชิงแปดเหลี่ยมเพื่อเทคานคสล. เพื่อป้องกันการทรุดตัวของเจดีย์ รวมถึงฐานเชิงทั้ง 3 ชั้นด้วย ส่วนฐานบัวลูกแก้วอกไก่ทั้ง 2 ชั้นใช้วิธีเจาะเข็มและอัดฉิมน้ำปูน จากนั้นทำการรื้ออิฐที่เปื้อนออกแล้วก่อเสริมโดยใช้ขนาดและรูปแบบเดิม จากนั้นชาแนวด้วยปูนขาวหมัก ในส่วนขององค์ระฆังทำการเจาะเข็มและอัดฉิมน้ำปูน ใช้เหล็ก GS เส้นผ่านศูนย์กลาง 12 มิลลิเมตร และก่อเสริมอิฐบริเวณที่เปื้อนชู้ช อนุรักษ์ผิวปูนฉาบด้วยการฉีกรอยปูนฉาบจากปูนขาวหมัก มุขด้านหน้าทำความสะอาด และก่ออิฐเสริมรักษาสภาพตามรูปแบบเดิม

วิหาร

เริ่มด้วยการทำความสะอาด ก่ออิฐเสริมบริเวณที่เปื้อนชู้ชและชาแนวด้วยปูนขาวหมัก ส่วนผนังก่อตามแนวที่ยังเหลืออยู่ โดยก่อในลักษณะก่อหัก สูงไม่เกิน 30 เซนติเมตร ส่วนพื้นอาคารภายในรื้อพื้นที่เสื่อมสภาพออก และถมทรายปรับระดับ ปูอิฐทับ 2 ชั้น เสาดี่เหลี่ยมภายใน ก่ออิฐเสริมประมาณ 30 เซนติเมตร บริเวณฐานชุกชีสกัดอิฐเสื่อมสภาพออก แล้วก่อเสริม โดยรักษารูปแบบทางสถาปัตยกรรมเดิมไว้ แล้วปูอิฐปิดทับเพื่อป้องกันน้ำซึมเข้าฐานชุกชี ส่วนปูนฉาบที่เหลืออยู่ ดำเนินการฉนึกขอบด้วยปูนขาวหมัก บริเวณพาไลด้านตะวันตก บริเวณที่เป็นฐานเสากลมทำการก่อเสริม 30 เซนติเมตร ทางด้านทิศตะวันตกเฉียงเหนือ ก่อขอบผนังระเบียงสูงประมาณ 2 ชั้นอิฐ แล้วปูด้วยกระเบื้องดินเผาขนาด 25x30x30 เซนติเมตร ส่วนพาไลด้านที่เหลือปูด้วยอิฐ

อุโบสถ

หลังจากการขจัดล้างทำความสะอาดแล้ว ได้ทำการขุดดินโดยรอบฐานอาคารเพื่อเทคานคสล. ไว้ใต้ดินเพื่อป้องกันการทรุดตัวของอาคาร และก่อสร้างเสริมตรงบริเวณที่อิฐเปื่อยยุ่ยที่ได้ทำการสกัดออกไปแล้ว ผนังอาคารที่ยังเหลืออยู่เสริมความมั่นคงด้วยการทำแบบผูกเหล็กตะแกรงเส้นผ่านศูนย์กลาง 20 มิลลิเมตร แล้วเสริมเหล็ก GS เส้นผ่านศูนย์กลาง 12 มิลลิเมตร แล้วอัดฉิมน้ำปูน ผนังด้านบนดำเนินการเท คสล.ทับหลัง จากนั้นจึงก่ออิฐปิดในส่วนของผนังที่ยังเหลือปูนอยู่ทำการฉีกขอบปูนฉาบด้วยปูนขาว ผนังที่เอียงทำการปลັกดันกลับ และผนังที่มีรอยฉีกขาดทำการเจาะเย็บด้วยเหล็กอาบสังกะสี เส้นผ่านศูนย์กลาง 12 มิลลิเมตร และฉิมน้ำปูนเพื่อเสริมความมั่นคง พื้นอาคารทำการรื้ออิฐเก่าออกแล้วปรับระดับพื้นโดยใช้ทรายถม แล้วปูอิฐพื้นตามระดับเดิม ส่วนอิฐที่อยู่ในสภาพดีทำความสะอาดและเม้มขอบปูนขาวหมัก พื้นมุขด้านหน้า- หลัง ปูด้วยกระเบื้องขนาด 25x30x30 เซนติเมตร ฐานซุกซีก่อเสริมในบริเวณอิฐเปื่อยยุ่ยตามรูปแบบเดิม บริเวณช่องหน้าต่างและประตูสกัดอิฐเพื่อเทคาน คสล. หนาประมาณ 0.08 เซนติเมตร ขนาดเหล็กเส้นผ่านศูนย์กลาง 6 มิลลิเมตร และเส้นผ่านศูนย์กลาง 12 มิลลิเมตร จากนั้นจึงก่ออิฐปิดและทำการเปลี่ยนไม้วงกบใหม่ และทาสีอาคารใหม่

เจดีย์ฐานสี่เหลี่ยม

ทำการขจัดล้างทำความสะอาดจากนั้นขุดพื้นระเบียงชั้นล่างเพื่อเทคาน คสล. ใช้เหล็กเส้นผ่านศูนย์กลาง 6 มิลลิเมตรและ 9 มิลลิเมตร คอนกรีตหนา 20 เซนติเมตร และก่อสร้างอิฐที่ถูกรื้อเนื่องจากเปื่อยยุ่ย จากนั้นก่ออิฐปิดพื้นระเบียงราวระเบียงก่อตามสภาพหลักฐานที่เหลืออยู่ รวมถึงบันไดทางขึ้น 4 ด้านด้วย ในส่วนของผนังระเบียงชั้นที่ 2 ด้านทิศตะวันตก มีการฉีกขาดออกจากตัวอาคาร ได้ทำการปรับคิ่ดคั้น แล้วเจาะเสริมเหล็ก GS เส้นผ่านศูนย์กลาง 12 มิลลิเมตร แล้วอัดฉิมน้ำปูนเพื่อเสริมความมั่นคง ส่วนระเบียงด้านอื่นๆที่พังทลายก่อเสริมแบบก่อหักตามสภาพ บริเวณพื้นชั้นบนที่มุมอาคาร วางเสาคอนกรีตขนาด 0.25x0.25 เมตร ใช้เหล็กขนาดเส้นผ่านศูนย์กลาง 12 มิลลิเมตร ถูกปลอกเส้นผ่านศูนย์กลาง 6 มิลลิเมตร แล้วจึงก่อเสริมขึ้นไปจนเกือบเต็มรูปแบบ

ผนังอาคารด้านทิศเหนือทำการก่อเสริมอิฐที่ถูกรื้อออก ส่วนทางทิศที่เหลือทำการวางคานคสล. ใช้เหล็กเส้นผ่านศูนย์กลาง 12 มิลลิเมตร คอนกรีตหนา 12 เซนติเมตร (คาน B1) และคานคสล. ใช้เหล็กเส้นผ่านศูนย์กลาง 9 มิลลิเมตร คอนกรีตหนา 15 เซนติเมตร (คาน SB) จากนั้นก่ออิฐแบบก่อหักเสริม โดยยึดแบบจากผนังทิศเหนือ และผนังขอบปูนฉาบที่เหลือ

เจดีย์ราย

หลังจากทำความสะอาดแล้วทำการก่ออิฐเสริมในส่วนที่เปื่อยแล้วสกัดออก และผนังขอบปูนฉาบด้วยปูนขาวหมัก

ซากอาคารนอกกำแพงแก้ว

หลังจากทำความสะอาด แล้วทำการก่ออิฐเสริมในส่วนที่เปื่อยแล้วสกัดออก และผนัง ขอบปูนฉาบด้วยปูนขาวหมัก

กำแพงแก้ว

ทำการกำจัดวัชพืช ขัดทำความสะอาด แล้วทำการก่ออิฐเสริมในส่วนที่ถูกสกัดออก เนื่องจากคูเปื่อยให้ได้แนวระดับเดิม ส่วนด้านที่ไม่มีฐานรากทำการเทพื้นคอนกรีตเพื่อเป็นฐานราก แล้วก่อกำแพงใหม่ด้วยการก่อหักสำหรับซุ้มประตูและเฉลียงทางเข้า ก่ออิฐเสริมฐาน และเสริมตามสภาพเดิม

กำแพงกันดิน

หลังจากทำความสะอาด แล้วทำการก่ออิฐเสริมในส่วนที่เปื่อยแล้วสกัดออก และผนัง ขอบปูนฉาบด้วยปูนขาวหมัก

โบราณสถานภายหลังการบูรณะ

เจดีย์ประธาน

เป็นเจดีย์ทรงกลมบนฐานแปดเหลี่ยม ประกอบด้วยฐานเชิงแปดเหลี่ยม 3 ชั้น ฐานบัว ลูกแก้วอกไก่ 2 ชั้น รองรับซุ้มจรนำประดิษฐานพระพุทธรูปปูนปั้น โคจรอย 24 ซุ้ม ถัดขึ้นไปเป็น มาลัยเถา ประกอบด้วยบัวลูกแก้ว 3 ชั้น รองรับองค์ระฆังที่ค่อนข้างเพรีชรอบรับบัลลังก์แปดเหลี่ยม ฐานบัวลูกแก้วอกไก่ ต่อขึ้นไปเป็นก้านฉัตร ยังเหลือเสาด้านทางด้านทิศใต้ 1 ต้น และปล้อง โฉนและปลียอดตามลำดับ ด้านทิศตะวันออกมีมุขสี่เหลี่ยมย่อมุมขนาด 4.5×4.5 เมตร ด้านทิศเหนือและทิศใต้ของมุขมีบันไดขึ้นสู่องค์เจดีย์ ภายในเจดีย์องค์เล็กที่มีชุดบัวถลารองรับองค์ระฆัง

วิหาร

เหลือเพียงส่วนฐาน อยู่ในผังสี่เหลี่ยมผืนผ้าขนาด 11.7×19.2 เมตรสูงจากพื้นโดยเฉลี่ย 0.5 เมตร พื้นอาคารปูอิฐฉาบปูน มีพาไลรอบทั้ง 4 ด้าน ภายในอาคารมีเสาสี่เหลี่ยมรองรับ โครงสร้างหลังคา กลางอาคารมีฐานชุกชีขนาด 5.1×10.2 เมตร ด้านหลังวิหารพบร่องรอยเสากลม 6 ต้น เส้นผ่านศูนย์กลาง 40 เซนติเมตร

อุโบสถ

เป็นอาคารก่ออิฐสอปูน ขนาด 9.2×16.4 เมตร มีระเบียงหน้า-หลัง ไม่มีพาไล ใช้ผนัง รับน้ำหนักส่วนหลังคา เจาะช่องประตูหน้า 3 ช่อง หลัง 2 ช่อง ปัจจุบันประตูหลังถูกก่อกำบัง ช่อง หน้าต่างด้านละ 3 ช่อง ผนังด้านทิศใต้พับจนถึงชั้นฐาน ตัวอุโบสถตั้งอยู่บนฐานบัวลูกแก้วอกไก่ ภายในปูอิฐฉาบปูน ฐานชุกชีมีขนาด 2.85×3.9 เมตร มีบันไดทางด้านทิศเหนือ-ใต้ โคจรอบมีฐาน เสาทั้ง 8 ทิศขนาด 1.5×1.5 เมตร

เจดีย์ฐานสี่เหลี่ยม

ขนาด 7.8×7.8 เมตร ฐานเป็นฐานบัวถูกแก้วอกไก่ซ้อนลดชั้น 2 ชั้น ทำบันไดทางขึ้นตรงกลางทั้ง 4 ด้าน ฐานชั้นล่างมีระเบียงล้อมรอบ ระเบียงปูพื้นอิฐลาดปูน

เจดีย์รายหมายเลข 1

เหลือหลักฐานเฉพาะฐานแปดเหลี่ยมชั้นล่างสุด ทางทิศตะวันตกของเจดีย์รายมีการก่อฐานสี่เหลี่ยมพอกฐานแปดเหลี่ยมอีกชั้นหนึ่ง เหลือหลักฐานเพียงด้านเดียว

เจดีย์รายหมายเลข 2

เหลือหลักฐานเฉพาะฐานเชิงชั้นล่างสุดในผังแปดเหลี่ยม ด้านทิศตะวันตกมีร่องรอยปูนฉาบส่วนบัวคว่ำเหลืออยู่

เจดีย์รายหมายเลข 3

เหลือหลักฐานเฉพาะฐานเชิงแปดเหลี่ยม ด้านทิศตะวันออกมีแท่นสี่เหลี่ยมติดกับฐานเจดีย์

เจดีย์รายหมายเลข 4

เหลือหลักฐานเฉพาะฐานเชิงแปดเหลี่ยม เส้นผ่านศูนย์กลางขนาด 5.2 เมตร

เจดีย์รายหมายเลข 5

เหลือหลักฐานเฉพาะฐานเชิงแปดเหลี่ยม เส้นผ่านศูนย์กลางประมาณ 4.7 เมตร

เจดีย์รายหมายเลข 6

เส้นผ่านศูนย์กลางฐานประมาณ 5.2 เมตร เหลือหลักฐานเฉพาะฐานเชิงแปดเหลี่ยม

ซากอาคารริมกำแพงทิศตะวันออก (โบราณสถานหมายเลข 11)

เหลือเพียงฐานอาคารก่ออิฐสอปูนในผังรูปสี่เหลี่ยมผืนผ้า ขนาด 3.7×4 เมตร

ซากอาคารริมกำแพงทิศใต้ (โบราณสถานหมายเลข 12)

เป็นอาคารในผังสี่เหลี่ยมผืนผ้า ขนาด 7.75×10.5 เมตร ภายในกรอบสี่เหลี่ยมมีอาคารเป็นรูปโค้ง

ซากอาคารริมกำแพงทิศใต้ (โบราณสถานหมายเลข 13)

เหลือเพียงฐานอาคารก่ออิฐสอปูนในผังรูปสี่เหลี่ยมผืนผ้า ขนาด 2.5×2.5 เมตร

ซากอาคารริมกำแพงทิศเหนือฝั่งตะวันตก (โบราณสถานหมายเลข 14)

เป็นอาคารสี่เหลี่ยมผืนผ้าสองหลังคู่กันขนาด 3.5×4.8 เมตร พื้นปูด้วยกระเบื้องสี่เหลี่ยมขนาด 27.5×27.5×2.5 เซนติเมตร

ซากอาคารริมกำแพงทิศเหนือฝั่งตะวันออก (โบราณสถานหมายเลข 15)

เป็นอาคารสี่เหลี่ยมจัตุรัสสองหลังคู่กันขนาด 3×3 เมตร อาคารด้านทิศตะวันออกปูพื้นด้วยกระเบื้องดินเผาสี่เหลี่ยมขนาด 27.5×27.5×2.5 เซนติเมตร ส่วนอาคารด้านทิศตะวันตกปูพื้น

ด้วยกระเบื้องดินเผาสี่เหลี่ยมขนาดเดียวกันแล้วใช้กระเบื้องดินเผาหกเหลี่ยมขนาด $15 \times 35 \times 2.5$ เซนติเมตร ปูล้อมกระเบื้องสี่เหลี่ยมอีกที

ซากอาคารทางทิศตะวันตกของอุโบสถ(โบราณสถานหมายเลข 16)

เป็นอาคารรูปสี่เหลี่ยมจัตุรัส ขนาด 3.2×3.2 เมตร เหลือหลักฐานเพียงชั้นฐานก่ออิฐ 2 ชั้น

เจดีย์รายทางทิศเหนือของเจดีย์ฐานสี่เหลี่ยม (โบราณสถานหมายเลข 17)

เหลือหลักฐานส่วนฐานอาคาร ในผังสี่เหลี่ยมจัตุรัส ขนาด 3×3 เมตร

กลุ่มเจดีย์รายทางทิศใต้ของเจดีย์ฐานสี่เหลี่ยม (โบราณสถานหมายเลข 18,19,20)

เจดีย์รายทั้ง 3 องค์สร้างอยู่บนฐานเดียวกัน เป็นเจดีย์ฐานสี่เหลี่ยมขนาด 4×4 , 2.4×2.4 และ 2.2×2.2 เมตรตามลำดับ เหลือหลักฐานเพียงส่วนฐานเท่านั้น

เจดีย์รายฐานสี่เหลี่ยมใกล้กำแพงแก้วทางทิศตะวันออก(โบราณสถานหมายเลข 21)

เหลือหลักฐานเพียงฐานสี่เหลี่ยมจัตุรัส ขนาด 3.2×3.2 เมตร

โบราณสถานหมายเลข 22

เหลือหลักฐานเพียงฐานสี่เหลี่ยมจัตุรัส ขนาด 2×2 เมตร

กลุ่มเจดีย์รายทางทิศใต้ของเจดีย์ฐานสี่เหลี่ยม (โบราณสถานหมายเลข 23,24,25,26,27,28,29)

เหลือหลักฐานเพียงฐานสี่เหลี่ยมจัตุรัส ขนาด 1.2×1.2 เมตร

โบราณสถานหมายเลข 30

เหลือหลักฐานเพียงส่วนฐานสี่เหลี่ยมจัตุรัส ขนาด 3×3 เมตร

กำแพงแก้ว

เหลือเฉพาะส่วนฐาน ลักษณะมีฐานบัวคว่ำแล้วก่ออิฐขึ้นตรงๆ ที่มุมทั้งสี่ประดับด้วยเสาหัวเม็ด ชุ่มประตูทางเข้าอยู่ทางทิศตะวันออกและใต้ด้านละ 1 ประตู ส่วนยอดชุ่มหักหาย และมีการซ่อมมุม มีลวดลายขาสิงห์ประดับอยู่

กำแพงกันดิน

หนาประมาณ 45 เซนติเมตร เป็นการก่ออิฐขึ้นตรงๆ ไม่มีฐานบัว

บทที่ 2 โบราณสถานก่อนการดำเนินงานบูรณะฟื้นฟู

โบราณสถานในความควบคุมดูแลของกรมศิลปากรนั้น นอกจากจะชำรุดทรุดโทรมตามกาลเวลาแล้ว ยังได้ผ่านวิกฤตการณ์ต่างๆทั้งจากภัยธรรมชาติและน้ำมือมนุษย์มาหลายครั้งหลายครา ในส่วนของภัยจากน้ำมือมนุษย์นั้น กรมศิลปากรได้ออกมาตรการควบคุมและป้องกันไว้อย่างเข้มงวดแล้ว แต่ในส่วนของภัยธรรมชาติที่ไม่สามารถควบคุมได้นั้น ถึงแม้ว่าจะเกิดขึ้นไม่บ่อยนัก แต่ก็ทำให้เกิดความเสียหายแก่โบราณสถานอย่างมาก

สำหรับโบราณสถานในความดูแลของอุทยานประวัติศาสตร์พระนครศรีอยุธยาหรืออยุธยาแห่งนั้น ภัยธรรมชาติที่มักเกิดขึ้นอยู่บ่อยครั้งนั้นคืออุทกภัย เนื่องมาจากภูมิประเทศของเกาะเมืองอยุธยา นั้นมีแม่น้ำสามสายล้อมรอบและมีคูคลองอยู่มากราย ทุกครั้งที่น้ำเหนือไหลบ่าลงมามาก โบราณสถานบริเวณรอบเกาะเมืองก็จะประสบกับอุทกภัยทุกครั้ง โดยเฉพาะเหตุการณ์อุทกภัยเมื่อช่วงปลายปี พ.ศ. ๒๕๔๘ ที่ผ่านมาซึ่งถือเป็นอุทกภัยครั้งใหญ่อีกครั้งหนึ่ง ซึ่งสร้างความเสียหายให้แก่จังหวัดภาคกลางของประเทศไทยรวมถึงจังหวัดพระนครศรีอยุธยา ซึ่งทางอุทยานประวัติศาสตร์พระนครศรีอยุธยา ก็ได้ดำเนินการเฉพาะหน้าด้วยการป้องกันและควบคุมน้ำไม่ให้เข้าสู่ภายในโบราณสถาน อย่างไรก็ตาม โบราณสถานบางแห่งก็ยังคงประสบปัญหาน้ำท่วมขังและการทรุดตัวของน้ำใต้ดินอยู่อย่างหลีกเลี่ยงไม่ได้

ดังนั้นเมื่อผ่านพ้นเหตุอุทกภัยและระดับน้ำลดลงไปจากโบราณสถานแล้ว อุทยานประวัติศาสตร์พระนครศรีอยุธยาจึงได้ทำการสำรวจความเสียหายของโบราณสถาน เพื่อที่จะดำเนินการฟื้นฟูและซ่อมแซมความเสียหายที่เกิดขึ้น รวมถึงการวางแผนการป้องกันอุทกภัยอย่างยั่งยืน เพื่อรับมือกับเหตุอุทกภัยที่อาจจะเกิดขึ้นอีกครั้งในภายภาคหน้า

วัดจวงกลมได้รับการขุดแต่งทางโบราณคดี และบูรณะ รวมถึงประกาศขึ้นทะเบียนโบราณสถานแล้ว โดยกรมศิลปากร สภากาโบราณสถานและสภาภูมิทัศน์ ภายหลังจากน้ำท่วมขังเป็นระยะเวลาอันกว่าสองเดือนเศษ ได้รับความเสียหายจากน้ำท่วมขังที่มีความสูงประมาณ 0.80 เมตร

รายการความเสียหายมีรายละเอียดดังต่อไปนี้

งานทำความสะอาดและกำจัดวัชพืช

โบราณสถานเกิดคราบฝุ่นเกาะอยู่ที่ผิวอิฐเป็นความสูงจากระดับดินเฉลี่ยประมาณ 0.80 เมตร สาเหตุเนื่องมาจากตะกอนฝุ่นที่พัดพามากับน้ำที่ได้ท่วมขังเป็นเวลานาน และมีวัชพืชขึ้นปกคลุมโบราณสถานประมาณ 20 % ของพื้นที่ เศษขยะและวัชพืชขึ้นปกคลุมตามแนวสระน้ำรอบวัด

งานวัดคู่พิฆพันธุ์

คันท้ายธรรมชชาติ ไม้พุ่มและไม้ยืนต้นที่ ทั้งภายในเขตโบราณสถานและบริเวณริมคลองรอบ
วัดตายระหว่างน้ำท่วมขัง

งานป้ายและสาธารณูปโภค

โครงสร้างป้ายที่เป็นไม้และโลหะ ผุคร่อนและเป็นสนิมเนื่องจากแช่น้ำอยู่เป็นเวลานาน
นอกจากนั้นแผ่นป้ายต่างๆยังสูญหายไปแล้วทั้งหมด ,รั้วลวดหนามไม่มั่นคงและทำให้ทัศนียภาพของ
โบราณสถานเกิดความไม่สง่างาม,ประตูเหล็กทางเข้าวัดเกิดการชำรุดและผุคร่อน

แนวทางในการบูรณะและฟื้นฟูโบราณสถาน

วัดจกรมตั้งอยู่ในพื้นที่ภายในชอช โดยเป็นวัดที่มีบรรยากาศร่มรื่น เหมาะสำหรับเป็นที่
พักผ่อน ดังนั้นการปรับปรุงทัศนียภาพเพื่อส่งเสริมบรรยากาศที่ดีจึงเป็นสิ่งจำเป็น นอกจากนี้ยังควรทำการ
ซ่อมแซมป้ายและเพิ่มเติมสาธารณูปโภคอื่นๆเช่น ที่จอดรถจักรยานและพื้นทางเดิน เพื่อความสะดวก
ของผู้มาเที่ยวชมโบราณสถานมากยิ่งขึ้น โดยมีหลักการทั่วไปในการดำเนินการบูรณะดังนี้

1. เนื่องจากโบราณสถานที่จะดำเนินการบูรณะเป็นโบราณสถานที่มีความสำคัญระดับชาติ ดังนั้น
ผู้รับจ้างต้องจัดหาช่างฝีมือดี และมีความชำนาญตรงกับหน้าที่ของงานแต่ละส่วน แต่ละประเภทที่
จำเป็นและเพียงพอต่อการปฏิบัติงาน

2. ผู้รับจ้างจะต้องตรวจสอบแบบ รายการประกอบแบบและบริเวณสถานที่ที่จะดำเนินการและสิ่งที่
เกี่ยวข้องกับสถานที่และแบบโดยละเอียด สอบถามข้อสงสัยและปัญหาต่างๆให้ชัดเจน เมื่อลงนามใน
สัญญาว่าจ้างแล้วข้อมติว่า ผู้รับจ้างเข้าใจความหมายและรายละเอียดของแบบและรายการประกอบ
แบบโดยชัดเจนแล้ว ถ้ามีปัญหาข้อขัดแย้งเกิดขึ้นในระหว่างการดำเนินการก่อสร้าง จะถือเอาคำ
วินิจฉัยตัดสินของผู้ว่าจ้างหรือตัวแทนตามหลักเกณฑ์มาตรฐานการก่อสร้าง ความถูกต้องในวิชาช่าง
และความเหมาะสมเป็นข้อยุติ และผู้รับจ้างต้องปฏิบัติตามการชี้แจง รายละเอียดขณะพาคูสถานที่
โดยการเซ็นรับทราบในเอกสารข้อชี้แจงเพิ่มเติม ถือเป็นส่วนประกอบหนึ่งของรูปแบบและรายการ
ก่อสร้างด้วย

3. ผู้รับจ้างที่ได้รับมอบหมายให้ดำเนินการก่อสร้างจะต้องทำการก่อสร้างให้เป็นไปตาม
รายละเอียดต่างๆในรูปแบบและรายการประกอบแบบที่ได้กำหนดไว้ ซึ่งคู่สัญญาได้ลงนามโดยใช้
ช่างฝีมือที่ได้มาตรฐานการก่อสร้างในแต่ละส่วน แต่ละสาขา ผู้ว่าจ้างมีสิทธิ์ที่จะสั่งให้รื้อถอน
เปลี่ยนแปลงได้ ถ้าหากพิจารณาแล้วเห็นว่างานที่ทำอยู่ไม่ได้เป็นไปตามหลักการก่อสร้างที่ดีและได้
มาตรฐาน ผู้รับจ้างจะต้องยินยอมเปลี่ยนแปลงให้ใหม่โดยไม่คิดค่าใช้จ่าย

4. ระยะเวลาหรือขนาดในแบบให้ถือตัวเลขเป็นสำคัญ

5. เมื่อมีปัญหาที่ขัดแย้งกัน หรือไม่มีรายละเอียดชัดเจนที่จะทำการก่อสร้างได้ ให้ผู้รับจ้างแจ้งให้
สถาปนิกผู้ออกแบบหรือผู้แทนทราบ เพื่อเสนอขอความเห็นชอบหรือคำวินิจฉัยให้ถูกต้องหรือเพื่อ

จัดทำรายละเอียดสำหรับการก่อสร้างเพิ่มเติม โดยถือเอาแบบรายละเอียดเพิ่มเติมสำหรับก่อสร้างนั้น เป็นส่วนหนึ่งของสัญญาด้วย ทั้งนี้ ผู้รับจ้างจะต้องไม่ดำเนินการ ไปก่อนที่ผู้ว่าจ้างจะให้ความเห็นชอบ หรือวินิจฉัยชี้ขาด หากผู้รับจ้างดำเนินการ ไปโดยพลการและเกิดความผิดพลาดขึ้น จะต้องทำการ แก้ไขและเปลี่ยนแปลงให้ถูกต้องตามคำวินิจฉัย

6. ก่อนที่ผู้รับจ้างจะลงมือดำเนินการก่อสร้าง จะต้องแจ้งให้ผู้ว่าจ้างได้ทราบเพื่อจัดหาผู้คุมงาน หรือผู้แทนผู้ว่าจ้างมาดูแลรับผิดชอบงานก่อสร้างได้

7. ผู้ว่าจ้างมีสิทธิ์ที่จะขอเปลี่ยนแปลง เพิ่มเติม หรือลดลงได้ ในกรณีที่มีการพบหลักฐานเพิ่มเติม หรือในกรณีที่พิจารณาแล้วเห็นว่าทำให้งานที่ทำอยู่มีความสมบูรณ์มากขึ้น ผู้รับจ้างจะต้องยินดี ปฏิบัติตาม แต่ถ้าหากว่าเป็นการเปลี่ยนแปลงเพิ่มเติมหรือลดลงเป็นส่วนมากแล้ว จะมีการตกลง รายละเอียดเป็นลายลักษณ์อักษร โดยความเห็นชอบของทั้งสองฝ่าย เพื่อเสนอขอเปลี่ยนแปลงแบบและ รายการ

8. วัสดุต่างๆที่ได้กำหนดไว้ในรูปแบบหรือรายการว่าให้ใช้คุณภาพเทียบเท่าได้ หากผู้รับจ้างจะใช้ วัสดุที่มีคุณภาพเทียบเท่าแล้ว ต้องนำเสนอเพื่อให้ผู้ว่าจ้างได้วินิจฉัยเห็นชอบก่อนทุกครั้ง และถ้ามีความจำเป็นต้องนำไปทดสอบคุณภาพเทียบเท่าแล้ว ต้องนำเสนอให้ผู้ว่าจ้างได้วินิจฉัยเห็นชอบก่อน ทุกครั้ง ซึ่งผู้ว่าจ้างต้องนำไปทดสอบที่สถานที่ที่ผู้ว่าจ้างเห็นชอบ โดยเป็นค่าใช้จ่ายของผู้รับจ้าง

9. ผู้รับจ้างจะต้องจัดวางสิ่งของ วัสดุ อุปกรณ์ เครื่องมือ สำหรับการก่อสร้างให้เป็นระเบียบ ไม่ เกะกะขวางทางสัญจร โดยเก็บรักษาให้วัสดุมีคุณสมบัติตามเดิมไม่ชำรุดเสียหายจนเกิดความไม่ เหมาะสมสำหรับใช้ในการก่อสร้าง หากมีความจำเป็นต้องสร้างโรงเก็บวัสดุแล้ว ผู้รับจ้างต้องจัดทำ โดยความรับผิดชอบของผู้รับจ้าง และให้ปรึกษาเรื่องสถานที่ก่อสร้างโรงเก็บวัสดุกับผู้แทนของผู้ ว่าจ้างก่อนลงมือดำเนินการ

10. ค่าใช้จ่ายต่างๆในระหว่างการดำเนินการก่อสร้าง เช่น ค่าประปา ไฟฟ้า การทดสอบต่างๆที่ จำเป็น เป็นหน้าที่ของผู้รับจ้างจะต้องติดต่อและรับผิดชอบต่อค่าใช้จ่าย ยกเว้นแต่จะได้มีการตกลงกันไว้ ก่อนเป็นลายลักษณ์อักษร

11. ผู้รับจ้างจะต้องดำเนินการด้วยความระมัดระวัง โดยมีให้เกิดความเสียหายแก่อาคารหรือ ทรัพย์สินในบริเวณข้างเคียง เช่น อาคารข้างเคียง รั้ว ถนน ทางเท้า ฯลฯ ที่มีอยู่เดิมในบริเวณที่จะทำ การก่อสร้างและมิได้มีความเสียหายอยู่ก่อน หากผู้รับจ้างทำความเสียหายใดๆเกิดขึ้นแล้วจะต้อง ดำเนินการซ่อมแซมส่วนที่เสียหายให้คงสภาพเดิม โดยเป็นค่าใช้จ่ายของผู้รับจ้าง และให้ดำเนินการ ให้เสร็จก่อนการส่งมอบงานงวดสุดท้าย

12. หลังการส่งมอบงานแล้ว ในระยะเวลาประกัน 1 ปี ถ้ามีความเสียหายใดๆเกิดขึ้นแก่ โบราณสถานอันเนื่องมาจากสาเหตุความผิดพลาด ความไม่รอบคอบของผู้รับจ้างในการดำเนินการ แล้ว ผู้รับจ้างจะต้องทำการซ่อมแซมโบราณสถาน โดยเป็นค่าใช้จ่ายของผู้รับจ้าง

13. ก่อนการดำเนินงานและในระหว่างการปฏิบัติงาน ผู้รับจ้างจะต้องถ่ายภาพเก็บรายละเอียดทุกขั้นตอน ด้วยภาพถ่ายดิจิทัลความละเอียดอย่างน้อย ๒ ล้านพิกเซล ภาพถ่ายเหล่านี้จะต้องพร้อมนำเสนอผู้ควบคุมงานหรือผู้ออกแบบตรวจสอบได้ตลอดเวลา รวมทั้งจะต้องเก็บไว้ประกอบรายงานการปฏิบัติงาน ซึ่งจะต้องนำส่งผู้ว่าจ้างตามที่กำหนด

14. ในระหว่างปฏิบัติงาน หากเกิดความเสียหายใดๆซึ่งเกี่ยวกับทรัพย์สิน ไม่ว่าจะทรัพย์สินนั้นจะอยู่ในรูปแบบรายการที่ผู้ว่าจ้างจะต้องทำหรือ ไม่ก็ตาม ผู้รับจ้างจะต้องชดเชยค่าเสียหายนั้นๆแก่ผู้ว่าจ้าง

15. ผู้ว่าจ้างหรือผู้ควบคุมงานมีสิทธิ์ที่จะห้ามช่างหรือคนงานของผู้รับจ้างคนใดคนหนึ่งหรือหลายคน ไม่ให้มาปฏิบัติงานได้ หากว่าเป็นผลเสียหายแก่ผู้ว่าจ้างหรือประพฤติไม่ดีต่อผู้ควบคุมงาน

16. ผู้รับจ้างจะต้องแต่งตั้งหัวหน้างานอยู่ประจำ ณ สถานที่ปฏิบัติงาน เพื่อเจ้าหน้าที่ผู้รับผิดชอบงานฝ่ายผู้ว่าจ้างจะได้สั่งงานได้สะดวก และให้ถือว่าหัวหน้างานได้รับรู้ในเรื่องที่สั่งนั้นแทนผู้รับจ้าง

17. ผู้ว่าจ้างจะต้องตรวจสอบสภาพโครงสร้างโบราณสถานก่อนลงมือปฏิบัติงาน ส่วนของโบราณสถานที่ชำรุดหรืออาจก่อให้เกิดอันตรายระหว่างปฏิบัติงาน ให้ผู้รับจ้างจัดทำคำขันและอุปกรณ์ป้องกันโครงสร้างส่วนนั้นให้อยู่ในสภาพปลอดภัยก่อนลงมือปฏิบัติงาน กรณีที่เกิดอันตรายระหว่างปฏิบัติงานไม่ว่าจะเนื่องจากความชำรุดของโบราณสถาน ความบกพร่องของอุปกรณ์ ความประมาทของคนงาน ผู้รับจ้างจะต้องรับผิดชอบต่อความเสียหายนั้น อย่างหลีกเลี่ยงไม่ได้

18. การทำโครงสร้างนั่งร้าน(ถ้ำมี) ผู้รับจ้างจะต้องทำให้มั่นคงแข็งแรงและสามารถให้เจ้าหน้าที่ของฝ่ายผู้ว่าจ้างขึ้นไปตรวจงานหรือปฏิบัติงานได้สะดวกและปลอดภัย

19. ให้ทำการป้องกันวัสดุ อุปกรณ์ของเดิมที่ติดกับกับโบราณสถานหรือที่เป็นส่วนประดับโบราณสถาน โคนกร้าววัสดุแข็งแรงมาปีคคลุม หรือถอดเก็บรักษา ซึ่งจะต้องทำบัญชีแสดงที่มาของวัสดุนั้น

20. เมื่อผู้รับจ้างจะส่งมอบงานงวดสุดท้ายจะต้องทำความสะอาดบริเวณที่ปฏิบัติงานและบริเวณใกล้เคียงให้เรียบร้อยก่อนส่งมอบงาน

21. ผู้รับจ้างจะต้องจัดทำรายงานการปฏิบัติงาน ซึ่งมีรายละเอียดการดำเนินงานครบถ้วน ตั้งแต่เริ่มตรวจสอบสถานที่จนส่งมอบงานของแต่ละแหล่งที่ได้ดำเนินการ โดยจะต้องผ่านการตรวจสอบความถูกต้องจากผู้ควบคุมงาน และนำเสนอผู้ว่าจ้างและคณะกรรมการตรวจสอบ ก่อนส่งมอบงานงวดสุดท้ายไม่น้อยกว่า 30 วัน และจะต้องนำส่งรายงานเป็นรูปเล่มที่สมบูรณ์ เป็นต้นฉบับพร้อมซีดีรอมบันทึกข้อมูลและรูปถ่ายในการดำเนินงานจำนวน 20 ชุด อย่างช้าภายในวันส่งมอบงานงวดสุดท้าย

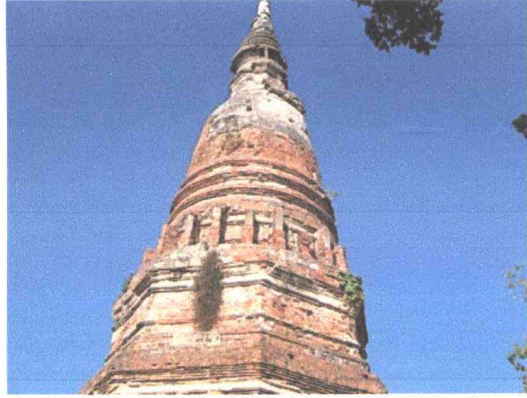

สภาพทั่วไปของโบราณสถานวัดจวงกลมก่อนการบูรณะฟื้นฟู



สภาพทั่วไปของ โบราณสถานวัดจกกลมก่อนการบูรณะฟื้นฟู
อาคาร โบราณสถานต่าง ๆ มีคราบสีดำที่เกิดจากตะกอนและตะไคร่น้ำจากน้ำท่วมขังเป็นเวลานาน



ป้ายบรรชชยโบราณสถานชำรุดและสูญหาย



ป้ายบรรยายโบราณสถานชำรุดและสูญหาย เห็นธรรมชาติภายในโบราณสถานตาจากน้ำท่วมขัง



หมู่บ้านธรรมชาติภายในโบราณสถานตาชจากน้ำท่วมขังและคูน้ำรอบวัดมีวัชพืชขึ้นปกคลุม



คูน้ำรอบวัดมีวัชพืชขึ้นปกคลุม , แนวรั้วลวดหนามชำรุด และป้ายบรราชชำรุดสูญหาย



ป่าขบรราชชำรุดสูญหาย

บทที่ 3 โบราณสถานภายหลังการดำเนินงาน

วัดจกมลตั้งอยู่ในพื้นที่ภายในชอย โดยเป็นวัดที่มีบรรยากาศร่มรื่น เหมาะสำหรับเป็นที่พักผ่อน ดังนั้นการปรับปรุงภูมิทัศน์เพื่อส่งเสริมบรรยากาศที่ดีจึงเป็นสิ่งจำเป็น นอกจากนี้ยังควรทำการซ่อมแซมป้ายและเพิ่มเติมสาธารณูปโภคอื่นๆเช่น ที่จอดรถจักรยานและพื้นทางเดิน เพื่อความสะดวกของผู้มาเที่ยวชมโบราณสถานมากยิ่งขึ้น

3.1 งานทำความสะอาดและกำจัดวัชพืช

3.1.1 กำจัดวัชพืชโดยตัดหรือถอนรากไม้ที่ฝังในชั้นอิฐออกให้หมด หากจำเป็นต้องรื้อชั้นอิฐบางส่วนออกเพื่อถอนราก ต้องทำด้วยความระมัดระวังเท่าที่จำเป็นเท่านั้น อันอยู่ในดุลพินิจของวิศวกรหรือกรรมการตรวจการจ้าง ก่อนลงมือปฏิบัติงานต้องได้รับความเห็นชอบจากสถาปนิกวิศวกรหรือกรรมการตรวจการจ้าง วัดจกมลมีงานกำจัดวัชพืช 20 % ของพื้นที่ หรือ 385.40 ตารางเมตร

3.1.2 ให้ทำความสะอาดผิวปูนฉาบและผิวอิฐเดิมทั้งหมดที่ปรากฏอยู่ในบริเวณที่มีคราบฝุ่นเกาะติดระดับน้ำท่วม(ที่ระดับความสูงประมาณ 0.80 เมตร) ด้วยการเช็ดพร้อมทั้งขัดล้างโดยใช้แปรงขนอ่อนแปรงเบาๆ แล้วล้างด้วยน้ำจนสะอาดและทิ้งไว้ให้แห้งสนิท พื้นที่ 1,542 ตารางเมตร

3.1.3 ทำความสะอาดคลอง คูหรือสระน้ำ(ไม่ขุดลอก) โดยกำจัดเศษขยะและวัชพืช พื้นที่ 9,867 ตารางเมตร



ขณะทำการขัดล้างผิวโบราณสถาน



ขณะทำการขุดล้างคูโบราณสถาน ทำความสะอาดคูคลองและกำจัดวัชพืช



ทำความสะอาดคูคลองและกำจัดวัชพืช

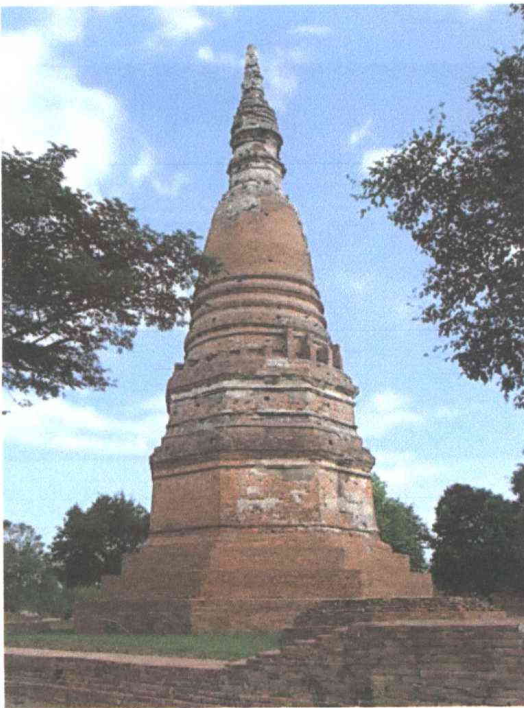

โบราณสถานภายหลังการขุดล้างทำความสะอาดและกำจัดวัชพืช



โบราณสถาน คูคลอง ภายหลังการขุดล้างทำความสะอาดและกำจัดวัชพืช



ตุลคลอง ภายหลังจากขุดล้างทำความสะอาดและกำจัดวัชพืช

3.2 งานวัสดุพืชพันธุ์

3.2.1 รื้อถอนต้นหญ้า, ไม้พุ่มและไม้ยืนต้นที่บดบังทัศนียภาพ โดยขนย้ายและทำลายภายนอกพื้นที่โบราณสถาน

3.2.2 ไถปรับพื้นที่เพื่อปรับปรุงดิน และปลูกหญ้าธรรมชาติ (หญ้าพื้นเมืองในพื้นที่) ในบริเวณที่กำหนด พร้อมทั้งโรยปุ๋ยและดินปลูกก่อนทำการดูแลรักษา พื้นที่ 3,880 ตารางเมตร

3.2.3 ปลูกไม้ยืนต้นประเภทประดู่ ขนาดเส้นผ่านศูนย์กลาง 10 นิ้ว จำนวน 18 ต้น ในบริเวณที่กำหนด โดยต้องทำการปรับระดับพื้นที่ก่อน แล้วจึงนำทรายมาปรับระดับอีกครั้ง พร้อมทั้งโรยปุ๋ยและดินปลูกก่อนทำการปลูก



ขณะทำการรื้อถอนต้นหญ้า, ไม้พุ่มและไม้ยืนต้นที่บดบังทัศนียภาพ
ไถปรับพื้นที่เพื่อปรับปรุงดิน และปลูกหญ้าธรรมชาติ



ปรับพื้นที่ปรับปรุงดินเพื่อปลูกหญ้าธรรมชาติและเตรียมพื้นที่เพื่อปลูกไม้ยืนต้นขนาด 10 นิ้ว เช่น ประดู่ป่า



ปลูกไม้ยืนต้น ประเภท ประคูป่าขนาด 10 นิ้ว



ปลูกไม้ยืนต้น ประเภท ประคูป่าขนาด 10 นิ้ว

โบราณสถานภายหลังปรับพื้นที่ และปลูกหญ้าธรรมชาติ



โบราณสถานภายหลังปรับพื้นที่ปลูกหญ้าธรรมชาติ และ ปลูกไม้ยืนต้น ประเภท ประดู่ป่าขนาด 10 นิ้ว



โบราณสถานภายหลังปรับปรุงพื้นที่ปลูกหญ้าธรรมชาติ และ ปลูกไม้ยืนต้น ประเภท ประดู่ป่าขนาด 10 นิ้ว

3.3 งานป้ายและสาธารณูปโภค

3.3.1 สร้างและติดตั้งป้ายและสาธารณูปโภค ในตำแหน่งที่กำหนดไว้ในแบบ โดยยึดรูปแบบมาตรฐานงานองค์ประกอบภูมิทัศน์ของอุทยานประวัติศาสตร์พระนครศรีอยุธยาเป็นหลัก โดยแก้ไขและเพิ่มเติมรายละเอียดบางอย่างดังต่อไปนี้

- ก) วัสดุที่ใช้ทำแผ่นป้ายเปลี่ยนจากแผ่นอลูมิเนียมเป็นแผ่นเหล็กชุบ Zinc โดยใช้เทคนิคการทำสีรองพื้นและติดสติ๊กเกอร์ในส่วนที่เป็นภาพและตัวอักษร และให้ยึดกับโครงป้ายด้วย น็อตสแตนเลส และกาวติดโลหะอย่างแน่นหนา

ข) โครงสร้างป้าขในส่วนที่เป็นไม้ทั้งหมด ให้ทำการทาสีป้องกันปลวกชนิดใสและสีรองพื้น ไม้โอลูมิเนียมเพื่อป้องกันเชื้อรา ก่อนการทาสีทับหน้าด้วยสีน้ำอะคริลิก ผลัดกันทั้งหมดให้ใช้ของไอซีไอ หรือที่มีคุณสมบัติเทียบเท่า อย่างน้อย 3 ชั้น

ค) โครงสร้างป้าขในส่วนที่เป็นโลหะทั้งหมด ให้ทำการทาสีรองพื้นโลหะกันสนิม อย่างน้อย 2 เที้ยว และทาสีทับหน้าด้วยสีน้ำมันอย่างน้อย 2 เที้ยว ผลัดกันทั้งหมดให้ใช้ของไอซีไอ หรือที่มีคุณสมบัติเทียบเท่า อย่างน้อย 3 ชั้น

ทั้งนี้ก่อนทำการติดตั้งป้าขผู้รับจ้าง ได้แจ้งแก่ทางอุทยานฯ เพื่อขึ้นชั้นตำแหน่งป้าขอีกครั้งหนึ่ง โดยในส่วนของข้อมูลรายละเอียดของป้าขผู้รับจ้างทำการสอบถามและประสานงานกับฝ่ายวิชาการของอุทยานฯ

สรุปรายการป้าขและสาธารณูปโภคที่ต้องสร้างขึ้นใหม่มีดังต่อไปนี้

1) แผ่นป้าขของป้าขชื่อโบราณสถาน (ตามแบบ LA 1.1)	จำนวน 1 ชุด
2) แผ่นป้าขของซุ้มป้าขบรรราชขนาดใหญ่ (ตามแบบ LA 1.2)	จำนวน 1 ชุด
3) แผ่นป้าขของป้าขบรรราชขนาดเล็ก (ตามแบบ LA 1.4)	จำนวน 4 ชุด
4) แผ่นป้าขของป้าขบอกทิศทาง (ตามแบบ LA 1.6)	จำนวน 1 ชุด
5) ม้านั่ง (ตามแบบ LA 4.1)	จำนวน 1 ชุด
6) ประตูเหล็กขนาด 2.40x0.60 ม. (ตามแบบ LA 9.1-4)	จำนวน 1 ชุด

3.3.2 ซ่อมแซมซุ้มป้าขและสาธารณูปโภค ในตำแหน่งที่กำหนดไว้ในแบบ โดยยึดรูปแบบมาตรฐานงานองค์ประกอบภูมิทัศน์ของอุทยานประวัติศาสตร์พระนครศรีอยุธยาเป็นหลัก โดยมีรายการดังต่อไปนี้

ก) ซุ้มป้าขบรรราชขนาดใหญ่ (ตามแบบ LA 1.2) ให้ทำการสำรวจโครงสร้างเสาไม้ หากมีการผุเพียงเล็กน้อยให้ทำการอุดโป๊วและทำสีใหม่ ตามรายการบูรณะ SN1 แต่ถ้าชำรุดเสียหายจนไม่สามารถใช้งานได้หรือเป็นอันตรายต่อโครงสร้างให้ทำการซ่อมเปลี่ยนใหม่ บัวและฐานเสาคอนกรีต ที่แตกร้าวให้ทำการฉาบปูนซ่อมให้เรียบร้อย

ข) โครงป้าขบรรราชที่เป็นโลหะจำนวน 4 ป้าข (ตามแบบ LA 1.4), ป้าขชื่อโบราณสถาน (ตามแบบ LA 1.1) จำนวน 1 ป้าขและป้าขบอกทิศทาง(ตามแบบ LA 1.6)จำนวน 1 ป้าข ให้ทำการขัดสนิมและทำสีใหม่ ตามรายการบูรณะ SN2

คำบรรยายของงานป้าย

วัดจกกลม

ตั้งอยู่นอกเกาะเมืองอยุธยาทางด้านทิศเหนือ ในพื้นที่บริเวณริมทุ่งขวัญ วัดหันหน้าไปทางทิศตะวันออก มีเจดีย์แปดเหลี่ยมเป็นประธานของวัด ด้านหน้าของเจดีย์ประธานเป็นวิหาร อุโบสถอยู่ทางด้านทิศเหนือ มีกำแพงแก้วและคูน้ำล้อมรอบวัด

วัดจกกลมไม่ปรากฏหลักฐานการสร้างที่แน่นอน พระราชพงศาวดารกรุงศรีอยุธยากล่าวแต่เพียงว่า พระธรรมสารเถรอธิการวัดจกกลม ได้เข้าร่วมถวายพระพรสมเด็จพระเพทราชา ณ พระที่นั่งบรมขงกัรรัตนาศน์ ในพระบรมมหาราชวัง

จากการศึกษาทางโบราณคดีสามารถสรุปได้ว่า วัดจกกลมนี้ออกสร้างมาตั้งแต่สมัยอยุธยาตอนต้น และถูกทิ้งร้างไปเมื่อคราวเสียกรุงศรีอยุธยาครั้งที่ ๒ ใน พ.ศ.๒๓๑๐ ต่อมาในช่วงต้นกรุงรัตนโกสินทร์มีหลักฐานว่ามีผู้คนเข้ามาใช้พื้นที่วัดจกกลมอีกครั้งหนึ่ง

Wat Jong Klom

Wat Jong Klom is located on the North outside Ayutthaya City Island at the edge of the field name Thung Kwan. Plan of this temple consists of the principal octagonal shape pagoda, the *vihara* or hall of image situated at the front of the pagoda and the *ubosot* or the ordination hall is on the north all surrounded with the wall.

There is no definite in the chronicle regarding when the temple was built. According to the Ayutthaya chronicle, in the reign of King Somdejphraphetraja, named Phra Thammasamtheera the abbot of Wat Jong Klom was the one of the priests who came for bestowing the blessing the king in the Royal Grand Palace.

The archaeological research pointed that this monastery was first built in the early Ayutthaya period but it was abandoned when the Burmese invaded the country in 1767 and sacked the capital. Later on this temple was used again in the early of Rattanakosin.

เจดีย์ประธาน

เป็นเจดีย์ทรงระฆังตั้งอยู่บนฐานแปดเหลี่ยมทรงสูง องค์ระฆังค่อนข้างสอบเพรียว ที่ฐานด้านทิศตะวันออกทำเป็นซุ้มรูปกลีบบัวและบันไดทางขึ้น ที่ฐานรองรับองค์ระฆังทำเป็นซุ้มสำหรับประดิษฐานพระพุทธรูปอยู่โคจรอบ ลักษณะของเจดีย์แบบนี้เป็นรูปแบบของเจดีย์ที่นิยมสร้างกันในสมัยอยุธยาตอนต้น

The principal pagoda

The principal pagoda is in high bell shape stands on the high octagonal foundation. The foundation surrounded with the Buddha image niches. This style is popularly in the early Ayutthaya period.

วิหาร

เป็นอาคารรูปสี่เหลี่ยมผืนผ้าขนาดกว้าง ๑๑.๗๐ เมตร ยาว ๑๙.๒๐ เมตร หันหน้าไปทางทิศตะวันออก มีฐานชุกชีสำหรับประดิษฐานพระพุทธรูปอยู่ทางด้านทิศตะวันตกของอาคาร จากการศึกษารูปแบบทางโบราณคดีพบว่า วิหารหลังนี้ผ่านการบูรณปฏิสังขรณ์มาแล้ว ๔ ครั้ง

The Vihara (hall of image)

A parallelogram building, the width is 11.70 meters and the length is 19.20 meters. The main entrance faces to the east. Inside there is a pedestal of Buddha image in the west of the building. The archaeological research revealed that this building was restored for 4 times.

อุโบสถ

เป็นอาคารรูปสี่เหลี่ยมผืนผ้าขนาดกว้าง ๙.๒๐ เมตร ยาว ๑๖.๔๐ เมตร หันหน้าไปทางทิศตะวันออก มีประตูทางเข้าด้านหน้า ๓ ประตู ด้านหลัง ๒ ประตูแต่ถูกก่อบีตเอาไว้ ผนังด้านข้างเจาะช่องหน้าต่างด้านละ ๓ ช่อง มีฐานชุกชีสำหรับประดิษฐานพระพุทธรูปอยู่ทางด้านทิศตะวันตกของอาคาร

The Ubosot (the ordination hall)

A parallelogram building, the width is 9.20 meters and the length is 16.40 meters. The main entrance faces to the east. There are 3 gates at the front and another 2 gates at the back but now the back gates were closed. The length walls have 3 windows in the each side. Inside the building there is a Buddha image pedestal at the west.

เจดีย์ฐานสี่เหลี่ยม

ชำรุดเหลือเพียงส่วนฐานรูปสี่เหลี่ยมจัตุรัสซ้อนกัน ๒ ชั้น ขนาดกว้างยาวด้านละ ๗.๘๐ เมตร ฐานชั้นล่างเป็นฐานประทักษิณมีบันไดทางขึ้นที่กึ่งกลางของทุกด้าน ลานประทักษิณชั้นบนมีระเบียงเตี้ยๆ ล้อมรอบ

A square plan pagoda

This pagoda is in ruin condition, only the foundation left. The foundation itself is a double foundation in square shape, width 7.80 meters each. The lower base has 1 stair at the middle of each side. The upper base surrounded with the low balcony.

3.3.3 รื้อถอนรั้วคอนกรีตลวดหนามตลอดแนวริมถนน แล้วสร้างขึ้นใหม่เป็นรั้วเสาหลักก่ออิฐราวเหล็ก (ตามแบบ LA3.3) โดยยึดรูปแบบมาตรฐานงานองค์ประกอบภูมิทัศน์ของอุทยานประวัติศาสตร์พระนครศรีอยุธยา (ตามแบบ LA3.3, LA6.1) เป็นหลัก



ขณะทำการก่อสร้างงานเสาหลักก่ออิฐที่จุดจักรขาน และประตูเหล็ก



ขณะทำการก่อสร้างงานป้ายบรรชชและสาธารณูปโภคอื่น ๆ



ขณะทำการก่อสร้างงานป้าขบรราชและสาธาณูปโภค



งานป่าขบรราช เสาหลักก่ออิฐ ชุ้มป่าขบรราชโบราณสถาน ที่จดจกรชาน ประดูเหล็กและสาธารณูปโภคอื่น ๆ
 ภายหลัการค้ำเนนงาน



งานป้ายบรรราช เสาหลักก่ออิฐ ชும்ป้ายบรรราชโบราณสถาน ที่จดจกรยาน ประดูเหล็กและสารารณูปโกคอื่น ๆ
ภายหลังการดำเนินงาน



งานป้ายบรรราช เสาหลักก่ออิฐ ชู่มป้ายบรรราชโบราณสถาน ที่จอดจักรชาน ประดูเหล็กและสาธารณูปโภคอื่น ๆ
ภายหลังการดำเนินงาน

ภาคผนวก



รายการประกอบแบบ โครงการฟื้นฟูโบราณสถานอันเนื่องมาจากอุทกภัยปี พ.ศ. ๒๕๔๕

วัตถุประสงค์

๑. หลักการและเหตุผล

โบราณสถานในความควบคุมดูแลของกรมศิลปากรนั้น นอกจากจะชำรุดทรุดโทรมตามกาลเวลาแล้ว ยังได้ผ่านวิกฤตการณ์ต่างๆ ทั้งจากภัยธรรมชาติและน้ำมือมนุษย์มาหลายครั้งหลายครา ในส่วนของภัยจากน้ำมือมนุษย์นั้น กรมศิลปากรได้ออกมาตรการควบคุมและป้องกันไว้อย่างเข้มงวดแล้ว แต่ในส่วนของภัยธรรมชาติที่ไม่สามารถควบคุมได้นั้น ถึงแม้ว่าจะเกิดขึ้นไม่บ่อยนัก แต่ก็ทำให้เกิดความเสียหายแก่โบราณสถานอย่างมาก

สำหรับโบราณสถานในความดูแลของอุทยานประวัติศาสตร์พระนครศรีอยุธยาว่าร้อยแห่งนั้น ภัยธรรมชาติที่มักเกิดขึ้นอยู่บ่อยครั้งนั้นคืออุทกภัย เนื่องจากภูมิประเทศของเกาะเมืองอยุธยานั้นมีแม่น้ำสามสายล้อมรอบและมีคูคลองอยู่มากมาย ทุกครั้งที่น้ำเหนือไหลบ่าลงมามาก โบราณสถานบริเวณรอบเกาะเมืองก็จะประสบกับอุทกภัยทุกครั้ง โดยเฉพาะเหตุการณ์อุทกภัยเมื่อช่วงปลายปี พ.ศ. ๒๕๔๔ ที่ผ่านมาซึ่งถือเป็นอุทกภัยครั้งใหญ่อีกครั้งหนึ่ง ซึ่งสร้างความเสียหายให้แก่จังหวัดภาคกลางของประเทศไทยรวมถึงจังหวัดพระนครศรีอยุธยา ซึ่งทางอุทยานประวัติศาสตร์พระนครศรีอยุธยาก็ได้ดำเนินการเฉพาะหน้าด้วยการป้องกันและควบคุมน้ำไม่ให้เข้าสู่ภายในโบราณสถาน อย่างไรก็ตาม โบราณสถานบางแห่งก็ยังประสบปัญหาน้ำท่วมขังและการทรุดตัวจากน้ำใต้ดินอยู่อย่างหลีกเลี่ยงไม่ได้

ดังนั้นเมื่อผ่านพ้นเหตุอุทกภัยและระดับน้ำลดลงไปจากโบราณสถานแล้ว อุทยานประวัติศาสตร์พระนครศรีอยุธยาจึงได้ทำการสำรวจความเสียหายของโบราณสถาน เพื่อที่จะดำเนินการฟื้นฟูและซ่อมแซมความเสียหายที่เกิดขึ้น รวมถึงการวางแผนการป้องกันอุทกภัยอย่างยั่งยืน เพื่อรับมือกับเหตุอุทกภัยที่อาจจะเกิดขึ้นอีกครั้งในภายภาคหน้า

๒. ตำแหน่งที่ตั้ง

วัดจกรมตั้งอยู่ภายนอกพื้นที่เกาะเมืองด้านทิศเหนือ บริเวณริมทุ่งขวัญ อยู่กึ่งกลางระหว่างวัดพระงามและวัดพญาแมน ราวาง 5137 IV ลำดับชุด L 7017 พิมพ์ครั้งที่ 1 - RTSD จังหวัดพระนครศรีอยุธยา พิกัด 681886



รายการประกอบแบบ โครงการฟื้นฟูโบราณสถานอันเนื่องมาจากอุทกภัยปี พ.ศ. ๒๕๔๕

๓. ประวัติและความสำคัญ

วัดนี้ไม่ปรากฏหลักฐานทั้งทางด้านเอกสารและศิลาจารึกเกี่ยวกับประวัติการก่อสร้าง แต่มีชื่อวัด งดงามปรากฏหลักฐานใน “พระตำราบรมราชูทิศเพื่อถวายเป็นกุศล” สมัยพระเพทราชา โดยกล่าวถึงพระธรรม สารเถร อธิการวัดจวงกรม ได้เข้าร่วมถวายพระพรสมเด็จพระเพทราชา ณ พระที่นั่งบรมยงค์รัตนาสน์ ใน พระบรมมหาราชวัง

ภายในวัดประกอบด้วยเจดีย์ประธานทรงระฆังตั้งอยู่บนฐานแปดเหลี่ยมที่มีลักษณะรูปแบบ คล้ายกันกับเจดีย์ประจำมณฑลบนฐานไพทีปรางค์ประธานวัดราชบูรณะ ซึ่งสร้างขึ้นในสมัยอยุธยาตอนต้น ทางด้านทิศตะวันออกเป็นพระวิหารที่มีการสร้างซ้อนทับอยู่บนรากฐานของอาคารเดิม พระอุโบสถ ตั้งอยู่ถัดออกไปทางด้านทิศเหนือ

จากการขุดแต่งทางโบราณคดีได้พบหลักฐานพอที่จะสันนิษฐานได้ว่า วัดจวงกรมมีการก่อสร้าง ขึ้นมาตั้งแต่สมัยอยุธยาตอนต้น และต่อมาได้รับการปรับปรุงก่อสร้างเพิ่มเติมเรื่อยมาจนกระทั่งเสียกรุง ศรีอยุธยาในปี พ.ศ. ๒๓๑๐ จากนั้นจึงถูกทิ้งร้างลงไปในช่วงระยะเวลาหนึ่ง และต่อมาในสมัยกรุง รัตนโกสินทร์ตอนต้นในราวรัชกาลสมเด็จพระนั่งเกล้าเจ้าอยู่หัว รัชกาลที่ ๓ จึงได้รับการปรับปรุงฟื้นฟู เพื่อใช้งานอีกครั้งหนึ่ง หลังจากนั้นจึงถูกทิ้งลงไปจนกระทั่งถึงปัจจุบัน

๔. สภาพปัจจุบัน

วัดจวงกรมได้รับการขุดแต่งทางโบราณคดี และบูรณะ รวมถึงประกาศขึ้นทะเบียนโบราณสถานแล้ว โดยกรมศิลปากร

สภาพโบราณสถานและสภาพภูมิทัศน์ ภายหลังจากน้ำท่วมขังเป็นระยะเวลานานกว่าสองเดือนเศษ ได้รับความเสียหายจากน้ำท่วมขังที่มีความสูงประมาณ ๐.๘๐ เมตร โดยรายการความเสียหายมี รายละเอียดดังต่อไปนี้

๑. โบราณสถานเกิดคราบฝุ่นเกาะอยู่ที่ผิวอิฐเป็นความสูงจากระดับดินเฉลี่ยประมาณ ๐.๘๐ เมตร สาเหตุเนื่องมาจากตะกอนฝุ่นที่พัดพามากับน้ำที่ได้ท่วมขังเป็นเวลานาน
๒. ต้นหญ้า ทั้งภายในเขตโบราณสถานและบริเวณริมคลองรอบเมืองดาชะระหว่างน้ำท่วมขัง



รายการประกอบแบบ โครงการฟื้นฟูโบราณสถานอันเนื่องมาจากอุทกภัยปี พ.ศ. ๒๕๔๕

๓. โครงสร้างป้ายที่เป็นไม้และโลหะ 腐朽และเป็นสนิมเนื่องจากแช่น้ำอยู่เป็นเวลานาน นอกจากนั้นแผ่นป้ายต่างๆยังสูญหายไปแล้วทั้งหมด
๔. เศษขยะและวัชพืชขึ้นปกคลุมตามแนวสระน้ำรอบวัด

๕. แนวทางการบูรณะและฟื้นฟูโบราณสถาน

วัดจกรมตั้งอยู่ในพื้นที่ภายในชอย โดยเป็นวัดที่มีบรรยากาศร่มรื่น เหมาะสำหรับเป็นที่พักผ่อน ดังนั้นการปรับปรุงทัศนียภาพเพื่อส่งเสริมบรรยากาศที่ดีจึงเป็นสิ่งจำเป็น นอกจากนั้นยังควรทำการซ่อมแซมป้าย และเพิ่มเติมสาธารณูปโภคอื่นๆเช่น ที่จอดรถจักรยานและพื้นทางเดิน เพื่อความสะดวกของผู้มาเที่ยวชม โบราณสถานมากยิ่งขึ้น

๖. รายละเอียดการบูรณะและฟื้นฟูโบราณสถาน

๖.๑ งานทำความสะอาดและกำจัดวัชพืช (CL = Cleaning)

CL1) ให้กำจัดวัชพืชโดยตัดหรือถอนรากไม้ที่ฝังในชั้นอิฐออกให้หมด หากจำเป็นต้องรื้อชั้นอิฐบางส่วนออกเพื่อถอนราก ต้องทำด้วยความระมัดระวังเท่าที่จำเป็นเท่านั้น อันอยู่ในดุลพินิจของวิศวกรหรือกรรมการตรวจการจ้าง ก่อนลงมือปฏิบัติงานต้องได้รับความเห็นชอบจากสถาปนิก วิศวกรหรือกรรมการตรวจการจ้าง

CL2) ให้ทำความสะอาดผิวปูนฉาบและผิวอิฐเดิมทั้งหมดที่ปรากฏอยู่ในบริเวณที่มีคราบฝุ่นเกาะติดระดับน้ำท่วม(ที่ระดับความสูงประมาณ ๐.๘๐ เมตร) ด้วยการเช็ดพร้อมทั้งขัดล้างโดยใช้แปรงขนอ่อนแปรงเบาๆ แล้วล้างด้วยน้ำจนสะอาดและทิ้งไว้ให้แห้งสนิท

CL3) ทำความสะอาดคลอง คูหรือสระน้ำ(ไม่ขุดลอก) โดยกำจัดเศษขยะและวัชพืช

๖.๒ งานวัสดุพืชพันธุ์ (PL = Planting)

PL1) รื้อถอนคันหญ้า, ไม้พุ่มและไม้ยืนต้นที่บดบังทัศนียภาพ โดยขนย้ายและทำลายภายนอกพื้นที่โบราณสถาน



รายการประกอบแบบ โครงการฟื้นฟูโบราณสถานอันเนื่องมาจากอุทกภัยปี พ.ศ. ๒๕๔๕

PL2) ไลปรับพื้นที่เพื่อปรับปรุงดิน และปลูกหญ้าธรรมชาติ (หญ้าพื้นเมืองในพื้นที่) ในบริเวณที่กำหนด พร้อมทั้งโรยปุ๋ยและดินปลูกก่อนทำการดูแลรักษาโดยผู้รับจ้างต่อไปอีกเป็นเวลาอย่างน้อย ๓๐ วัน จนกว่าหญ้าจะขึ้นสมบูรณ์

PL3) ปลูกไม้ยืนต้นเช่น ต้นทมดอกสีขาวพวง ในบริเวณที่กำหนด โดยต้องทำการปรับระดับพื้นที่ก่อน แล้วจึงนำทรายมาปรับระดับอีกครั้ง พร้อมทั้งโรยปุ๋ยและดินปลูกก่อนทำการปลูก โดยผู้รับจ้างจะต้องได้รับการดูแลรักษาจากผู้รับจ้างต่อไปอีกเป็นเวลา ๔ เดือน นับจากส่งมอบงานงวดสุดท้าย หากเกิดความเสียหาย หรือชำรุดทรุดโทรม ในระหว่างนี้ผู้รับจ้างจะต้องนำเอาต้นไม้มาเปลี่ยนทันที

๖.๓ งานป้ายและสาธารณูปโภค(SN = Signage and Site Materials)

SN1) สร้างและติดตั้งป้ายและสาธารณูปโภค ในตำแหน่งที่กำหนดไว้ในแบบ โดยยึดรูปแบบมาตรฐานงานองค์ประกอบภูมิทัศน์ของอุทยานประวัติศาสตร์พระนครศรีอยุธยาเป็นหลัก โดยแก้ไขและเพิ่มเติมรายละเอียดบางอย่างดังต่อไปนี้

- วัสดุที่ใช้ทำแผ่นป้ายให้เปลี่ยนจากแผ่นอลูมิเนียมเป็นแผ่นเหล็กชุบ Zinc โดยใช้เทคนิคการทำสีรองพื้นและติดสติ๊กเกอร์ในส่วนที่เป็นภาพและตัวอักษร และให้ยึดกับโครงป้ายด้วยน็อตสแตนเลส และกาวติดโลหะอย่างแน่นหนา
- โครงสร้างป้ายในส่วนที่เป็นไม้ทั้งหมด ให้ทำการทาน้ำยาป้องกันปลวกชนิดใสและสีรองพื้นไม้อลูมิเนียมเพื่อป้องกันเชื้อรา ก่อนการทาสีทับหน้าด้วยสีน้ำอะคริลิก ผลิตภัณฑ์ทั้งหมดให้ใช้ของไอซีไอ หรือที่มีคุณสมบัติเทียบเท่า อย่างน้อย ๓ ชั้น
- โครงสร้างป้ายในส่วนที่เป็นโลหะทั้งหมด ให้ทำการทาสีรองพื้นโลหะกันสนิม อย่างน้อย ๒ เทียะ และทาสีทับหน้าด้วยสีน้ำมันอย่างน้อย ๒ เทียะ ผลิตภัณฑ์ทั้งหมดให้ใช้ของไอซีไอ หรือที่มีคุณสมบัติเทียบเท่า อย่างน้อย ๓ ชั้น

ทั้งนี้ก่อนทำการติดตั้งป้ายผู้รับจ้างต้องแจ้งแก่ทางอุทยานฯเพื่อขึ้นชั้นตำแหน่งป้ายอีกครั้งหนึ่ง โดยในส่วนของคุณลักษณะของป้ายให้ผู้รับจ้างสอบถามและประสานงานกับฝ่ายวิชาการของอุทยานฯ สรุปรายการป้ายและสาธารณูปโภคที่ต้องสร้างขึ้นใหม่มีดังต่อไปนี้

- ๑) แผ่นป้ายของป้ายชื่อโบราณสถาน(LA 1.1) จำนวน ๑ ชุด
- ๒) แผ่นป้ายของซุ้มป้ายบรรยายขนาดใหญ่(LA 1.2) จำนวน ๑ ชุด



รายการประกอบแบบ โครงการฟื้นฟูโบราณสถานอันเนื่องมาจากอุทกภัยปี พ.ศ. ๒๕๕๕

๓) แผ่นป้ายของป้ายบรรยายขนาดเล็ก(LA 1.4) จำนวน ๔ ชุด

๔) แผ่นป้ายของป้ายบอกทิศทาง(LA 1.6) จำนวน ๑ ชุด

๕) ม้านั่ง (LA 4.1) จำนวน ๑ ชุด

๖) ประตูเหล็กขนาด 2.40x0.60ม(LA 9.1-4) จำนวน ๑ ชุด

SN2) ซ่อมแซมซุ้มป้ายและสาธารณูปโภค ในตำแหน่งที่กำหนดไว้ในแบบ โดยยึดรูปแบบมาตรฐานงานองค์ประกอบภูมิทัศน์ของอุทยานประวัติศาสตร์พระนครศรีอยุธยาเป็นหลัก โดยมีรายการดังต่อไปนี้

ก) ซุ้มป้ายบรรยายขนาดใหญ่(LA 1.2) ให้ทำการสำรวจโครงสร้างเสาไม้ หากมีการผุเพียงเล็กน้อย ให้ทำการอุดโป๊วและทำสีใหม่ ตามรายการบูรณะ SN1 แต่ถ้าชำรุดเสียหายจนไม่สามารถใช้การได้หรือเป็นอันตรายต่อโครงสร้างให้ทำการซ่อมเปลี่ยนใหม่ บัวและฐานเสาคอนกรีต ที่แตกร้าวให้ทำการฉาบปูนซ่อมให้เรียบร้อย

ข) โครงป้ายบรรยายที่เป็นโลหะจำนวน ๔ ป้าย(LA 1.4), ป้ายชื่อโบราณสถาน(LA 1.1) จำนวน ๑ ป้ายและป้ายบอกทิศทาง(LA 1.6)จำนวน ๑ ป้าย ให้ทำการขัดสนิมและทำสีใหม่ ตามรายการบูรณะ SN2

SN3) รื้อถอนรั้วคอนกรีตลวดหนามตลอดแนวริมถนน แล้วสร้างขึ้นใหม่เป็นรั้วเสาหลักก่ออิฐราวเหล็ก(LA3.3) โดยยึดรูปแบบมาตรฐานงานองค์ประกอบภูมิทัศน์ของอุทยานประวัติศาสตร์พระนครศรีอยุธยา(LA3.3, LA6.1) เป็นหลัก

๗. หลักการทั่วไปในการดำเนินการบูรณะ

๗.๑ เนื่องจากโบราณสถานที่จะดำเนินการบูรณะเป็นโบราณสถานที่มีความสำคัญระดับชาติ ดังนั้นผู้รับจ้างต้องจัดหาช่างฝีมือดี และมีความชำนาญตรงกับหน้าที่ของงานแต่ละส่วน แต่ละประเภทที่จำเป็นและเพียงพอต่อการปฏิบัติงาน

๗.๒ ผู้รับจ้างจะต้องตรวจดูแบบ รายการประกอบแบบและบริเวณสถานที่ที่จะดำเนินการและสิ่งที่เกี่ยวข้องกับสถานที่และแบบโดยละเอียด สอบถามข้อสงสัยและปัญหาต่างๆ ให้ชัดเจน เมื่อลงนามในสัญญา



รายการประกอบแบบ โครงการฟื้นฟูโบราณสถานอันเนื่องมาจากอุทกภัยปี พ.ศ. ๒๕๕๕

ว่าจ้างแล้วข้อมติว่า ผู้รับจ้างเข้าใจความหมายและรายละเอียดของแบบและรายการประกอบแบบโดยชัดเจนแล้ว ถ้ามีปัญหาข้อขัดแย้งเกิดขึ้นในระหว่างการดำเนินการก่อสร้าง จะถือเอาคำวินิจฉัยตัดสินของผู้ว่าจ้างหรือตัวแทนตามหลักเกณฑ์มาตรฐานการก่อสร้าง ความถูกต้องในวิชาช่าง และความเหมาะสมเป็นข้อยุติ และผู้รับจ้างต้องปฏิบัติตามการชี้แจง รายละเอียดเฉพาะพาคูสถานที่ โดยการเซ็นรับทราบในเอกสารข้อชี้แจงเพิ่มเติม ถือเป็นส่วนประกอบหนึ่งของรูปแบบและรายการก่อสร้างด้วย

๗.๓ ผู้รับจ้างที่ได้รับมอบหมายให้ดำเนินการก่อสร้างจะต้องทำการก่อสร้างให้เป็นไปตามรายละเอียดต่างๆในรูปแบบและรายการประกอบแบบที่ได้กำหนดไว้ ซึ่งคู่สัญญาได้ลงนามโดยใช้ชวงฝีมือที่ได้มาตรฐานการก่อสร้างในแต่ละส่วน แต่ละสาขา ผู้ว่าจ้างมีสิทธิ์ที่จะสั่งให้หรือถอนเปลี่ยนแปลงได้ ถ้าหากพิจารณาแล้วเห็นว่างานที่ทำอยู่ไม่ได้เป็นไปตามหลักการก่อสร้างที่ดีและได้มาตรฐาน ผู้รับจ้างจะต้องยินยอมเปลี่ยนแปลงให้ใหม่โดยไม่คิดค่าใช้จ่าย

๗.๔ ระยะหรือขนาดในแบบให้ถือตัวเลขเป็นสำคัญ

๗.๕ เมื่อมีปัญหาที่ขัดแย้งกัน หรือไม่มีรายละเอียดชัดเจนที่จะทำการก่อสร้างได้ ให้ผู้รับจ้างแจ้งให้สถาปนิกผู้ออกแบบหรือผู้แทนทราบ เพื่อเสนอขอความเห็นชอบหรือคำวินิจฉัยให้ถูกต้องหรือเพื่อจัดทำรายละเอียดสำหรับการก่อสร้างเพิ่มเติม โดยถือเอาแบบรายละเอียดเพิ่มเติมสำหรับก่อสร้างนั้นเป็นส่วนหนึ่งของสัญญาด้วย ทั้งนี้ ผู้รับจ้างจะต้องไม่ดำเนินการไปก่อนที่ผู้ว่าจ้างจะให้ความเห็นชอบหรือวินิจฉัยชี้ขาด หากผู้รับจ้างดำเนินการไปโดยพลการและเกิดความผิดพลาดขึ้น จะต้องทำการแก้ไขและเปลี่ยนแปลงให้ถูกต้องตามคำวินิจฉัย

๗.๖ ก่อนที่ผู้รับจ้างจะลงมือดำเนินการก่อสร้าง จะต้องแจ้งให้ผู้ว่าจ้างได้ทราบเพื่อจัดหาผู้คุมงานหรือผู้แทนผู้ว่าจ้างมาดูแลรับผิดชอบงานก่อสร้างได้

๗.๗ ผู้ว่าจ้างมีสิทธิ์ที่จะขอเปลี่ยนแปลง เพิ่มเติม หรือลดลงได้ ในกรณีที่มีการพบหลักฐานเพิ่มเติม หรือในกรณีที่พิจารณาแล้วเห็นว่างานที่ทำอยู่มีความสมบูรณ์มากขึ้น ผู้รับจ้างจะต้องยินดีปฏิบัติตาม แต่หากว่าเป็นการเปลี่ยนแปลงเพิ่มเติมหรือลดลงเป็นส่วนมากแล้ว จะมีการตกลงรายละเอียดเป็นลายลักษณ์อักษร โดยความเห็นชอบของทั้งสองฝ่าย เพื่อเสนอขอเปลี่ยนแบบและรายการ

๗.๘ วัสดุต่างๆที่ได้กำหนดไว้ในรูปแบบหรือรายการว่าให้ใช้คุณภาพเทียบเท่าได้ หากผู้รับจ้างจะใช้วัสดุที่มีคุณภาพเทียบเท่าแล้ว ต้องนำเสนอเพื่อให้ผู้ว่าจ้างได้วินิจฉัยเห็นชอบก่อนทุกครั้ง และถ้ามีความ



รายการประกอบแบบ โครงการฟื้นฟูโบราณสถานอันเนื่องมาจากอุทกภัยปี พ.ศ. ๒๕๕๕

จำเป็นต้องนำไปทดสอบคุณภาพเทียบเท่าแล้ว ต้องนำเสนอให้ผู้ว่าจ้างได้วินิจฉัยเห็นชอบก่อนทุกครั้ง ซึ่งผู้ว่าจ้างต้องนำไปทดสอบที่สถานที่ผู้ว่าจ้างเห็นชอบ โดยเป็นค่าใช้จ่ายของผู้รับจ้าง

๑.๕ ผู้รับจ้างจะต้องจัดวางสิ่งของ วัสดุ อุปกรณ์ เครื่องมือ สำหรับการก่อสร้างให้เป็นระเบียบ ไม่เกะกะขวางทางสัญจร โดยเก็บรักษาให้วัสดุมีคุณสมบัติตามเดิมไม่ชำรุดเสียหายจนเกิดความไม่เหมาะสมสำหรับการใช้ในการก่อสร้าง หากมีความจำเป็นต้องสร้างโรงเก็บวัสดุแล้ว ผู้รับจ้างต้องจัดทำโดยความรับผิดชอบของผู้รับจ้าง และให้ปรึกษาเรื่องสถานที่ก่อสร้างโรงเก็บวัสดุกับผู้แทนของผู้ว่าจ้างก่อนลงมือดำเนินการ

๑.๑๐ ค่าใช้จ่ายต่างๆในระหว่างการดำเนินการก่อสร้าง เช่น ค่าประปา ไฟฟ้า การทดสอบต่างๆที่จำเป็นเป็นหน้าที่ของผู้รับจ้างจะต้องติดต่อและรับผิดชอบค่าใช้จ่าย ยกเว้นแต่จะได้มีการตกลงกันไว้ก่อนเป็นลายลักษณ์อักษร

๑.๑๑ ผู้รับจ้างจะต้องดำเนินการด้วยความระมัดระวัง โดยมีให้เกิดความเสียหายแก่อาคารหรือทรัพย์สินในบริเวณข้างเคียง เช่น อาคารข้างเคียง รั้ว ถนน ทางเท้า ฯลฯ ที่มีอยู่เดิมในบริเวณที่จะทำการก่อสร้างและมิได้มีความเสียหายอยู่ก่อน หากผู้รับจ้างทำความเสียหายใดๆเกิดขึ้นแล้วจะต้องดำเนินการซ่อมแซมส่วนที่เสียหายให้คงสภาพเดิม โดยเป็นค่าใช้จ่ายของผู้รับจ้าง และให้ดำเนินการให้เสร็จก่อนการส่งมอบงานงวดสุดท้าย

๑.๑๒ หลังการส่งมอบงานแล้ว ในระยะเวลาประกัน ๑ ปี ถ้ามีความเสียหายใดๆเกิดขึ้นแก่โบราณสถานอันเนื่องมาจากสาเหตุความผิดพลาด ความไม่รอบคอบของผู้รับจ้างในการดำเนินการแล้ว ผู้รับจ้างจะต้องทำการซ่อมแซมโบราณสถาน โดยเป็นค่าใช้จ่ายของผู้รับจ้าง

๑.๑๓ ก่อนการดำเนินงานและในระหว่างการปฏิบัติงาน ผู้รับจ้างจะต้องถ่ายภาพเก็บรายละเอียดทุกขั้นตอน ด้วยภาพถ่ายดิจิทัลความละเอียดอย่างน้อย ๒ ล้านพิกเซล ภาพถ่ายเหล่านี้จะต้องพร้อมนำเสนอผู้ควบคุมงานหรือผู้ออกแบบตรวจสอบได้ตลอดเวลา รวมทั้งจะต้องเก็บไว้ประกอบรายงานการปฏิบัติงาน ซึ่งจะต้องนำเสนอผู้ว่าจ้างตามที่กำหนด

๑.๑๔ ในระหว่างปฏิบัติงาน หากเกิดความเสียหายใดๆซึ่งเกี่ยวกับทรัพย์สิน ไม่ว่าทรัพย์สินนั้นจะอยู่ในรูปแบบรายการที่ผู้ว่าจ้างจะต้องทำหรือไม่ก็ตาม ผู้รับจ้างจะต้องชดเชยค่าเสียหายนั้นๆแก่ผู้ว่าจ้าง

๑.๑๕ ผู้ว่าจ้างหรือผู้ควบคุมงานมีสิทธิ์ที่จะห้ามช่างหรือคนงานของผู้รับจ้างคนใดคนหนึ่งหรือหลายคนไม่ให้มาปฏิบัติงานได้ หากว่าเป็นผลเสียหายแก่ผู้ว่าจ้างหรือประพจน์ไม่ติดต่อผู้ควบคุมงาน



รายการประกอบแบบ โครงการฟื้นฟูโบราณสถานอันเนื่องมาจากอุทกภัยปี พ.ศ. ๒๕๔๕

๓.๑๖ ผู้รับจ้างจะต้องแต่งตั้งหัวหน้างานอยู่ประจำ ณ สถานที่ปฏิบัติงาน เพื่อเจ้าหน้าที่ผู้รับผิดชอบงาน ฝ่ายผู้ว่าจ้างจะได้สั่งงาน ได้สะดวก และให้ถือว่าหัวหน้างานได้รับรู้ในเรื่องที่สั่งนั้นแทนผู้รับจ้าง

๓.๑๗ ผู้ว่าจ้างจะต้องตรวจสอบสภาพโครงสร้างโบราณสถานก่อนลงมือปฏิบัติงาน ส่วนของ โบราณสถานที่ย้ำหรืออาจก่อให้เกิดอันตรายระหว่างปฏิบัติงาน ให้ผู้รับจ้างจัดทำค้ำยันและอุปกรณ์ ป้องกันโครงสร้างส่วนนั้นให้อยู่ในสภาพปลอดภัยก่อนลงมือปฏิบัติงาน กรณีที่เกิดอันตรายระหว่าง ปฏิบัติงานไม่ว่าจะเนื่องจากความชำรุดของโบราณสถาน ความบกพร่องของอุปกรณ์ ความประมาทของ คนงาน ผู้รับจ้างจะต้องรับผิดชอบต่อความเสียหายนั้น อย่างหลีกเลี่ยงไม่ได้

๓.๑๘ การทำโครงสร้างนั่งร้าน(ถ้ามี) ผู้รับจ้างจะต้องทำให้มั่นคงแข็งแรงและสามารถให้เจ้าหน้าที่ของ ฝ่ายผู้ว่าจ้างขึ้นไปตรวจงานหรือปฏิบัติงานได้สะดวกและปลอดภัย

๓.๑๙ ให้ทำการป้องกันวัสดุ อุปกรณ์ของเดิมที่ติดกับกับโบราณสถานหรือที่เป็นส่วนประดับ โบราณสถาน โคนการหาวัสดุแข็งแรงมาปิดคลุม หรือถอดเก็บรักษา ซึ่งจะต้องทำบัญชีแสดงที่มาของวัสดุ นั้น

๓.๒๐ เมื่อผู้รับจ้างจะส่งมอบงานงวดสุดท้ายจะต้องทำความสะอาดบริเวณที่ปฏิบัติงานและบริเวณ ใกล้เคียงให้เรียบร้อยก่อนส่งมอบงาน

๓.๒๑ ผู้รับจ้างจะต้องจัดทำรายงานการปฏิบัติงาน ซึ่งมีรายละเอียดการดำเนินงานครบถ้วน ตั้งแต่เริ่ม ตรวจสอบสถานที่จนส่งมอบงานของแต่ละแหล่งที่ได้ดำเนินการ โดยจะต้องผ่านการตรวจสอบความถูกต้อง จากผู้ควบคุมงาน และนำเสนอผู้ว่าจ้างและคณะกรรมการตรวจสอบ ก่อนส่งมอบงานงวดสุดท้ายไม่น้อยกว่า ๓๐ วัน และจะต้องนำส่งรายงานเป็นรูปเล่มที่สมบูรณ์ เป็นต้นฉบับพร้อมซีดีรอมบันทึกข้อมูลและรูปถ่ายใน การดำเนินงานจำนวน ๒๐ ชุด อย่างช้าภายในวันส่งมอบงานงวดสุดท้าย

สระน้ำ

ทำความสะอาด
คูระบายน้ำ [CL3]

ห้องเครื่องปรับอากาศ
ห้องแชนคตามแบบ LA 12.1
คูระบายน้ำ [SN2]

รั้วเหล็ก
สร้างตามแบบ LA 3.3
คูระบายน้ำ [SN3]

ป้ายชื่อโบราณสถาน
ห้องแชนคตามแบบ LA 1.1
คูระบายน้ำ [SN1] [SN2]

ประตูเหล็ก
สร้างตามแบบ LA 9.1-4
คูระบายน้ำ [SN1]

ซุ้มป้าย
ห้องแชนคตามแบบ LA 1.2
คูระบายน้ำ [SN1] [SN2]

รั้วเหล็ก
สร้างตามแบบ LA 3.3
คูระบายน้ำ [SN3]

ป้ายบอกทิศทาง
ห้องแชนคตามแบบ LA 1.6
คูระบายน้ำ [SN1] [SN2]

ขัดล้างทำความสะอาด
คูระบายน้ำ [CL1] [CL2]

ซุ้มป้าย
ห้องแชนคตามแบบ LA 1.4
คูระบายน้ำ [SN1] [SN2]

LA 1.4

LA 1.4

LA 1.4

ผังบริเวณวัดจตุรกรม
มาตราส่วน 1 : 500

ผู้ปฏิบัติงาน

เจ้าของเขียนแบบ

ราชภัฏจว	นายสุรเชษฐ์ วัฒนกุล	
สถาปนิก	นายธนธร วัฒนกุล	
วิศวกร	นายไพโรจน์ วัฒนกุล	
นักโบราณคดี	นายคณวัฒน์ สมบุญศิริ	
เขียนแบบ	นายธนธร วัฒนกุล	
ศิลปะ		

คณะกรรมการตรวจการจ้าง

ประธานกรรมการ	นายสุวิทย์ วัฒนกุล	
กรรมการ	นายสุรเชษฐ์ วัฒนกุล	
กรรมการ	นายธนธร วัฒนกุล	
กรรมการและเลขา	นายวิเชียร วัฒนกุล	

ออกแบบ

นายช่างโยธา	
นายช่างศิลปกรรม	
สถาปนิก	
ภูมิสถาปนิก	
วิศวกรโยธา	
วิศวกร	
นักวิทยาศาสตร์	

ตรวจ/เห็นชอบ

สถาปนิก	นายสุรเชษฐ์ วัฒนกุล	
ภูมิสถาปนิก	นายไพโรจน์ วัฒนกุล	
วิศวกรโยธา	นายคณวัฒน์ สมบุญศิริ	
นักวิทยาศาสตร์	นายคณวัฒน์ สมบุญศิริ	
ผู้ตรวจการจ้าง	นายสุวิทย์ วัฒนกุล	
ผู้ตรวจการจ้างโบราณคดี		

ผู้อนุมัติ

อธิบดีกรมศิลปากร	นายธนธร วัฒนกุล	
------------------	-----------------	--

โครงการอนุรักษ์โบราณสถานเมืองจตุรกรม ปีงบประมาณ ๒๕๕๐

ผังบริเวณวัดจตุรกรม จังหวัดพระนครศรีอยุธยา

รหัส	มาตราส่วน	แผ่นที่	จำนวนแผ่น
07-1	1:500	1	1/1

สำนักโบราณคดี

กรมศิลปากร



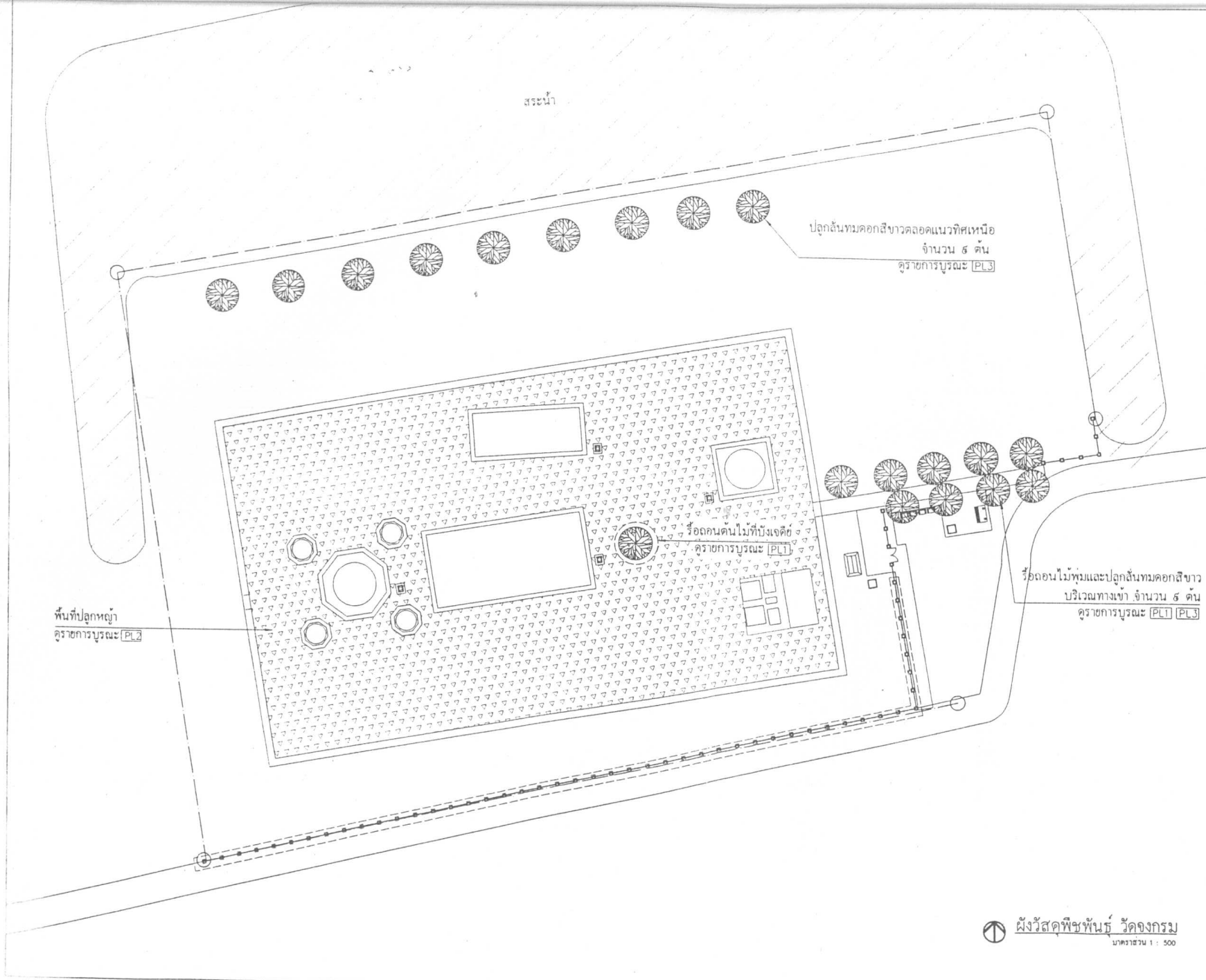

ผังดิน

ผู้ปฏิบัติงาน

สำรวจเขียนแบบ

ช่างสำรวจ	นายภูวณ หนอง	
สถาปนิก	นายสนธ ใจดีกันต์	
วิศวกร	นายไพโรจน์ ชาญวัน	
นักโบราณคดี	นายตั้งเกียรติ ฆนบุญมี	
เขียนแบบ	นายสนธ ใจดีกันต์	
คัดลอก		

คณะกรรมการตรวจการจ้าง

ประธานกรรมการ	นายสุวิทย์ ธีรมงคล <small>(ผู้แทนจากสำนักงานศึกษาธิการจังหวัด)</small>	PL
กรรมการ	นายสุวิทย์ ธีรมงคล <small>(ประธาน)</small>	
กรรมการ	นายสรวิทย์ ธีรมงคล <small>(รองประธาน)</small>	
กรรมการและเลขานุการ	นายวิเชียร ใจดีกันต์	

ออกแบบ

นายช่างโยธา	
นายช่างสถาปัตยกรรม	
สถาปนิก	
ภูมิสถาปนิก	
วิศวกรโยธา	
วิศวกร	
นักวิทยาศาสตร์	

ตรวจ/เห็นชอบ

สถาปนิก	นายสุรยุทธ ธีระคำจักษ์	
ภูมิสถาปนิก	นายไพโรจน์ ชาญวัน	
ช่างควบคุมการก่อสร้าง	นางกิ่งก้อง ธีระกาญจน์	
วิศวกรโยธา		
วิศวกร		
ผู้แทนจากสำนักงานศึกษาธิการจังหวัด	นายสุวิทย์ ธีรมงคล	PL
ผู้บันทึกงาน		

ผู้อนุมัติ

สถาปนิกควบคุม	นายธนภัทร ใจดีกันต์	
---------------	---------------------	--

โดยกองอนุรักษ์โบราณสถานและพิพิธภัณฑสถานแห่งชาติ ๒๕๕๖

ขนาด : ผังดิน ๑ : ๕๐๐

รหัส	ขนาดสวน	แผ่นที่	จำนวนแผ่น
07-2	1:500	2	

สำนักโบราณคดี

กรมศิลปากร

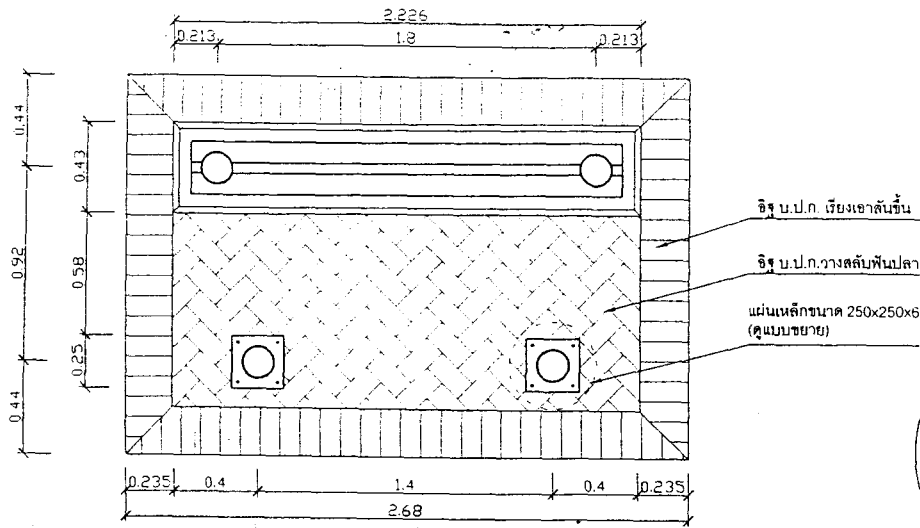

แปลน
มาตราส่วน 1:25

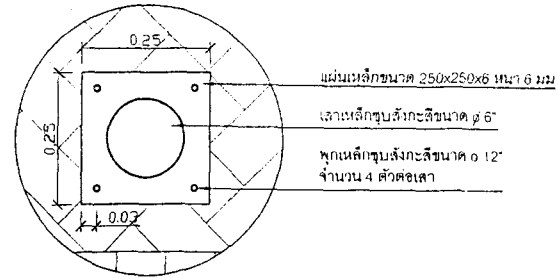

แบบขยายฐานเสาค
มาตราส่วน 1:10

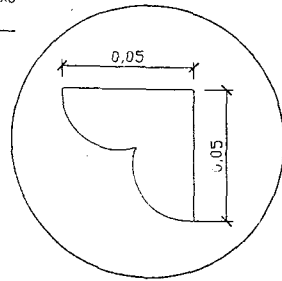

แบบขยายลายดอกจำปา
มาตราส่วน 1:2

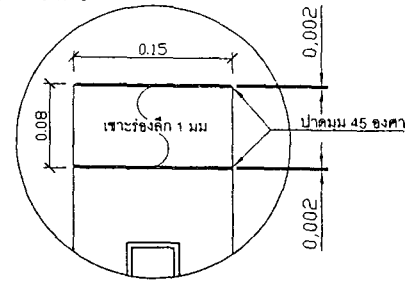

แบบขยายหัวเสาค
มาตราส่วน 1:5

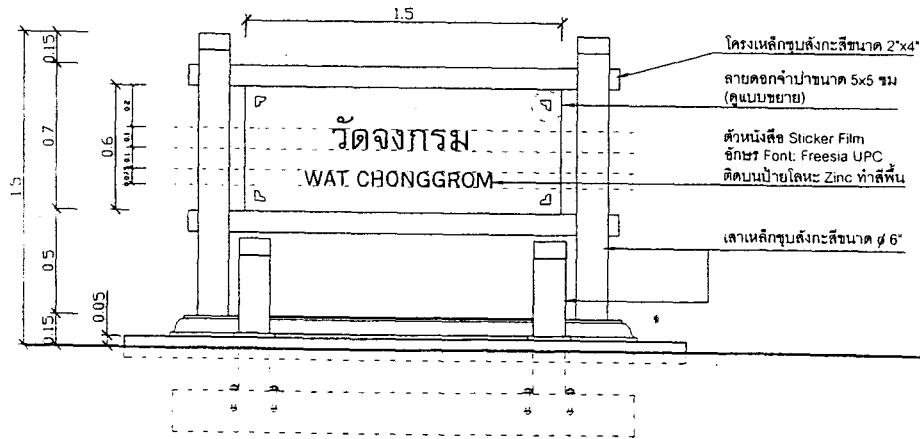

รูปด้าน
มาตราส่วน 1:25

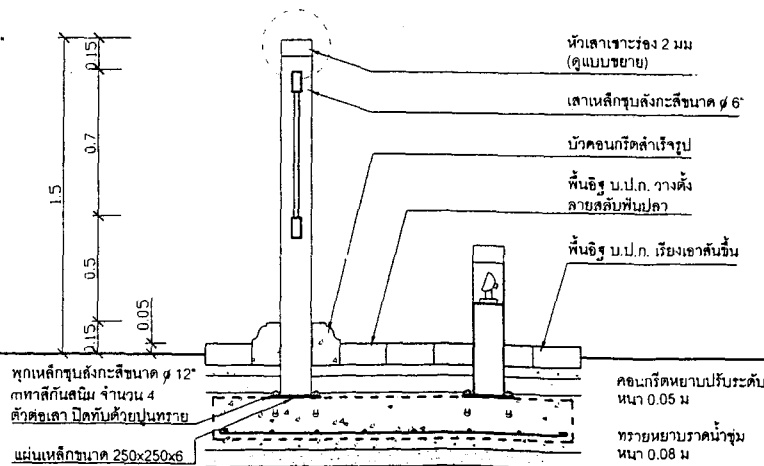

รูปตัดตามขวาง
มาตราส่วน 1:25

ผังศิษนิ			
ผู้ปฏิบัติงาน			
สำรวจเขียนแบบ			
ร่างวิชา	นายประจักษ์ ชัยมงคล		
สถาปนิก	นายสมชาย วัฒนศิริ		
วิศวกร	นายไพโรจน์ ชัยวัฒน์		
นักโบราณคดี	นายวิวัฒน์ ชัยมงคล		
เขียนแบบ	นายสมชาย วัฒนศิริ		
ตรวจสอบ			
คณะกรรมการตรวจสอบการจ้าง			
ประธานกรรมการ	นายวิวัฒน์ ชัยมงคล		
กรรมการ	นายไพโรจน์ ชัยวัฒน์		
กรรมการ	นายวิวัฒน์ ชัยมงคล		
กรรมการและคณา	นายวิวัฒน์ ชัยมงคล		
ชื่อแบบ			
นายช่างโยธา			
นายช่างศิลปกรรม			
สถาปนิก			
ภูมิสถาปนิก			
วิศวกรโยธา			
วิศวกร			
นักวิทยาศาสตร์			
ครุฑ/เห็นชอบ			
สถาปนิก	นายสุชาติ ชัยมงคล		
ภูมิสถาปนิก	นายไพโรจน์ ชัยวัฒน์		
ประธานกรรมการ	นายวิวัฒน์ ชัยมงคล		
กรรมการ	นายวิวัฒน์ ชัยมงคล		
กรรมการและคณา	นายวิวัฒน์ ชัยมงคล		
ผู้ปฏิบัติงาน			
สถาปนิก	นายวิวัฒน์ ชัยมงคล		
โครงการอนุรักษ์โบราณสถานและแหล่งวัฒนธรรม ประจำปี 2562			
แบบก่อสร้าง (แบบสถาปัตย์)			
รหัส	มาตรฐาน	ชนิด	จำนวนแผ่น
07-3	1:750	3	
สำนักโบราณคดี			
กรมศิลปากร			

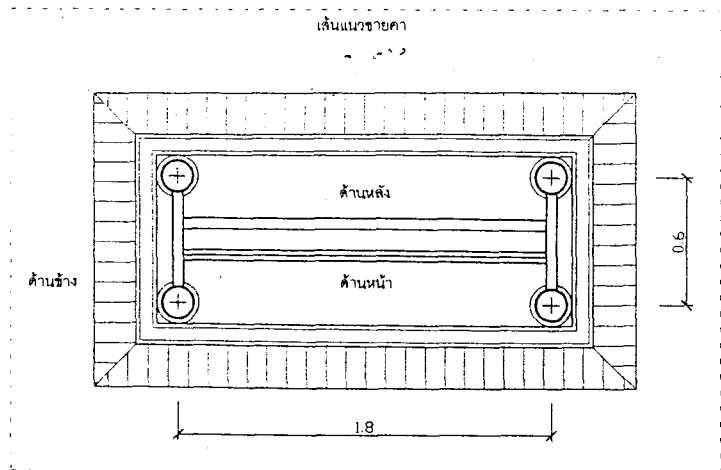

แปลน
มาตราส่วน 1:25

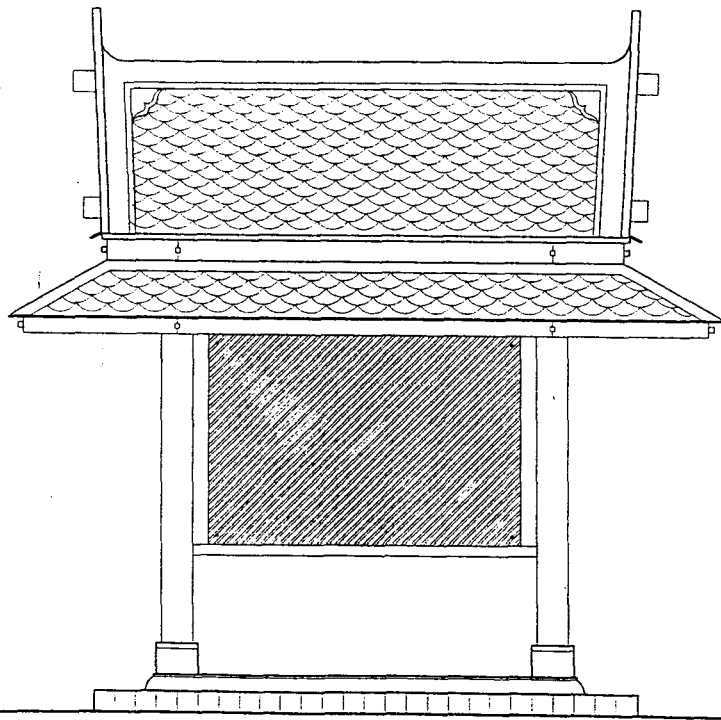

รูปด้านหน้า
มาตราส่วน 1:25

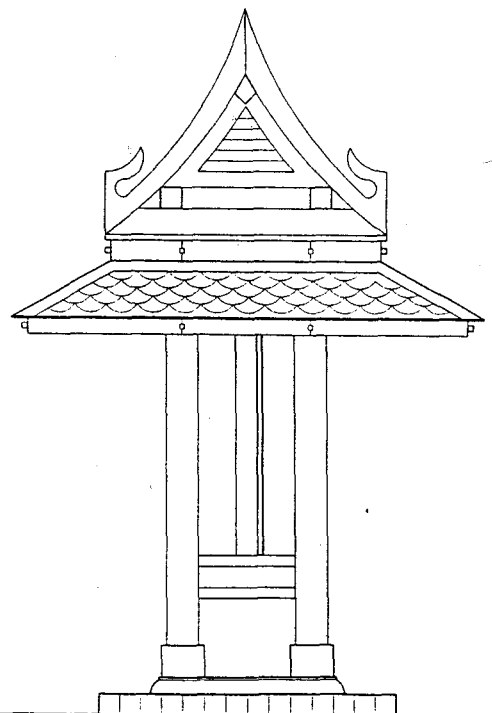

รูปด้านข้าง
มาตราส่วน 1:25

ผังคาน้ำ			
ผู้ปฏิบัติงาน			
สำรวจเขียนแบบ			
ช่างสำรวจ	นายสุวิทย์ ชัยมงคล		
สถาปนิก	นายสมชาย ทัศนรัตน์		
วิศวกร	นายไพโรจน์ ชลวัฒน์		
นักโบราณคดี	นายศักดิ์สิทธิ์ สอนฤกษ์		
เขียนแบบ	นายสมชาย ทัศนรัตน์		
คัดลอก			
คณะกรรมการตรวจการจ้าง			
ประธานกรรมการ	นายสุวิทย์ ชัยมงคล		
กรรมการ	นายสุวิทย์ ชัยมงคล		
กรรมการ	นายสมชาย ทัศนรัตน์		
กรรมการและผู้ตรวจ	นายศักดิ์สิทธิ์ สอนฤกษ์		
กรรมการและผู้ตรวจ	นายไพโรจน์ ชลวัฒน์		
ชื่อแบบ			
นายทรงไธยา			
นายชาติเอกกร			
สถาปนิก			
ภูมิสถาปนิก			
วิศวกรโยธา			
วิศวกร			
นักวิทยาศาสตร์			
ตรวจ/เห็นชอบ			
สถาปนิก	นายสุวิทย์ ชัยมงคล		
ภูมิสถาปนิก	นายไพโรจน์ ชลวัฒน์		
วิศวกรโยธา	นายไพโรจน์ ชลวัฒน์		
วิศวกร	นายสุวิทย์ ชัยมงคล		
นักวิทยาศาสตร์	นายสุวิทย์ ชัยมงคล		
ผู้ควบคุมงาน			
ผู้อนุมัติ			
สถาปนิก	นายสุวิทย์ ชัยมงคล		
ชื่อ : วิศวกรโยธา/โยธาธิการและผังเมืองกรุงเทพมหานคร 100/2560			
หมายเลข : แบบก่อสร้างอาคาร (1.2)			
รหัส	มาตราส่วน	แผ่นที่	จำนวนแผ่น
07-4	1:250	4	
สำนักโบราณคดี			กรมศิลปากร
กรมศิลปากร			

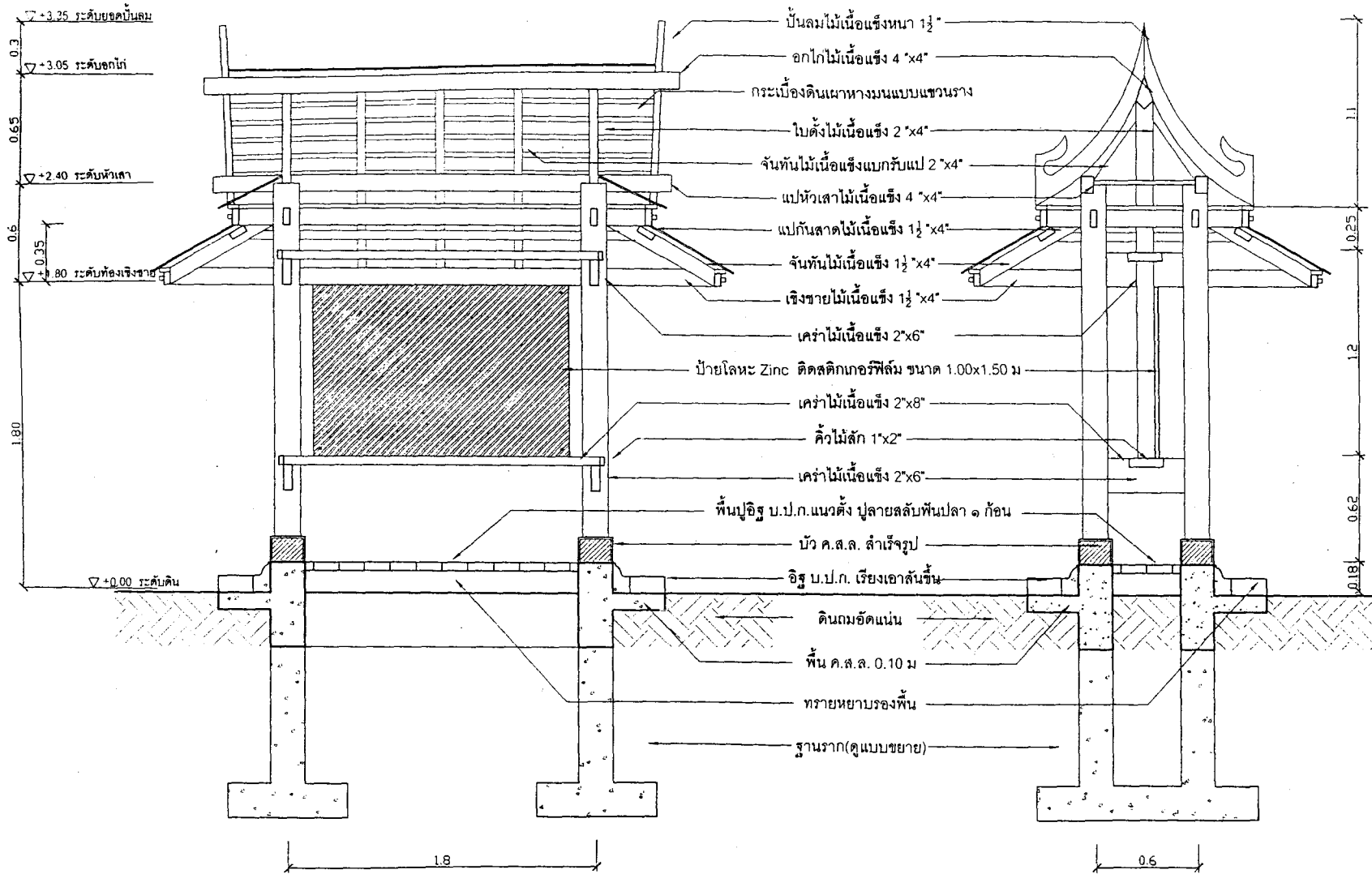

รูปตัดตามยาว
มาตราส่วน 1:25

รูปตัดตามขวาง
มาตราส่วน 1:25

ผังชั้น			
ผู้ปฏิบัติงาน			
สำรวจเขียนแบบ			
ร่างวิชา	นายสุภาว วัฒนภ		
สถาปนิก	นายสมชาย วัฒนภ		
วิศวกร	นายไพโรจน์ วัฒนภ		
นักโบราณคดี	นายดำรงฤทธิ์ สมบุญมี		
เขียนแบบ	นายสมชาย วัฒนภ		
ก่อสร้าง			
คณะกรรมการตรวจการจ้าง			
ประธานคณะกรรมการ	นายสุภาว วัฒนภ		
กรรมการ	นายไพโรจน์ วัฒนภ		
กรรมการ	นายดำรงฤทธิ์ สมบุญมี		
กรรมการและตรวจ	นายวิเชียร พิเศษ		
ข้อมูลแบบ			
นายช่างโยธา			
นายช่างศิลปกรรม			
สถาปนิก			
ภูมิสถาปนิก			
วิศวกรโยธา			
วิศวกร			
นักวิทยาศาสตร์			
ตรวจ/เห็นชอบ			
สถาปนิก	นายสุภาว วัฒนภ		
ภูมิสถาปนิก	นายวิภากร วัฒนภ		
วิศวกรโยธา	นายดำรงฤทธิ์ สมบุญมี		
วิศวกร	นายวิเชียร พิเศษ		
นักวิทยาศาสตร์	นายสุภาว วัฒนภ		
ผู้ควบคุมงานก่อสร้าง	นายสุภาว วัฒนภ		
ผู้อนุมัติ			
สถาปนิก	นายสุภาว วัฒนภ		
หมายเหตุ: ใบประกอบนี้ใช้ภายในสถานที่ก่อสร้างเท่านั้น ระยะเวลา 1 เดือน			
ข้อมูล: งบประมาณรวม (รวมภาษีมูลค่าเพิ่ม)			
รหัส	เลขที่งาน	วันที่	จำนวน
07-5	1:750	5	11
สำนักโบราณคดี			
กรมศิลปากร			

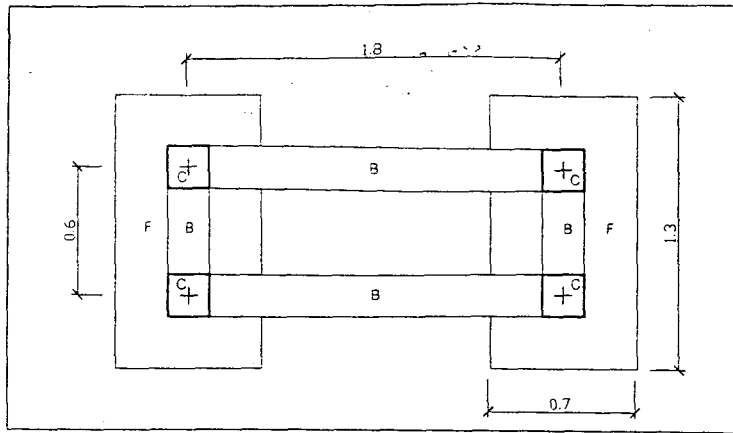

แปลนโครงสร้างใต้ดิน
มาตราส่วน 1:25

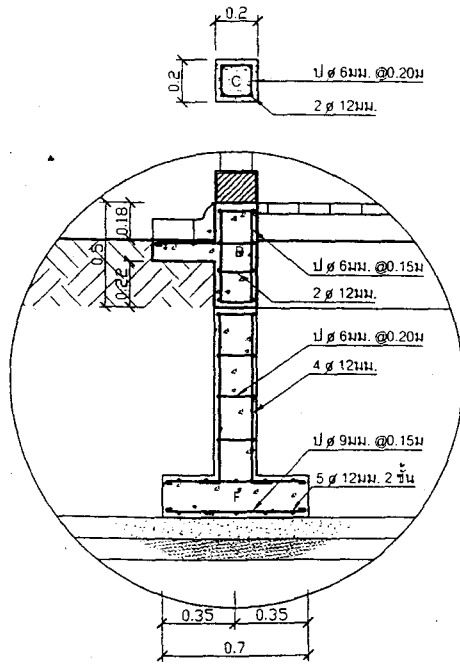

แบบขยายโครงสร้างใต้ดิน
มาตราส่วน 1:25

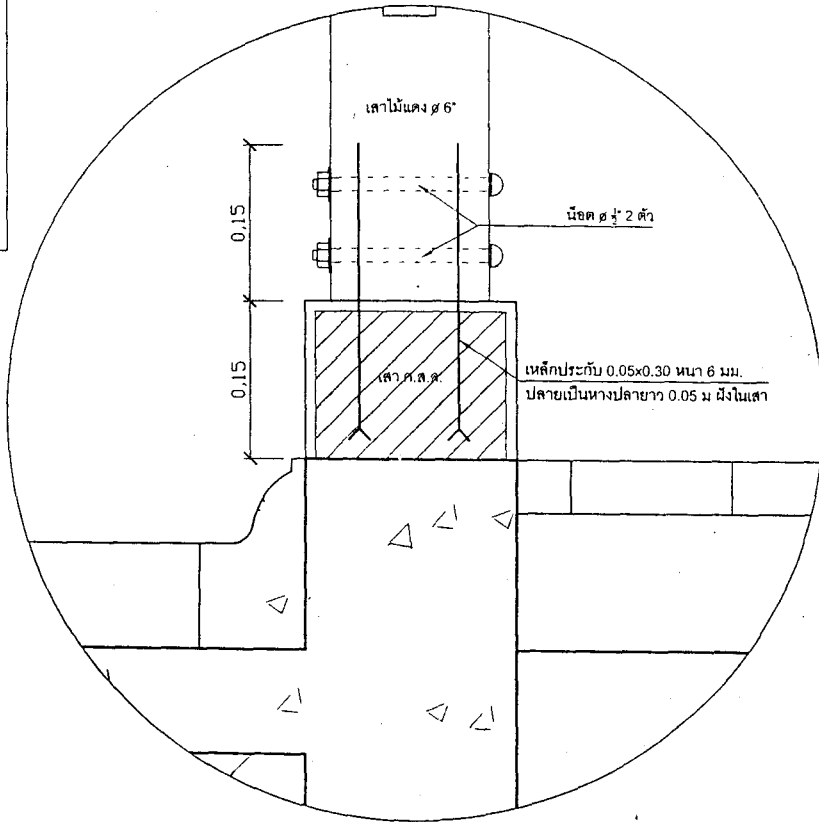

แบบขยายการต่อเสา
มาตราส่วน 1:25

ผู้จัดทำ	
ผู้ปฏิบัติงาน	

ตัวงานเขียนแบบ	
วิชาชีพ	นายสุภกร ชอนก
สถาปนิก	นายสมร ศิลาพันธ์
วิศวกร	นายไพโรจน์ วัฒน
นักโขนคต	นายอรรถวิทย์ สมภรณ์
เขียนแบบ	นายสมร ศิลาพันธ์
ควด	

คณะกรรมการตรวจการวาง		
ประธานกรรมการ	นายสุวิทย์ รังษะ	
กรรมการ	นายวิเศษ งาม	
กรรมการ	นายอรรถวิทย์ รังษะ	
กรรมการและเลขา	นายวิเศษ ศิลาพันธ์	

ชื่อรูปแบบ	
นายทรงไชยา	
นายรังสิตประน	
สถาปนิก	
ภูมิสถาปนิก	
วิศวกรโยธา	
วิศวกร	
นักวิทยาศาสตร์	

ตรวจ/เห็นชอบ	
สถาปนิก	นายสุภกร ชอนก
ภูมิสถาปนิก	นายไพโรจน์ วัฒน
วิศวกรโยธา	นายไพโรจน์ วัฒน
วิศวกร	นายไพโรจน์ วัฒน
นักวิทยาศาสตร์	นายสุวิทย์ รังษะ
ผู้ควบคุมการก่อสร้าง	นายอรรถวิทย์ รังษะ

ผู้ควบคุม	
-----------	--

เจ้าพนักงาน	นายอรรถวิทย์ รังษะ
-------------	--------------------

โครงการอนุรักษ์โบราณสถานเมืองจันทบุรี ประจำปี ๒๕๖๕

แบบแปลนขยายโครงสร้างใต้ดิน

วันที่	หน้ากระดาษ	แผ่นที่
07-6	1:750	6

สำนักโบราณคดี
กรมศิลปากร



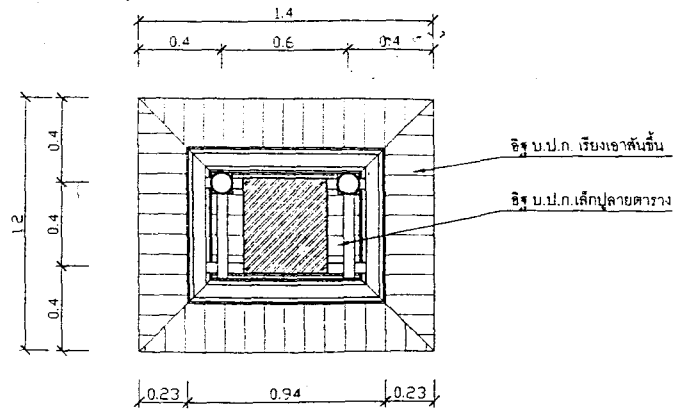

แผ่น
มาตราส่วน 1:25

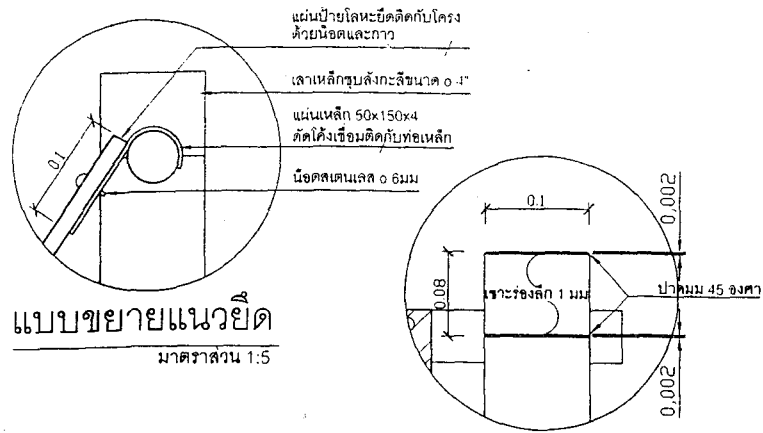

แบบขยายแนวยึด
มาตราส่วน 1:5

แบบขยายหัวเสา
มาตราส่วน 1:5

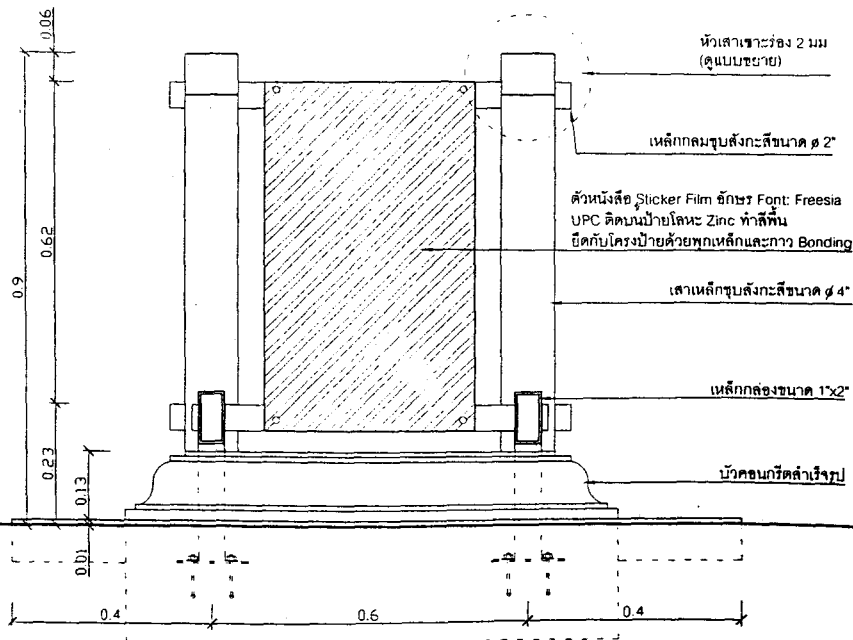

รูปด้าน
มาตราส่วน 1:10

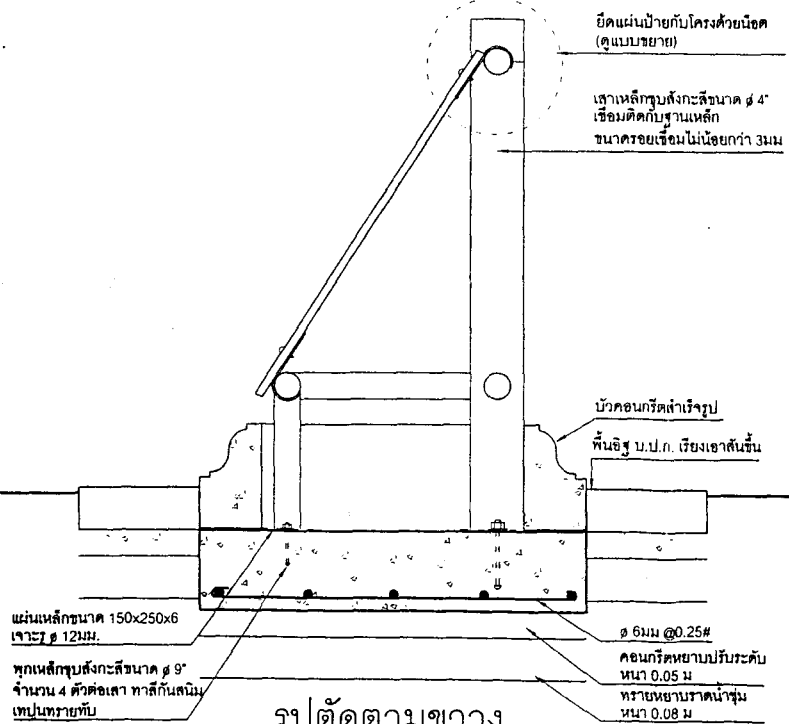

รูปตัดตามขวาง
มาตราส่วน 1:10

ผังงาน

ผู้ปฏิบัติงาน

ชื่อวงเขียนแบบ

วิชาชีพ	นายสุวัฒน์ วัฒนกุล	
สถาปนิก	นายสมชาย วัฒนกุล	
วิศวกร	นายไพโรจน์ วัฒนกุล	
นักโขนานคดี	นายสุวิทย์ วัฒนกุล	
เขียนแบบ	นายสมชาย วัฒนกุล	
วิศวกร		

คณะกรรมการตรวจการจ้าง

ประธานกรรมการ	นายสุวิทย์ วัฒนกุล	
กรรมการ	นายสมชาย วัฒนกุล	
กรรมการ	นายไพโรจน์ วัฒนกุล	
กรรมการตรวจการจ้าง	นายสุวิทย์ วัฒนกุล	

ชื่อแบบ

นายสมชาย วัฒนกุล	
นายสุวิทย์ วัฒนกุล	
นายไพโรจน์ วัฒนกุล	
นายสมชาย วัฒนกุล	
นายสุวิทย์ วัฒนกุล	
นายไพโรจน์ วัฒนกุล	

ตรวจ/เห็นชอบ

สถาปนิก	นายสุวิทย์ วัฒนกุล	
วิศวกร	นายไพโรจน์ วัฒนกุล	
นักโขนานคดี	นายสุวิทย์ วัฒนกุล	
เขียนแบบ	นายสมชาย วัฒนกุล	
วิศวกร		

ผู้อนุมัติ

ชื่อและตำแหน่ง	นายสุวิทย์ วัฒนกุล	
ตำแหน่ง	วิศวกร	

แบบแปลนระบบอัตโนมัติ (AutoCAD)			
วันที่	นายสมชาย วัฒนกุล	วันที่	นายสุวิทย์ วัฒนกุล
07-7	1:750	7	
สำนักโขนานคดี กรมศิลปากร			

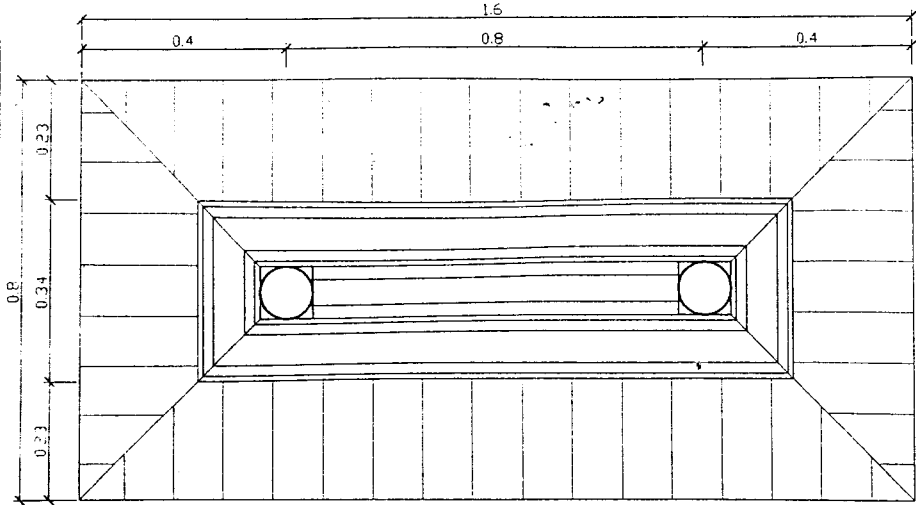

แปลน
มาตราส่วน 1:10

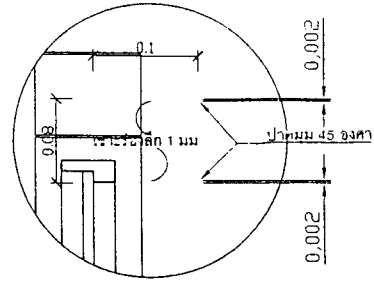

แบบขยายหัวเสา
มาตราส่วน 1:5

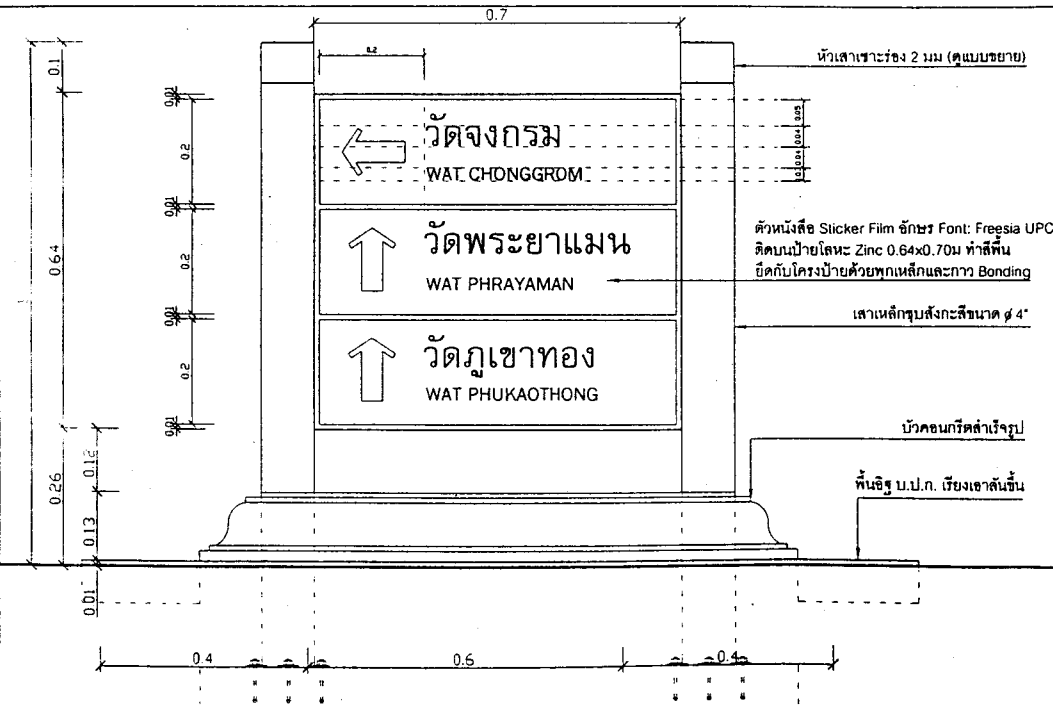

รูปด้าน
มาตราส่วน 1:10

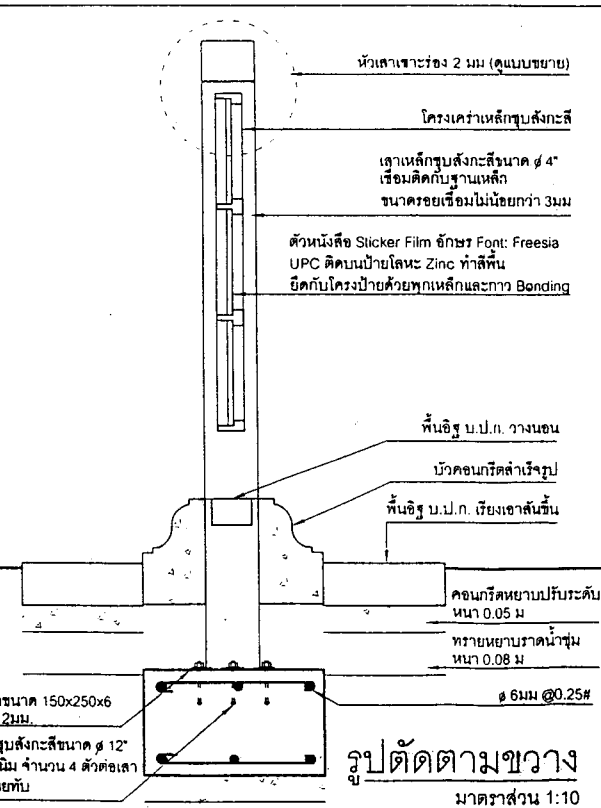

รูปตัดตามขวาง
มาตราส่วน 1:10

ผู้ปฏิบัติงาน		
สำรวจเขียนแบบ		
ร่างหลัก	นายวิชาญ พลผลก	
สถาปนิก	นายอนุช ภัคพิทักษ์	
วิศวกร	นายไพโรจน์ ชะนะวัน	
นักโบราณคดี	นายคำชะนัฏ อนุภรณ์	
เขียนแบบ	นายอนุช ภัคพิทักษ์	
วิศวกร		
คณะกรรมการตรวจการจ้าง		
ประธานกรรมการ	นายวิชาญ รุ่งเรือง	
กรรมการ	นายสุวิทย์ วัฒนวิทย์	
กรรมการ	นายสุวิทย์ วัฒนวิทย์	
กรรมการแทนสถาปนิก	นายวิชาญ ภัคพิทักษ์	
ช่างเขียนแบบ		
นายวิชาญ		
นายวิชาญ		
สถาปนิก		
วิศวกร		
วิศวกร		
นักวิทยาศาสตร์		
ตรวจ/เห็นชอบ		
สถาปนิก	นายวิชาญ รุ่งเรือง	
วิศวกร	นายไพโรจน์ ชะนะวัน	
นักโบราณคดี	นายคำชะนัฏ อนุภรณ์	
เขียนแบบ	นายวิชาญ ภัคพิทักษ์	
วิศวกร	นายวิชาญ รุ่งเรือง	
นักวิทยาศาสตร์		
ผู้อนุมัติ		
อธิบดีกรมศิลปากร	นายวิชาญ รุ่งเรือง	
โครงการอนุรักษ์โบราณสถานเมืองจันทบูรพริบอ ประจวบฯ ๒๕๕๖		
แบบแปลนสถาปัตย์ (CA1-8)		
วันที่	มกราคม	ปี ๒๕๕๖
07-8	1: 750	8
สำนักโบราณคดี		
กรมศิลปากร		

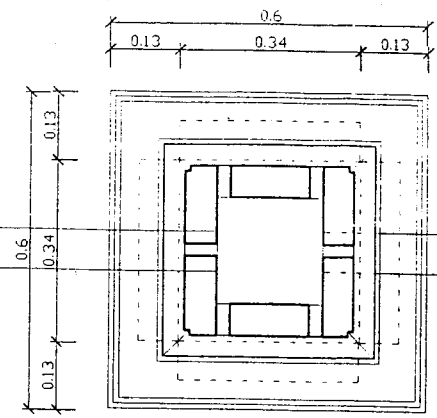
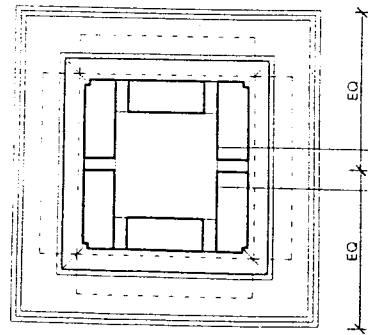

ราวเหล็กชุบสังกะสีขนาด $\phi 3"$
ฝังในเสาหลักก่ออิฐ

***รายละเอียดของเสาหลักก่ออิฐดูแบบ LA6.1

25

แปลน
มาตราส่วน 1:10

25

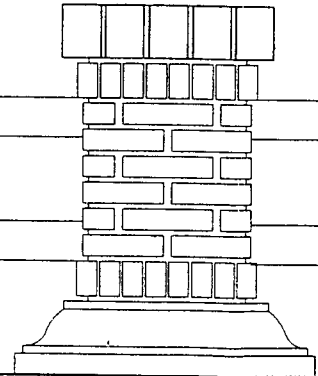
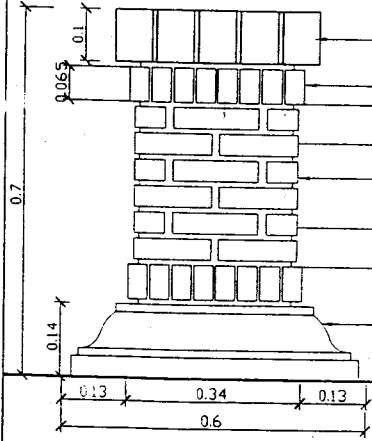

ราวเหล็กชุบสังกะสีขนาด $\phi 3"$

***รายละเอียดของเสาหลักก่ออิฐดูแบบ LA6.1

รูปด้าน
มาตราส่วน 1:10

ผู้จัดทำ

ผู้ปฏิบัติงาน

รายชื่อเขียนแบบ

สถาปนิก	นายสุวิทย์ ชัยมงคล	
สถาปนิก	นายสมชาย ทัศนาวดี	
วิศวกร	นายไพโรจน์ ชัยวัฒน์	
นักโขนานคดี	นายณรงค์ฤทธิ์ สมบุญศิริ	
เขียนแบบ	นายสมชาย ทัศนาวดี	
คัลเลอร์		

คณะกรรมการตรวจการจ้าง

ประธานกรรมการ	นายสุวิทย์ ชัยมงคล	
กรรมการ	นายสุวิทย์ ชัยมงคล	
กรรมการ	นายสมชาย ทัศนาวดี	
กรรมการและเลขา	นายสุวิทย์ ทัศนาวดี	

อธิบดี

นายสุวิทย์		
นายสมชาย		
นายไพโรจน์		
นายณรงค์ฤทธิ์		
นายสมชาย		
นายสุวิทย์		

ตรวจ/เห็นชอบ

สถาปนิก	นายสุวิทย์ ชัยมงคล	
สถาปนิก	นายสมชาย ทัศนาวดี	
วิศวกร	นายไพโรจน์ ชัยวัฒน์	
นักโขนานคดี	นายณรงค์ฤทธิ์ สมบุญศิริ	
เขียนแบบ	นายสมชาย ทัศนาวดี	
คัลเลอร์		

ผู้ปฏิบัติ

สถาปนิก	นายสุวิทย์ ชัยมงคล	
---------	--------------------	--

ชื่อ: โครงการบูรณะโบราณสถานแห่งจังหวัดสุพรรณบุรี ประจำปี ๒๕๖๖

สถานที่: หมู่ที่ ๖ ตำบล...

วันที่	เลขที่	วันที่	จำนวน
07-๑	110	1	

สำนักโขนานคดี

กรมศิลปากร



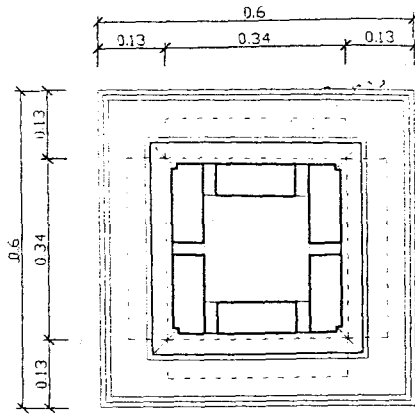

แปลนรูปตัด
มาตราส่วน 1:10

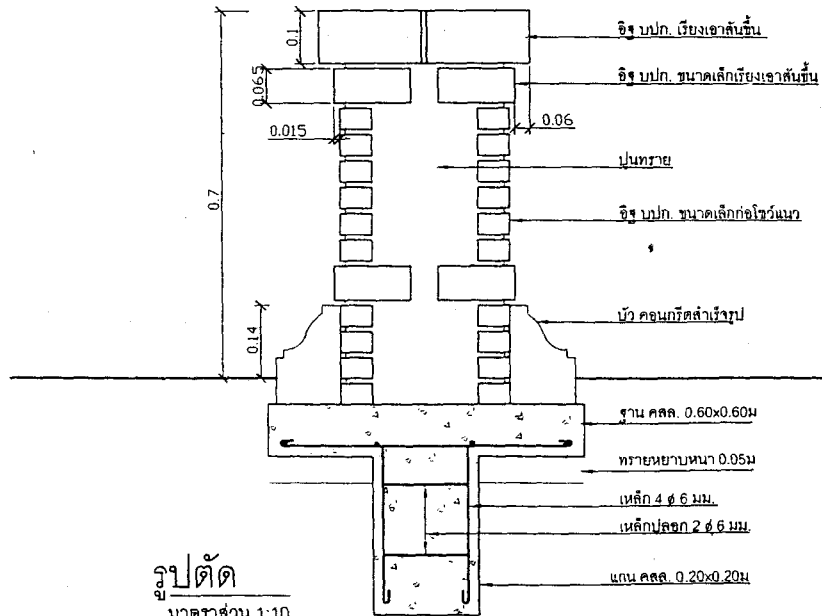



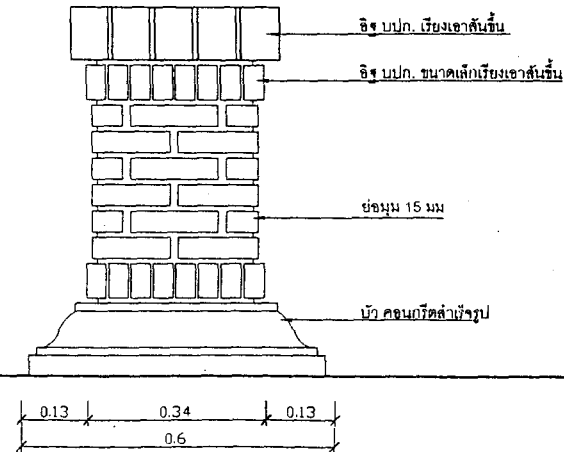

รูปตัด
มาตราส่วน 1:10

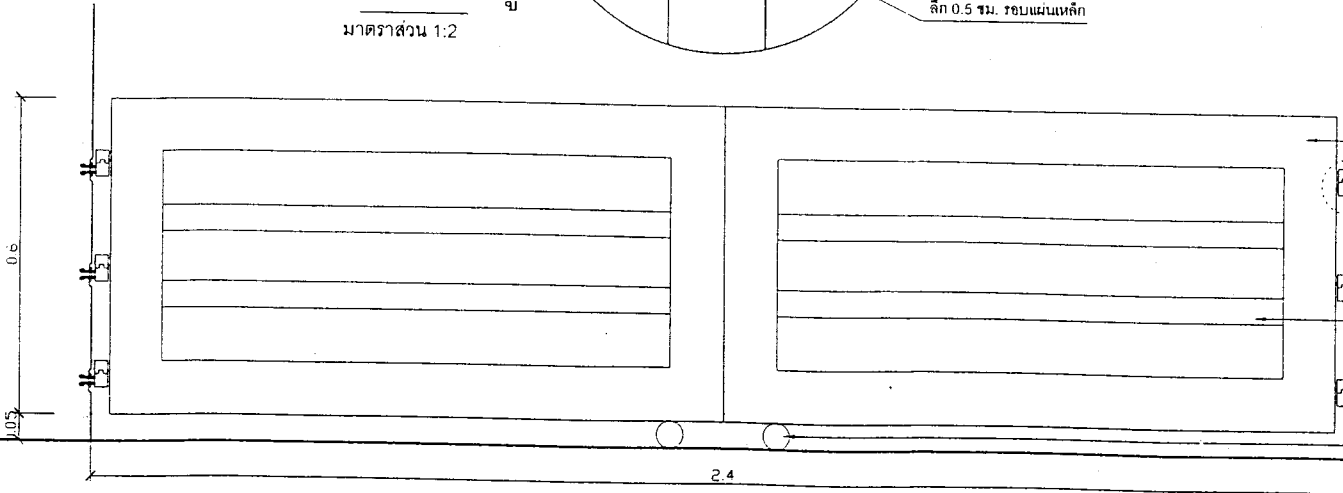
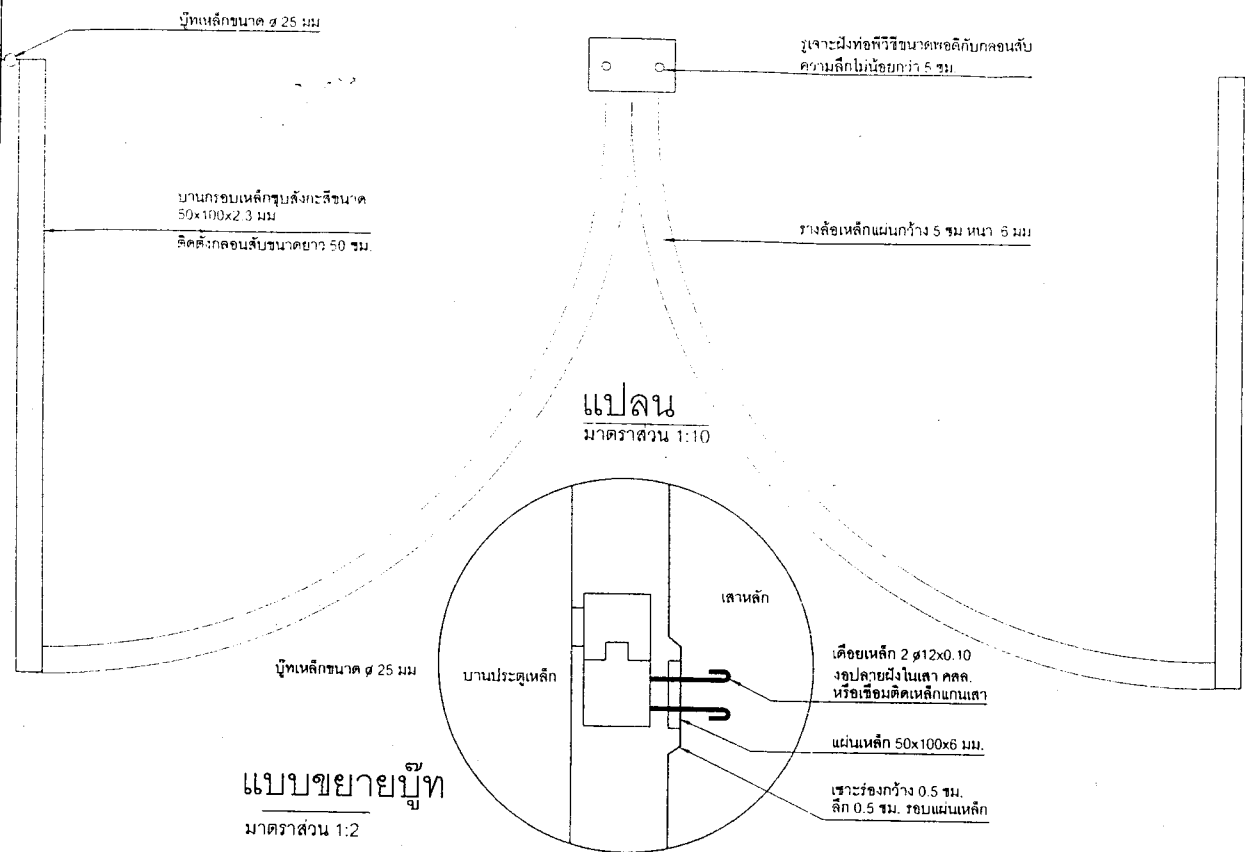

รูปด้าน
มาตราส่วน 1:10

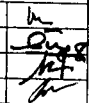
ผังค้ำยัน			
ผู้ปฏิบัติงาน			
สำรวจเขียนแบบ			
ช่างสำรวจ	นายสุวิทย์ วัฒนกิจ		
สถาปนิก	นายสมชาย วัฒนกิจ		
วิศวกร	นายไพโรจน์ วัฒนกิจ		
นักโหราศาสตร์	นายสุวิทย์ วัฒนกิจ		
เขียนแบบ	นายสมชาย วัฒนกิจ		
ค้ำยัน			
คณะกรรมการตรวจการจ้าง			
ประธานกรรมการ	นายสุวิทย์ วัฒนกิจ		
กรรมการ	นายสมชาย วัฒนกิจ		
กรรมการ	นายไพโรจน์ วัฒนกิจ		
กรรมการควบคุมราคา	นายสุวิทย์ วัฒนกิจ		
ชื่อแบบ			
นายช่างโยธา			
นายช่างศิลปกรรม			
สถาปนิก			
ภูมิสถาปนิก			
วิศวกรโยธา			
วิศวกร			
นักวิทยาศาสตร์			
ตรวจ/เห็นชอบ			
สถาปนิก	นายสุวิทย์ วัฒนกิจ		
ภูมิสถาปนิก	นายไพโรจน์ วัฒนกิจ		
วิศวกรโยธา	นายสุวิทย์ วัฒนกิจ		
วิศวกร	นายสมชาย วัฒนกิจ		
นักวิทยาศาสตร์	นายสุวิทย์ วัฒนกิจ		
ผู้อนุมัติ			
อธิบดีกรมโยธา	นายสุวิทย์ วัฒนกิจ		
โครงการอนุรักษ์โบราณสถานเมืองราชบุรี งบประมาณ 1,000,000 บาท			
แบบแปลน (1:10)			
วันที่	นายช่าง	นายช่าง	นายช่าง
07-10	1:10	11	
สำนักโหราศาสตร์			
กรมศิลปากร			



ผังชั้น			
ผู้ปฏิบัติงาน			
ชื่อวิชาเรียนแบบ			
รหัสวิชา	นายภูวน พนมภ		
สถาปนิก	นายชนะ วัฒนานันท์		
วิศวกร	นายโพธิ์พงษ์ วัฒนารัตน		
นักโขนานคดี	นายพงศ์พงศ์ สมบุญพิศ		
เขียนแบบ	นายชนะ วัฒนานันท์		
คิดค่า			
คณะกรรมการตรวจการจ้าง			
ประธานกรรมการ	นายสุวิทย์ ชิมงค		
กรรมการ	นายสุวิทย์ วัฒนารัตน		
กรรมการ	นายชนะ วัฒนารัตน		
กรรมการและเลขานุการ	นายสุวิทย์ ชิมงค		
ออกแบบ			
นายช่างโยธา			
นายช่างศิลปกรรม			
สถาปนิก			
ภูมิสถาปนิก			
วิศวกรโยธา			
วิศวกร			
นักกำหนดราคา			
ตรวจ/เห็นชอบ			
สถาปนิก	นายสุวิทย์ วัฒนารัตน		
ภูมิสถาปนิก	นายโพธิ์พงษ์ วัฒนารัตน		
วิศวกรโยธา	นายพงศ์พงศ์ สมบุญพิศ		
นักกำหนดราคา	นายชนะ วัฒนารัตน		
ผู้ควบคุม			
ช่างเขียนแบบ	นายชนะ วัฒนารัตน		
ชื่อ: โขนานคดีวิศวกรรมโยธาและสถาปัตย์ ๒๕๖๐			
ขนาด: ๒๕๖๐			
ประเทศ/พื้นที่: ๒๕๖๐.๐๐๐ (L.A.S.1-1)			
รหัส	นายชนะ วัฒนารัตน	นายสุวิทย์ ชิมงค	นายชนะ วัฒนารัตน
07-13	1:10	11	15
สำนักโขนานคดี			
กรมศิลปากร			



วัดจางกลม

บริษัท กันตน์นิษฐ์ก่อสร้าง จำกัด