

รายงาน
ประจำงวดงานที่ ๑

งานขุดแต่งและออกแบบเพื่อการบูรณะ
วัดช้าง วัดมเหยงคณ์ ตำหนักมเหยงคณ์ วัดสีกาสมุด
(สัญญาเลขที่ ๑๑ / ๒๕๔๒)

โดย
ห้างหุ้นส่วนจำกัด สุรศักดิ์ก่อสร้าง
ปีงบประมาณ ๒๕๔๒

รายงาน
ประจำงวดงานที่ ๑

งานชุดแต่งและออกแบบเพื่อการบูรณะ
วัดช้าง วัดมเหยงคณ์ ตำหนักมเหยงคณ์ วัดสีกาสมุด
(สัญญาเลขที่ ๑๑ / ๒๕๔๒)

โดย
ห้างหุ้นส่วนจำกัด สุรศักดิ์ก่อสร้าง
ปีงบประมาณ ๒๕๔๒

อธิบดีกรมการจาก
อุทยานประวัติศาสตร์พระนครศรีอยุธยา

รายงานผลการดำเนินงานชุดแต่งงวดที่ ๑ สัญญาเลขที่ ๐๐/๒๕๕๒

วัดท่าวัง

พื้นที่ชุดแต่งตามสัญญารวมทั้งสิ้น ๒๕,๗๐๐ ตารางเมตร

งวดงาน

รายการดำเนินงาน

- ๑ ปรับแต่งพื้นที่เพื่อดำเนินการขุดค้ำและชุดแต่ง
วางผังตามระบบ grid สำหรับการขุดค้ำและชุดแต่ง
ชุดแต่งพื้นที่เจดีย์ประธาน อุโบสถ และเจดีย์ราย ๓ องค์
พื้นที่ ๒,๕๐๐ ตารางเมตร
ชุดแต่งพื้นที่ในเขตกำแพงวัด พื้นที่ประมาณ ๗,๕๐๐ ตารางเมตร
ขุดค้ำทางโบราณคดี ขนาด ๓ x ๓ ม. จำนวน ๖ หลุม
- ๒ ชุดแต่งพื้นที่ในเขตกำแพงวัด ส่วนที่เหลือ พื้นที่ ๗,๕๐๐ ตารางเมตร
และชุดแต่งภายนอกเขตวัด ๗,๐๐๐ ตารางเมตร
ขุดค้ำทางโบราณคดี ขนาด ๓ x ๓ ม. จำนวน ๑ หลุม
- ๓ ชุดแต่งพื้นที่ภายนอกเขตกำแพงวัด จนแล้วเสร็จ
ทำแบบสภาพโบราณสถานภายหลังการชุดแต่งทั้งหมด
ทำแบบสันนิษฐานทางสถาปัตยกรรมของโบราณสถานทั้งหมด
จัดส่งสไลด์และภาพถ่าย (บรรจุในอัลบั้ม) พร้อมฟิล์ม และทะเบียนในส่วน
ของงานโบราณคดี อย่างละไม่น้อยกว่า ๑๐ ม้วน
จัดส่งมอบโบราณวัตถุบรรจุในกล่องพลาสติกมีฝาปิด พร้อมบัญชีโบราณ
วัตถุที่ได้จากการขุดค้ำและชุดแต่ง
จัดส่งรายงานการขุดค้ำและชุดแต่งทางโบราณคดี ต้นฉบับ ๑ เล่ม พร้อม
สำเนา ๓๐ เล่ม (เข้าเล่มปกแข็ง)

ผังบริเวณแสดงพื้นที่ปลูกพืชอาหารในบริเวณคดี/วัดมณฑลพิน

- พื้นที่บริเวณพื้นที่ปลูกพืชอาหารในบริเวณคดี พื้นที่รวมประมาณ 19,800 ตารางเมตร
- พื้นที่บริเวณพื้นที่ปลูกพืชอาหารในบริเวณคดี พื้นที่รวมประมาณ 1 เมตร
- พื้นที่บริเวณ 3,840 ตารางเมตร รุกขวัตถุประมาณ 0.50 เมตร โดยเฉลี่ย
- พื้นที่ ในด้านพื้นที่ปลูกพืชอาหารในบริเวณคดี พื้นที่รวมประมาณ 0.15 เมตร โดยเฉลี่ย พื้นที่ประมาณ 3,840 ตารางเมตร
- พื้นที่บริเวณพื้นที่ปลูกพืชอาหารในบริเวณคดี พื้นที่ 13,960 ตารางเมตร รุกขวัตถุประมาณ 0.50 เมตร

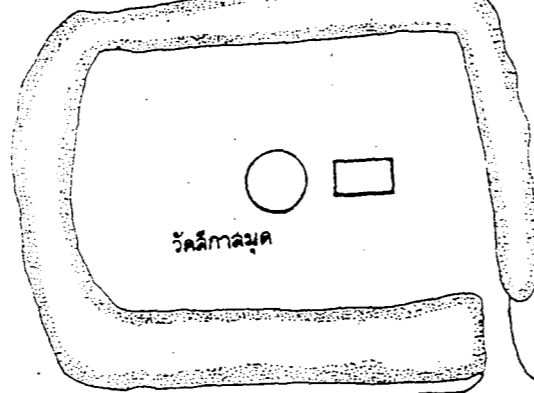

ผังบริเวณแสดงพื้นที่ปลูกพืชอาหารในบริเวณคดี/บ้านกิมหมงคล

- พื้นที่บริเวณพื้นที่ปลูกพืชอาหารในบริเวณคดี พื้นที่รวมประมาณ 7,500 ตารางเมตร รุกขวัตถุประมาณ 0.50 เมตร โดยเฉลี่ย

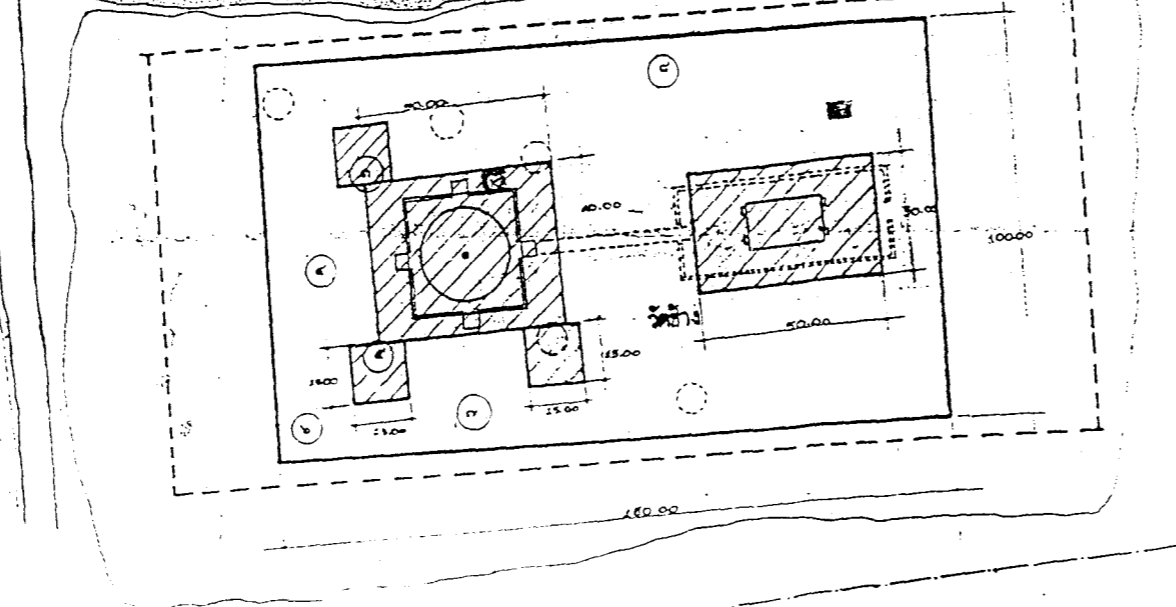
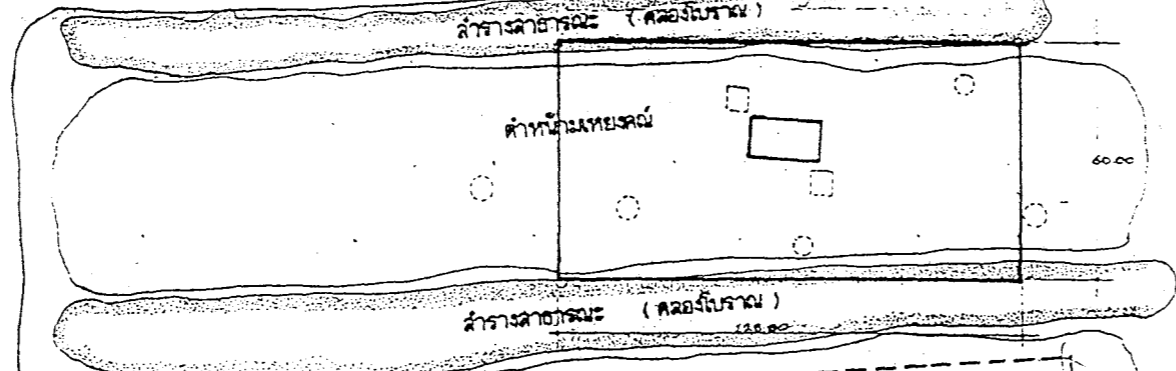
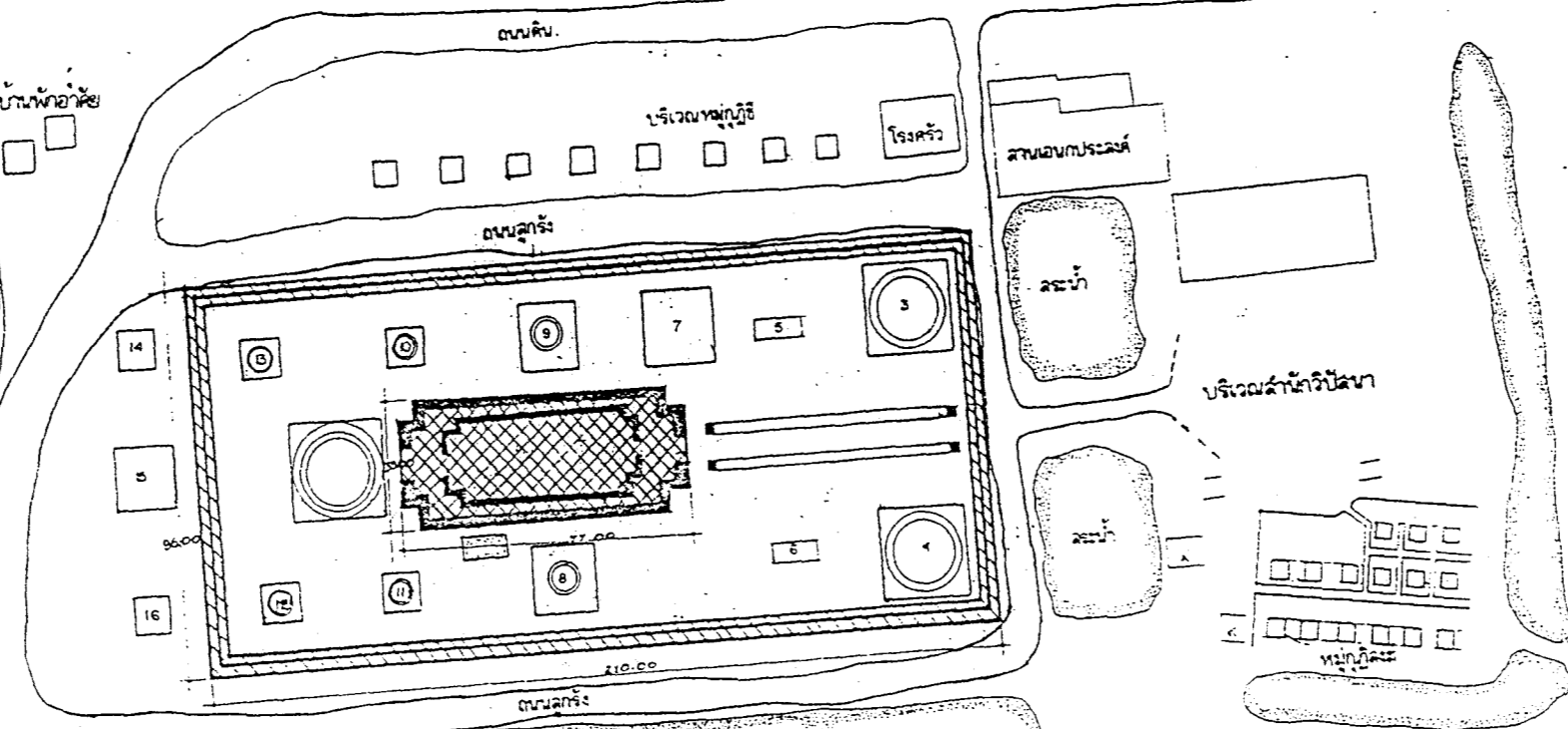

บึงน้ำ (ขุดใหม่)

สระน้ำ

ผังบริเวณแสดงพื้นที่ปลูกพืชอาหารในบริเวณคดี/วัดมณฑลพิน

- พื้นที่บริเวณพื้นที่ปลูกพืชอาหารในบริเวณคดี พื้นที่รวมประมาณ 15,000 ตารางเมตร
- พื้นที่บริเวณพื้นที่ปลูกพืชอาหารในบริเวณคดี พื้นที่รวมประมาณ 0.50 เมตร โดยเฉลี่ย พื้นที่ 3,840 ตารางเมตร
- พื้นที่บริเวณพื้นที่ปลูกพืชอาหารในบริเวณคดี พื้นที่รวมประมาณ 0.50 เมตร โดยเฉลี่ย พื้นที่ประมาณ 3,840 ตารางเมตร

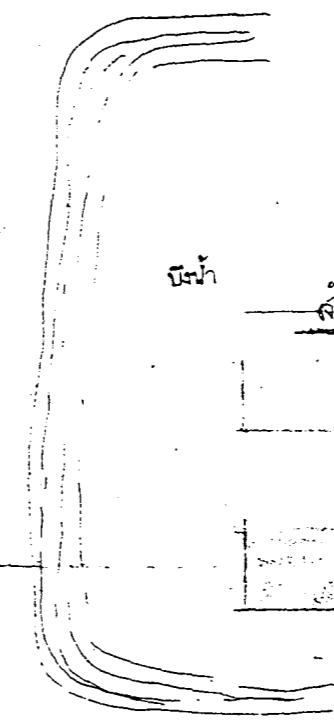

- ใบจากแสดงภาพถ่าย
คำสั่งการชุดแต่ง
1. เติบโตประชิดกัน และ
สถานที่ที่ขึ้น
 2. ไม้ยืนต้น, ไม้ผลัดใบ
 3. ไม้พุ่ม

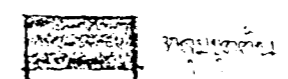

ผังคดี		10
รายการ		
ผู้ดำเนินการ		
สำรวจ	พริษฐ์, เกตุศักดิ์, ส.ค.ส.ศ., ท.เรียน	
เขียน	เกตุศักดิ์, ท.เรียน	
นายช่างสำรวจ		
นายช่างโยธา	พริษฐ์, บุญนรงค์, เกตุศักดิ์, เย็นชนะ	
นายช่างสถาปนิก		
นายช่างช่างไม้		
นักโหราศาสตร์	เสร์มสุข, ปวงสวัสดิ์	
สถาปนิก		
ผู้ควบคุม	วิโรจน์, วัฒนศิริ, กิตติ	
ช่างทาสี	สุทธธำ, พงษ์สุพรรณ	
ตรวจ/วิเคราะห์รูปแบบ		
นายช่างสถาปนิก		
นายช่างช่างไม้		
นักโหราศาสตร์	ปิ่นปิ่น, เสร์มสุข	
สถาปนิก		
ช่างทาสี		
เห็นชอบ/อนุมัติ		
นายช่างสถาปนิก	พริษฐ์, เกตุศักดิ์	
นายช่างช่างไม้	พริษฐ์, บุญนรงค์	
นายช่างโยธา	พริษฐ์, บุญนรงค์, เกตุศักดิ์, เย็นชนะ	
อื่น	พริษฐ์, บุญนรงค์, เกตุศักดิ์, เย็นชนะ	
รูปแบบ: ไม้บริเวณวัดศาลาลมุด, วัดมณฑลพิน, ศาลาที่พักสงฆ์, ไม้พุ่ม, ไม้ยืนต้น, ไม้ผลัดใบ, ไม้พุ่ม		
<p>ใบจากแสดงภาพถ่าย คำสั่งการชุดแต่ง</p> <ol style="list-style-type: none"> 1. เติบโตประชิดกัน และ สถานที่ที่ขึ้น 2. ไม้ยืนต้น, ไม้ผลัดใบ 3. ไม้พุ่ม 		
ชื่อ	นายช่างโยธา	นายช่างช่างไม้
โครงการอนุรักษ์และพัฒนา นครประวัติศาสตร์พระนครศรีอยุธยา		
สำนักงานโบราณคดีและ พิพิธภัณฑ์สถานแห่งชาติที่ 3		
กรมศิลปากร		

โบราณสถานวัดช้าง

ที่ตั้งโบราณสถาน

โบราณสถานวัดช้าง เป็นโบราณสถานตั้งอยู่ ณ ตำบลหันตรา อำเภอพระนครศรีอยุธยา จังหวัดพระนครศรีอยุธยา ในแนวพิภคภูมิศาสตร์ระหว่างเส้นรุ้งที่ 14 องศา 21 ลิปดา 28 ฟลิปดาเหนือ และเส้นแวงที่ 100 องศา 35 ลิปดา 52 ฟลิปดาเหนือ (แผนที่ทหารลำดับชุด L 70175 ระวาง 5137 IV มาตราส่วน 1 : 50,000) หรือตั้งอยู่ในเขตอนุรักษโบราณสถานอยุธยาเหนือ บริเวณทุ่งหันตราหรือทุ่งทหารกล้า¹ วัดช้างตั้งอยู่บนที่ดอนมีคูน้ำล้อมรอบ แต่ในปัจจุบันดินเขินหมดแล้ว และมีอาณาเขตติดต่อกับเขตอื่นๆ ดังนี้

ทิศเหนือ ติดต่อกับตำหนักมเหยงคณ์ โดยอยู่ห่างออกไปประมาณ 100 เมตร

ทิศใต้ ติดต่อกับแนวคูน้ำโบราณและเคหะชุมชนอยุธยา

ทิศตะวันออก ติดต่อกับแนวคูน้ำโบราณ

ทิศตะวันตก อยู่ห่างจากแนวคลองมเหยงคณ์ประมาณ 70 เมตร

นอกจากนี้วัดช้างยังตั้งอยู่ใกล้กับวัดมเหยงคณ์อันเป็นวัดที่มีขนาดใหญ่และมีความสำคัญในประวัติศาสตร์ โดยวัดมเหยงคณ์จะอยู่ถัดไปออกไปทางทิศเหนือของตำหนักมเหยงคณ์อีกประมาณ 70 เมตร

ประวัติความเป็นมา

วัดช้าง ไม่ปรากฏหลักฐานทางประวัติศาสตร์หรือเอกสารใดๆ กล่าวถึง แต่มีตำนานเรื่องลายแทงปรากฏอยู่ในลักษณะตำนานคำบอกเล่าสืบต่อกันมา และตำนานดังกล่าวยังเกี่ยวโยงไปถึงวัดมเหยงคณ์ โดยเฉพาะเจดีย์ช้างล้อมอันเป็นเจดีย์ประธานของวัด

อาจารย์ทวน สุมาลัย นักประวัติศาสตร์และโบราณคดีท้องถิ่นผู้ล่วงลับ ได้เล่าให้ฟังว่า

“ที่วัดมเหยงคณ์ถ้าใครสามารถนับช้างที่ล้อมรอบเจดีย์ประธานได้ครบ 80 เชือก เชือกที่ 80 นั้นจะนำโชคลาภทวีคูณสมบัติมาให้ และแล้วการนับช้างที่ฐานพระเจดีย์ประธานก็เกิดขึ้น แต่ปรากฏว่าไม่มีผู้ใดนับครบ 80 เชือก เพราะนับได้แค่ 79 เชือกเท่านั้น ไม่มีใครเฉลียวใจว่าที่วัดช้าง ใกล้ๆ กันนั้น มีช้างปูนปั้นขนาดใหญ่มีมาตัวหนึ่งตั้งอยู่ด้านหน้าพระอุโบสถ วันหนึ่งมีชายขี่ม้าบ้านอยู่วัดหลังวัดมเหยงคณ์เมาสุรา เดินผ่านหน้าพระอุโบสถวัดช้าง เพื่อจะกลับบ้านในตอนหัวค่ำ ด้วยความเมึนเมา ประกอบกับเคยฟังเรื่องเกี่ยวกับลายแทงและเคยนับช้างที่ฐานพระเจดีย์ประธานวัดมเหยงคณ์มาก่อน จึงได้เอาไม้ตะพดที่ถือติดมือมาฟาดลงกลางหลังช้างหน้าพระอุโบสถพร้อมกับบ่นว่า “นี่ไงละ ไอ้ตัวที่ 80” ซึ่งพอพูดขาดคำปูนที่ลำตัวช้างก็แยกออก (คงทแรงไม้ตะพดที่ฟาดลงไปไม่ไหว) เงินพดด้วงสมัยเก่าจึงไหลออกมาลงสู่

¹ ประชุมพงสาวดารเล่มที่ 37 เรื่องกรุงเก่า (กรุงเทพฯ : คุรุสภา, 2512).

พื้นดินกองสูงขนาดเอวคน ชายขี้เมาจึงหายเมาทันที และกลับไปเอาบั้งที่มาขเงิน
พดด้วงเหล่านั้นหลายเที่ยวกว่าจะหมด”²

แต่ตำนานวัดช้างช้างต้นเป็นแค่เพียงตำนาน ยังไม่มีหลักฐานใดๆ มายืนยันอย่างแน่ชัด รวมทั้ง
หลักฐานทางด้านโบราณคดีที่ปรากฏในปัจจุบัน ก็แสดงให้เห็นว่าช้างที่ล้อมรอบเจดีย์ประธานวัดมเหยงคณ์ มี
จำนวนทั้งหมด 80 เชือก โดยประดับที่ฐานประทักษิณของเจดีย์ทั้ง 4 ด้าน ด้านละ 20 เชือก

วัดช้าง ถูกประกาศขึ้นทะเบียนเป็นโบราณสถานของชาติ โดยประกาศในราชกิจจานุเบกษา เล่ม
60 ตอนที่ 39 เมื่อวันที่ 20 กรกฎาคม พ.ศ. 2486

สภาพก่อนดำเนินงานขุดแต่ง

โบราณสถานวัดช้างในปัจจุบันอยู่ในสภาพชำรุดทรุดโทรมเป็นวัดร้าง ไม่มีพระสงฆ์อยู่จำพรรษา
ถูกปกคลุมด้วยวัชพืช-เนินดิน พืชพันธุ์ไม้ป่า ไม่สามารถมองเห็นแผนผังของโบราณสถานแห่งนี้ได้ชัดเจน คง
เห็นแต่เจดีย์ทรงระฆัง, ซากพระอุโบสถ และเจดีย์ราย สถาปัตยกรรมที่ปรากฏให้เห็นในเวลานี้ เป็นประจักษ์
พยานได้ว่าวัดช้างคงเป็นวัดที่มีความสำคัญมากวัดหนึ่งของกรุงศรีอยุธยา อันเนื่องมาจากขนาดของวัดและ
สถาปัตยกรรมภายในวัดที่มีความใหญ่โต โดยเฉพาะองค์เจดีย์ประธานของวัด (ภาพที่ 1-2)

ซึ่งเป็นโบราณสถานที่ยังคงสภาพสมบูรณ์มากกว่าโบราณสถานอื่นๆ ของวัด เจดีย์ประธานมี
ลักษณะเป็นเจดีย์ทรงระฆังกลม ตั้งอยู่บนฐานประทักษิณขนาดใหญ่รูปสี่เหลี่ยมจัตุรัส สันนิษฐานว่าน่าจะมี
บันไดทางขึ้นทั้ง 4 ทิศ แต่ปัจจุบันเหลือเพียงร่องรอยของบันไดที่พอสังเกตเห็นเฉพาะด้านทิศตะวันออกและ
ด้านทิศเหนือ

บนลานประทักษิณมีชิ้นส่วนขององค์เจดีย์ที่ชำรุดตกลงมากระจายอยู่โดยรอบองค์เจดีย์ ลานประทักษิณ
นี้น่าจะมีการก่อกำแพงแก้วเตี้ยๆ รอบองค์เจดีย์ (ยังพอสังเกตเห็นได้จากด้านทิศเหนือ)

เหนือลานประทักษิณขึ้นไปจะเป็นฐานกลมขนาดใหญ่ (ฐานเขียง) ถัดขึ้นไปจึงเป็นมาลัยเถาสาม
ชั้นแล้วจึงถึงบัวปากกระฆัง ซึ่งมีลักษณะเป็นบัวกลีบยาว เหนือบัวปากกระฆังขึ้นไปเป็นองค์ระฆังทรงกลมขนาด
ใหญ่ ถัดขึ้นไปเป็นบัลลังก์สี่เหลี่ยม แม้ว่าในปัจจุบันบัลลังก์ดังกล่าวจะอยู่ในสภาพที่ชำรุดมากจนไม่สามารถ
เห็นรายละเอียดได้ชัดเจนก็ตาม แต่ก็คงมีลักษณะเดียวกับบัลลังก์โดยทั่วไป เหนือบัลลังก์ขึ้นไปเป็นก้านฉัตร
ซึ่งไม่มีเสาหารรองรับส่วนของปล้องโฉน ก้านฉัตรนี้มีลักษณะพิเศษ คือ มีการทำเป็นบัวลูกแก้วออกไก่อ 2 ชั้น
ประดับที่ก้านฉัตร ส่วนตัวฉัตรหรือปล้องโฉนอยู่ในสภาพชำรุดมาก บางแห่งมีรอยร้าว และส่วนยอดได้พัง
ทลายลงแล้ว

ส่วนพระอุโบสถเป็นซากอาคารที่ตั้งอยู่บริเวณใต้ทิศตะวันตกของเจดีย์ประธาน (ภาพที่ 3-4)
เหลือหลักฐานให้เห็นเฉพาะผนังอาคารด้านทิศใต้บางส่วนเท่านั้น เป็นผนังก่ออิฐสอปูนแล้วฉาบปูนทับอีกที
ส่วนต่างๆ ของพระอุโบสถได้พังทลายลงเกือบหมด มีสภาพเป็นเนินดินและมีวัชพืชขึ้นปกคลุม จากการเดิน

² โกรธาเนราบุรุษ (นามแฝง), “วัดช้าง” วารสารสยามอารยะ ปีที่ 2 ฉบับที่ 19 (กรกฎาคม 2537), หน้า 82.

สำรวจบนเนินดินพระอุโบสถ ได้พบชิ้นส่วนใบเสมาที่ชำรุดแตกหัก ในเสมาดังกล่าวทำจากหินชนวน จากชิ้นส่วนที่เหลืออยู่สันนิษฐานว่ารูปสมบูรณคงมีรูปแบบคล้ายกับใบเสมาของวัดมเหยงคณ์ที่อยู่ใกล้เคียงกัน

ส่วนเจดีย์รายมีเพียง 3 องค์ ตั้งอยู่บริเวณมุมด้านทิศตะวันตกเฉียงเหนือ ด้านตะวันตกเฉียงใต้ และด้านทิศตะวันออกเฉียงใต้ขององค์เจดีย์ประธาน ตามลำดับ (ภาพที่ 5, 6, 7) อยู่ในสภาพพังทลายกลาย เป็นเนินดินขนาดใหญ่ จึงไม่สามารถศึกษาวิเคราะห์เค้าโครงขององค์เจดีย์ได้ แต่สันนิษฐานว่าน่าจะเป็นเจดีย์ทรงระฆังกลม เพราะมีชิ้นส่วนของปล้องโถง และมาลัยเถา ตกกระจายอยู่ทั่วบริเวณ

เป็นที่น่าสังเกตว่าเจดีย์รายทั้ง 3 องค์ จะตั้งอยู่บริเวณมุมขององค์เจดีย์ประธาน ขาดไปเพียงเจดีย์ของมุมด้านทิศตะวันออกเฉียงเหนือ ซึ่งอาจโดนทำลายจนไม่เหลือหลักฐาน เจดีย์ทั้ง 3 องค์นี้น่าจะมีรูปแบบเป็นเจดีย์ทรงกลม และอาจสร้างให้เป็นเจดีย์ประจำมุมขององค์เจดีย์ประธานก็เป็นได้

สภาพภายหลังการดำเนินงานขุดแต่ง (แผนผังที่ 1 สภาพปัจจุบัน โบราณสถานวัดช้าง)

จากการขุดแต่งลอกเอาดินที่ปกคลุมโบราณสถานวัดช้างออกจนหมด ทำให้สามารถศึกษารูปแบบ และแผนผังของโบราณสถานแห่งนี้ได้อย่างชัดเจนมากขึ้น กล่าวคือ

สิ่งก่อสร้างของวัดช้างตั้งอยู่ภายในเขตกำแพงวัดซึ่งสร้างให้เป็นนักษณานี้ ฐานของอาคารหลักของผัง คือ ในส่วนของเจดีย์ประธานจะมีกำแพงเป็นรูปสี่เหลี่ยมจัตุรัส เช่นเดียวกับแผนผังของฐานประทักษิณเจดีย์ประธาน ส่วนกำแพงส่วนหน้าของวัดจะเป็นรูปสี่เหลี่ยมผืนผ้าเช่นเดียวกับแผนผังอาคารของพระอุโบสถ ดังนั้นแผนผังของวัดช้างจึงเป็นรูปสี่เหลี่ยมจัตุรัสที่มีมุขยื่นออกไปทางด้านหน้า

แผนผังของวัดช้างหันหน้าไปทางทิศตะวันออก โดยมีการวางตำแหน่งพระอุโบสถและเจดีย์ประธานซึ่งเป็นสถาปัตยกรรมหลักของผัง ตั้งเรียงกันจากทางทิศตะวันออกไปสู่ทิศตะวันตก ตามลำดับ ที่มุมของเจดีย์ประธานมีเจดีย์รายเป็นเจดีย์ประจำมุมในแต่ละมุม ซึ่งเหลือหลักฐานให้เห็นเพียง 3 องค์ คือ มุมตะวันตกเฉียงเหนือ ตะวันตกเฉียงใต้ และตะวันออกเฉียงใต้ ตามลำดับ ส่วนมุมตะวันออกเฉียงเหนือ สันนิษฐานว่าอาจถูกรื้อทำลายออกไปจนหมดไม่เหลือหลักฐานใดๆ ให้เห็น เจดีย์ประธานและเจดีย์ประจำมุม 3 องค์นี้จะถูกล้อมรอบด้วยกำแพงแก้วรูปสี่เหลี่ยมจัตุรัส มีซุ้มประตูทางเข้าที่กึ่งกลางของกำแพงแต่ละด้าน และทำเสาหัวเม็ดทรงมณฑปมีบริเวณมุมกำแพง การเชื่อมต่อพื้นที่ระหว่างโบราณสถานภายในเขตกำแพงวัดที่ล้อมส่วนของเจดีย์ประธานจะใช้การปูพื้นอิฐฉาบปูนเต็มพื้นที่เพื่อให้เป็นลานวัดโดยรอบ

ทางด้านทิศตะวันออกของเจดีย์ประธานเป็นตำแหน่งที่ตั้งของพระอุโบสถ ซึ่งมีแผนผังอาคารเป็นรูปสี่เหลี่ยมผืนผ้า มีฐานเสมอรูปสี่เหลี่ยมจัตุรัสล้อมรอบทั้ง 8 ทิศ และจะมีกำแพงวัดล้อมรอบพระอุโบสถอีกชั้นหนึ่ง ซึ่งกำแพงนี้ในสมัยแรกจะก่อแต่เชื่อมกับตัวกำแพงของเจดีย์ประธานด้านทิศตะวันออก และใช้ประตูทางเข้า-ออกร่วมกัน แต่มาในสมัยที่ 2 ตัวกำแพงที่ล้อมพระอุโบสถนี้จะก่อขึ้นเลยเข้าไปในกำแพงขององค์เจดีย์ประธานและทำประตูทางเข้า-ออก เสียใหม่ ส่วนการเชื่อมต่อระหว่างแนวกำแพงวัดกับพระอุโบสถ ไม่ปรากฏหลักฐานว่ามีการปูพื้นอิฐฉาบปูน

จะเห็นได้ว่าโบราณสถานแห่งนี้ให้ความสำคัญกับเจดีย์ประธานซึ่งมีขนาดใหญ่เป็นอันมาก ในขณะที่โบราณสถานต่างๆ ไม่ว่าจะเป็นเจดีย์รายหรือพระอุโบสถจะมีขนาดเล็ก เมื่อเทียบสัดส่วนกับองค์เจดีย์ประธาน

ผังบริเวณวัดข้างจะมีคูน้ำล้อมรอบ โดยเฉพาะด้านทิศตะวันตกจะใช้คลองมเหยงคณ์แทนคูน้ำ ซึ่งคลองมเหยงคณ์นี้ในสมัยโบราณ น่าจะเป็นเส้นทางคมนาคมหลักของพื้นที่บริเวณนี้ เช่นเดียวกับคลองกู่ดาวที่อยู่ขนานกันแต่ออกไปทางด้านทิศตะวันตก เพราะสามารถจะเชื่อมต่อกับคลองกะมังได้ในทางทิศใต้ และคลองวัดดุสิตในทางทิศเหนือ แต่ปัจจุบันคลองมเหยงคณ์ได้ตื้นเขินลงและบางส่วนทางน้ำได้ถูกตัดขาด เพราะการถมที่ของประชาชน ทำให้เส้นทางคมนาคมเส้นนี้ได้ลดความสำคัญลง และไม่ได้ใช้ในที่สด

1. เจดีย์ประธาน (ภาพที่ 10-11)

เจดีย์ประธานเป็นเจดีย์ทรงระฆังกลม ตั้งอยู่บนฐานประทักษิณสี่เหลี่ยมจัตุรัสขนาดกว้าง 35 X 35 เมตร สูงประมาณ 2.80 เมตร ซึ่งเป็นลักษณะของฐานเขียงซ้อนกัน 2 ชั้น มีบันไดทางขึ้นที่กึ่งกลางฐานทั้งสี่ด้าน บันไดแต่ละด้านมีขนาดความกว้างประมาณ 3 เมตร บันไดทางด้านตะวันตกและด้านใต้ได้ถูกรื้อทำลาย เหลือเพียงส่วนฐานของบันได หน้าบันไดทางขึ้นด้านทิศตะวันออกฝั่งขวามือ มีฐานสี่เหลี่ยมขนาดประมาณ 1.20 X 1.20 เมตร มีชั้นส่วนของเท้าสิงห์ติดอยู่กับฐาน ส่วนฝั่งด้านซ้ายมือกลับไม่พบหลักฐานของแท่นสี่เหลี่ยม แต่พบชิ้นส่วนของประติมากรรมปูนปั้นรูปช้างทรงเครื่องแทน ส่วนบันไดทางด้านอื่นไม่พบหลักฐาน คงเป็นเพราะถูกรื้อทำลายไปจนหมดนั่นเอง นอกจากนี้ที่ฐานเจดีย์ประธานด้านทิศเหนือได้พบชิ้นส่วนลำตัวประติมากรรมรูปสิงห์มีขนาด 0.55 X 0.90 เมตร

บนลานประทักษิณยังพบชิ้นส่วนขององค์เจดีย์ เช่น บัวปากระฆัง ฐานบัวคว่ำ-บัวหงาย ปล้องไฉน ตกกระจายอยู่โดยรอบองค์เจดีย์ สันนิษฐานว่าแต่เดิมบนลานประทักษิณนี้น่าจะมีระเบียงเตี้ยๆ ล้อมรอบ เพราะได้พบหลักฐานชิ้นส่วนสถาปัตยกรรมที่ทำเป็นรูปบัวคว่ำคล้ายกับบัวระเบียงจำนวน 3 ชิ้น บริเวณบนลานประทักษิณด้านทิศเหนือ 1 ชั้น และบนลานประทักษิณด้านทิศตะวันออก 2 ชั้น

ตัวองค์เจดีย์ที่ตั้งอยู่บนฐานประทักษิณ ประกอบด้วยฐานเขียงทรงกลมสูงประมาณ 1.60 เมตร 1 ชั้น บนฐานเขียงทรงกลมเป็นชุดของฐานบัวลูกฟักซึ่งประกอบด้วยฐานเขียงทรงกลมซ้อนกัน 3 ชั้น ชั้นบัวคว่ำ ท้องไม้ บนท้องไม้ยังมีการประดับด้วยยังมีการประดับด้วยลูกฟัก 3 ชั้น และชั้นบัวหงาย โดยชุดฐานบัวลูกฟักนี้สูงประมาณ 1.70 เมตร เหนือชั้นบัวหงายจนถึงบัวปากระฆัง หลักฐานส่วนนี้ได้ขาดหายไป เหลือเพียงปูนฉาบส่วนหนึ่งด้านทิศใต้มีความสูงประมาณ 0.29 เมตร ซึ่งตำแหน่งในส่วนนี้ตามระเบียบแบบแผนของเจดีย์ทรงกลมสมัยอยุธยาเป็นชุดของมัลลย์เถาะซ้อนกัน 3 ชั้น ถ้าเป็นเจดีย์ทรงกลมสมัยสุโขทัยจะเป็นชั้นของบัวเถาะซ้อนกัน 3 ชั้น แต่จากหลักฐานปูนฉาบดังกล่าวทำให้เป็นที่น่าสงสัยว่า คงไม่มีการทำทั้งมัลลย์เถาะและบัวเถาะ แต่จะทำเป็นชุดฐานบัวลูกฟักซ้อนกันอีกชั้นหนึ่ง ซึ่งปูนฉาบที่ปรากฏให้เห็น คือ ท้องไม้ของชุดฐานบัวลูกฟักนั่นเอง

องค์ระฆังนี้มีการบูรณะก่อพอกทับเจดีย์องค์เดิม หลักฐานที่ชัดเจนที่สุดคือชั้นของบัวปากระฆังเดิมตำแหน่งของบัวปากระฆังอยู่สูงกว่าบัวปากระฆังองค์ปัจจุบัน แต่ได้ถูกก่อพอกทับไว้เป็นองค์เจดีย์ แล้วบัน

บัวปากระฆังใหม่ให้ลดต่ำกว่าบัวปากระฆังเดิมประมาณ 0.7 เมตร เหนือบัวปากระฆังเป็นส่วนขององค์ระฆัง ซึ่งมีลักษณะผายออกคล้ายองค์ระฆังของเจดีย์ในสมัยสุโขทัย

เหนือองค์ระฆังทำเป็นบัลลังก์ 4 เหลี่ยม ก้านฉัตร และปล้องโถง ตามลำดับ ส่วนของปลียอด และเม็ดน้ำค้างได้หักชำรุดหายไป เป็นที่น่าสังเกตว่าบริเวณก้านฉัตรมีการประดับบัวลูกแก้วกอไข่มุกชั้น 2 ชั้น ซึ่งไม่เคยพบจากเจดีย์องค์อื่นๆ และไม่พบว่ามีการทำเสาหารอบก้านฉัตรของเจดีย์ประธานวัดช้างองค์นี้ ซึ่งบางที่แต่เดิมอาจมีอยู่แต่หักหายไป จนไม่เหลือหลักฐานให้สังเกตเห็น

2. พระอุโบสถ (ภาพที่ 12-13)

เป็นอาคารที่ตั้งอยู่ถัดออกไปทางด้านทิศตะวันออกของเจดีย์ประธานประมาณ 20 เมตร ทิศหน้าไปทางทิศตะวันออกด้วยการทำประตูทางเข้า-ออก และการวางตำแหน่งพระประธานให้หันพระพักตร์สู่ทิศตะวันออก โดยมีกำแพงวัดล้อมรอบ ซึ่งกำแพงวัดนี้จะเชื่อมต่อกับแนวกำแพงวัดที่ล้อมรอบองค์เจดีย์ประธาน

ตัวพระอุโบสถเป็นอาคารก่ออิฐถือปูนขนาด 6 ห้องเสา แพนผนังอาคารเป็นรูปสี่เหลี่ยมผืนผ้าขนาด 10.50 X 19.20 เมตร ผนังทั้ง 4 ด้านพังทลายลงมาหมดเหลือเพียงผนังด้านทิศใต้เพียงส่วนหนึ่ง โดยผนังดังกล่าวมีความหนาประมาณ 0.60 เมตร มีประตูทางเข้า-ออก ที่ผนังสกัดด้านหน้าและด้านหลังด้านละ 2 ประตู ไม่สามารถทราบขนาดและจำนวนของหน้าต่างได้ เนื่องจากการพังทลายของผนัง

ที่ด้านข้างตามความยาวของอาคาร (ด้านเหนือและใต้) มีการทำพาไลปีกนกยื่นต่อมาจากตัวอาคาร กว้าง 1.50 เมตร โดยมีแถวเสาสี่เหลี่ยมจัตุรัส ขนาด 0.50 X 0.50 เมตร ตั้งอยู่บนพาไลเพื่อรองรับหลังคาปีกนกด้านละ 7 ต้น เหลือความสูงในปัจจุบันประมาณ 0.50 เมตร

ภายในอาคารมีเสาก่ออิฐรองรับหลังคาทั้งหมด 10 ต้น แบ่งเป็น 2 แถว แถวละ 5 ต้น ลักษณะของเสาเป็นเสา 8 เหลี่ยม ขนาดเส้นผ่าศูนย์กลาง (วัดที่โคนเสา) 0.70 เมตร ภายใต้วเสาก่ออิฐเป็นตอม่อรูปสี่เหลี่ยมจัตุรัสขนาด 1 X 1 เมตร สูง (ลึกลงไปใต้ดิน) ประมาณ 1 เมตร พื้นที่ภายในอาคารทางด้านหลังมีฐานชุกชีขนาด 4 X 6 เมตร ประดิษฐานพระประธานซึ่งเป็นพระปูนปั้นขนาดหน้าตักโดยประมาณ 3 เมตร ปัจจุบันอยู่ในสภาพชำรุดแตกหักเป็นชิ้นๆ ตกอยู่ใกล้กับฐานชุกชีทางด้านตะวันตก ในลักษณะห้อยลงมาจากที่ประดิษฐานเดิม

โดยรอบพระอุโบสถปรากฏฐานเสมาทั้ง 8 ทิศ ลักษณะของฐานเสมาเป็นรูปสี่เหลี่ยมจัตุรัสมีอยู่ด้วยกัน 2 ขนาด คือ ฐานเสมามุมทิศตะวันออกเฉียงเหนือ และทิศตะวันออก จะมีขนาด 2 X 2 เมตร ซึ่งใหญ่กว่าฐานเสมาในตำแหน่งอื่นที่มีขนาด 1.40 X 1.40 เมตร และในขณะขุดแต่งพื้นที่โดยรอบพระอุโบสถ ได้พบใบเสมาที่ทำจากหินทรายแดงขนาดต่างๆ จำนวน 4 ใบ

3. เจดีย์ราย (ภาพที่ 14)

เจดีย์รายองค์นี้ทำหน้าที่เป็นเจดีย์ประจำมุมทิศตะวันตกเฉียงเหนือขององค์เจดีย์ประธาน ลักษณะรูปทรงเป็นเจดีย์ทรงระฆังกลมบนฐานสี่เหลี่ยม องค์เจดีย์อยู่ในสภาพพังทลาย ฐานเจดีย์เป็นรูปสี่เหลี่ยมจัตุรัสขนาด 12 X 12 เมตร มีบันไดทางขึ้นที่กึ่งกลางฐานด้านทิศตะวันออก ซึ่งพังทลายลงเหลือเพียง

ส่วนฐานกว้างประมาณ 1.20 เมตร ส่วนองค์ระฆังพังทลายลงหมดจนไม่เหลือเค้าโครงเดิม มองดูคล้ายกองอิฐขนาดใหญ่ มีความสูงทั้งหมดเท่าที่เหลือประมาณ 4.50 เมตร และยังพบชิ้นส่วนขององค์เจดีย์ เช่น ปล้องไฉน บัวปากระฆัง และชิ้นบัวคว่ำ ตกกระจายอยู่โดยรอบองค์เจดีย์ ซึ่งเป็นหลักฐานยืนยันได้ว่าเดิมเป็นเจดีย์ทรงระฆังมาก่อน

นอกจากนี้จากการขุดแต่งได้พบชิ้นส่วนประติมากรรมปูนปั้นรูปช้างบริเวณฐานเจดีย์ด้านตะวันออก 1 ชิ้น และด้านเหนืออีก 1 ชิ้น ซึ่งขนาดของประติมากรรมรูปช้างดังกล่าวมีสัดส่วนเล็กกว่าประติมากรรมรูปช้างปูนปั้นที่พบกระจายอยู่โดยรอบวัด จึงสันนิษฐานได้ว่าประติมากรรมปูนปั้นรูปช้างขนาดเล็กที่พบบริเวณเจดีย์องค์นี้น่าจะเป็นประติมากรรมที่ใช้ประดับเจดีย์ประจำมุม ส่วนประติมากรรมรูปช้างขนาดใหญ่ทำหน้าที่ประดับองค์เจดีย์ประธาน

4. เจดีย์ราย (ภาพที่ 15)

เจดีย์องค์นี้ทำหน้าที่เป็นเจดีย์ประจำมุมทิศตะวันตกเฉียงใต้ขององค์เจดีย์ประธาน อยู่ในสภาพพังทลายเสียหายมากกว่าเจดีย์ประจำมุมองค์อื่นๆ ทำให้ไม่ทราบขนาดและรูปทรงที่ชัดเจน แต่สันนิษฐานว่าคงมีขนาดและรูปทรงใกล้เคียงกับ สภาพปัจจุบันเท่าที่เหลือให้สังเกตเห็นมีการก่ออิฐเป็นเอ็นรูปร่างคล้ายรัศมีออกจากจุดศูนย์กลาง เอ็นอิฐดังกล่าวมีความกว้างประมาณ 0.30 เมตร บริเวณกึ่งกลางองค์เจดีย์ยังพบก้อนศิลาแลงขนาด 0.30 X 0.50 X 0.20 เมตร จำนวน 6 ก้อน บางก้อนมีร่องรอยการฉาบปูนทับ สันนิษฐานว่าก้อนศิลาแลงที่พบคงใช้เป็นวัสดุก่อสร้างห่อหุ้มท่อน้ำภายในองค์เจดีย์ คล้ายกับเจดีย์ประจำมุมทิศตะวันออกเฉียงใต้ (โบราณสถานหมายเลข 5)

บริเวณติดกับฐานเจดีย์ด้านทิศตะวันตก พบรากฐานการก่ออิฐเป็นรูปสี่เหลี่ยมจัตุรัสขนาด 2.50 X 2.50 เมตร ซึ่งอาจจะเป็นรากฐานขององค์เจดีย์ขนาดเล็กอีกองค์หนึ่ง หรืออาจใช้เป็นแท่นบูชาวางรูปเคารพหรือดอกไม้สำหรับเจดีย์ประจำมุมทิศตะวันตกเฉียงใต้

5. เจดีย์ราย (ภาพที่ 16)

เจดีย์องค์นี้ทำหน้าที่เป็นเจดีย์ประจำมุมทิศตะวันออกเฉียงใต้ขององค์เจดีย์ประธาน ยังคงเหลือหลักฐานทางด้านสถาปัตยกรรมมากกว่าเจดีย์ประจำมุมองค์อื่นๆ แต่ก็อยู่ในสภาพพังทลายอีกเช่นกัน ลักษณะเป็นเจดีย์ทรงระฆังกลมบนฐานสี่เหลี่ยมจัตุรัสขนาด 12 X 12 เมตร สูงประมาณ 1 เมตร มีบันไดทางขึ้นด้านทิศตะวันออกเหลือเพียงรากฐาน กว้างประมาณ 1 เมตร ตัวองค์เจดีย์อยู่ในสภาพชำรุดพังทลายโดยมีชิ้นส่วนขององค์เจดีย์ เช่น มาลัยเถา บัวปากระฆัง ปล้องไฉน บัลลังก์ ชุดฐานบัว ตกกระจายอยู่รอบองค์เจดีย์ โดยเฉพาะด้านทิศใต้ยังมีชิ้นส่วนขนาดใหญ่ของก้านฉัตร และปล้องไฉนขนาดใหญ่ ตกอยู่ติดกับฐานเจดีย์ เป็นหลักฐานแสดงให้เห็นว่าเจดีย์องค์นี้มีขนาดใหญ่พอสมควร ซึ่งวัดขนาดความสูงเท่าที่เหลือได้ประมาณ 8.0 เมตร

นอกจากนี้บริเวณกึ่งกลางองค์เจดีย์ ได้มีช่องโพรงขนาดใหญ่ที่เกิดจากการลักขุดเจาะเพื่อหาโบราณวัตถุ ทำให้ทราบว่าภายในองค์เจดีย์มีการทำเป็นห้องคูหาหรือกรุ เป็นรูปสี่เหลี่ยมขนาด 1.5 X 1.5

เมตร สูงประมาณ 2 เมตร ฉาบปูนทั้งห้องยกเว้นด้านบน บริเวณกึ่งกลางของผนังแต่ละด้านเจาะช่องเป็นซุ้ม พระรูปสามเหลี่ยม กว้างประมาณ 0.40 เมตร สูงประมาณ 0.50 เมตร สันนิษฐานว่าเดิมคงมีพระพุทธรูป ประดิษฐานอยู่ภายในซุ้มนี้

6 แนวกำแพงวัด (ภาพที่ 17-18)

แนวกำแพงวัดที่พบจะแบ่งเป็น 2 ส่วน คือ แนวกำแพงที่ล้อมเจดีย์ประธาน และแนวกำแพงที่ ล้อมพระอุโบสถ

แนวกำแพงที่ล้อมเจดีย์ประธานอยู่ในสภาพพังทลายหรือถูกรื้อออกจนเกือบหมด มีแผนผังเป็น รูปสี่เหลี่ยมจัตุรัส ยาวด้านละประมาณ 90 เมตร มีซุ้มประตูทางเข้าที่กึ่งกลางกำแพงทั้ง 4 ด้าน ประตูมีขนาด กว้างประมาณ 1.20 เมตร ปัจจุบันซุ้มประตูทางเข้าด้านทิศตะวันออกและทิศตะวันตกเหลือเค้าโครงเพียงส่วน ฐาน ด้านทิศเหนือและทิศใต้เหลือเพียงรากฐานเท่านั้น

มุมกำแพงทั้งสี่มุมมีการทำเสาหัวเม็ดทรงมณฑปประดับ แต่เหลือหลักฐานเพียงร่องรอยของส่วน ฐานให้เห็นเพียงมุมทิศตะวันออกเฉียงเหนือ และมุมทิศตะวันตกเฉียงใต้ ส่วนอีก 2 มุมที่เหลือ ถูกรื้อทำลาย จนหมด

แนวกำแพงที่ล้อมพระอุโบสถมีหลักฐานแสดงให้เห็นว่ามีการก่อสร้างซ้อนทับกันระหว่างกำแพง สมัยที่ 1 และกำแพงสมัยที่ 2 (ภาพที่ 19, 20, 21) จากหลักฐานในปัจจุบัน กำแพงสมัยที่ 1 สภาพเหลือเพียง รากฐาน มีแผนผังเป็นรูปสี่เหลี่ยมผืนผ้าขนาด 22 X 50 เมตร ตัวกำแพงกว้างประมาณ 0.70 เมตร ปรากฏ หลักฐานเพียงด้านทิศเหนือ ทิศตะวันออก และทิศตะวันตก ส่วนด้านทิศใต้ไม่พบหลักฐาน มีซุ้มประตูทางเข้า ที่กึ่งกลางกำแพงทั้ง 3 ด้าน ประตูมีความกว้างประมาณ 1.20 เมตร ปัจจุบันเหลือส่วนฐานซุ้มประตูเพียงด้าน ตะวันออก และด้านทิศเหนือ ส่วนด้านทิศตะวันตกใช้ทางเข้าออกเดียวกับซุ้มประตูของกำแพงส่วนที่ล้อมเจดีย์ ประธาน

ส่วนกำแพงสมัยที่ 2 เป็นแนวกำแพงที่สร้างขึ้นในคราวบูรณะปฏิสังขรณ์พระอุโบสถในสมัยที่ 2 มีแผนผังเป็นรูปสี่เหลี่ยมผืนผ้าขนาด 23 X 53 เมตร ตัวกำแพงกว้างประมาณ 0.75 เมตร

แนวกำแพงล้อมพระอุโบสถทางด้านเหนือปรากฏหลักฐานการสร้างอยู่ชิดกับแนวกำแพงวัดสมัย ที่ 1 ทางด้านนอก

แนวกำแพงทางด้านตะวันออก สร้างถัดเข้ามาด้านในจากแนวกำแพงสมัยที่ 1 ประมาณ 1 เมตร

แนวกำแพงด้านทิศใต้ น่าจะสร้างทับบนแนวกำแพงเดิมสมัยที่ 1

แนวกำแพงด้านทิศตะวันตก สร้างยื่นเข้าไปในแนวกำแพงที่ล้อมเจดีย์ประธาน ประมาณ 4 เมตร

กำแพงล้อมพระอุโบสถเหล่านี้จะมีซุ้มประตูทางเข้าที่กึ่งกลางกำแพงด้านตะวันออกและตะวันตก ด้านละ 1 ซุ้ม โดยกำแพงนี้จะทำหน้าที่เป็นคั่นกันดินในการถมดินปรับระดับพื้นที่โดยรอบพระอุโบสถให้สูงขึ้น ในคราวบูรณะปฏิสังขรณ์พระอุโบสถสมัยที่ 2

แผนผังที่ 1
สภาพปัจจุบัน โบราณสถานวัดช้าง
ภายใต้การดูแล

คูน้ำ

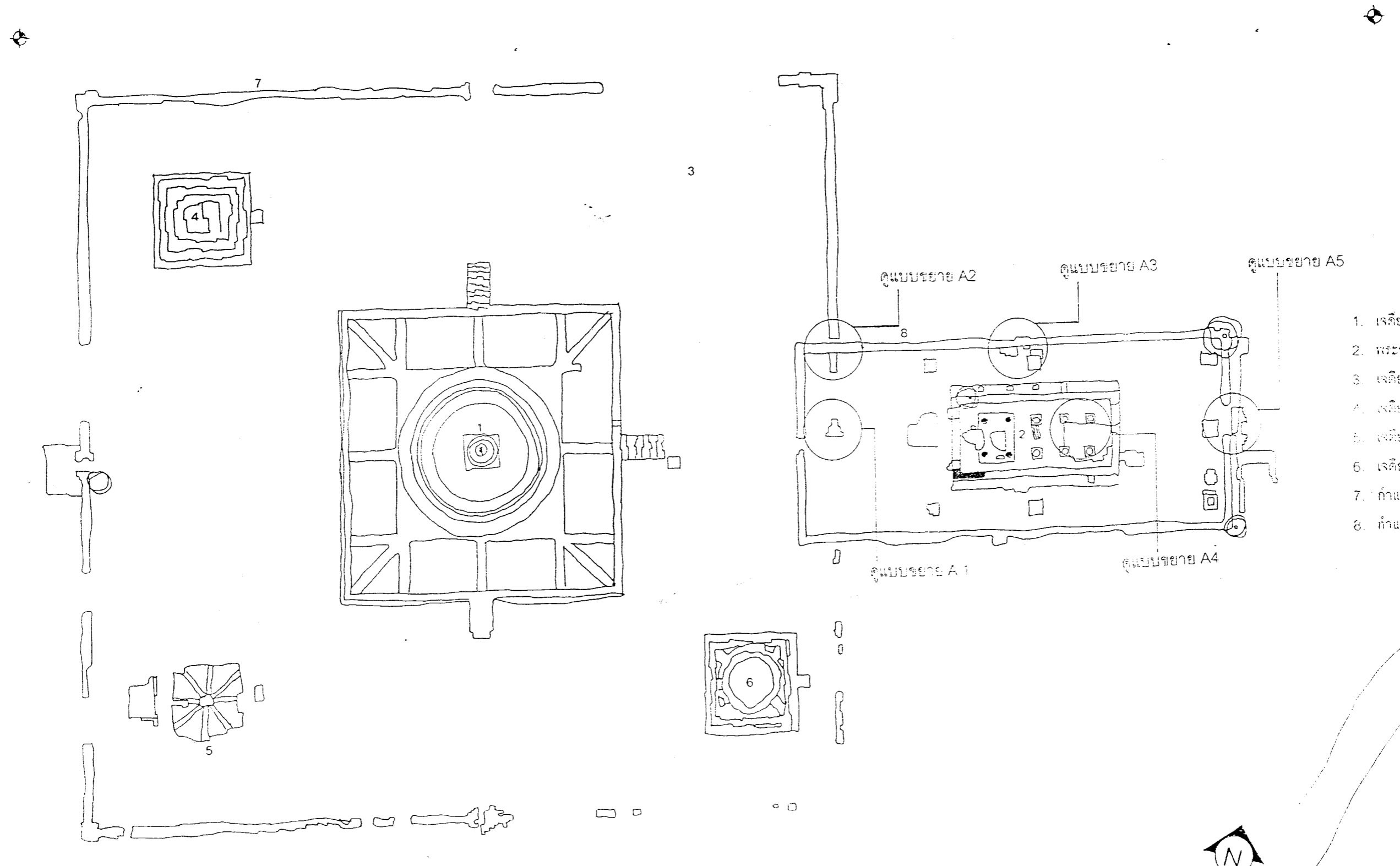

- 1. เจดีย์ประธาน
- 2. พระอุโบสถ
- 3. เจดีย์รายหมายเลข 3
- 4. เจดีย์รายหมายเลข 4
- 5. เจดีย์รายหมายเลข 5
- 6. เจดีย์รายหมายเลข 6
- 7. กำแพงล้อมเจดีย์ประธาน
- 8. กำแพงล้อมพระอุโบสถ

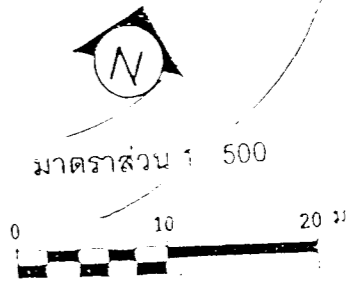

0 10 20 ม.

แบบขยาย

แบบขยาย A 2

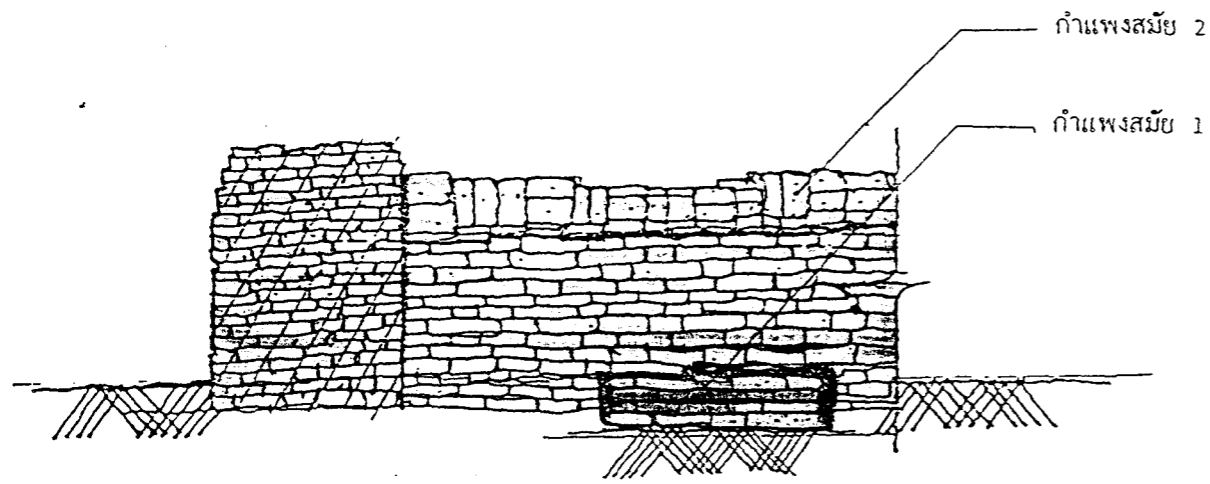

แบบขยาย A 3

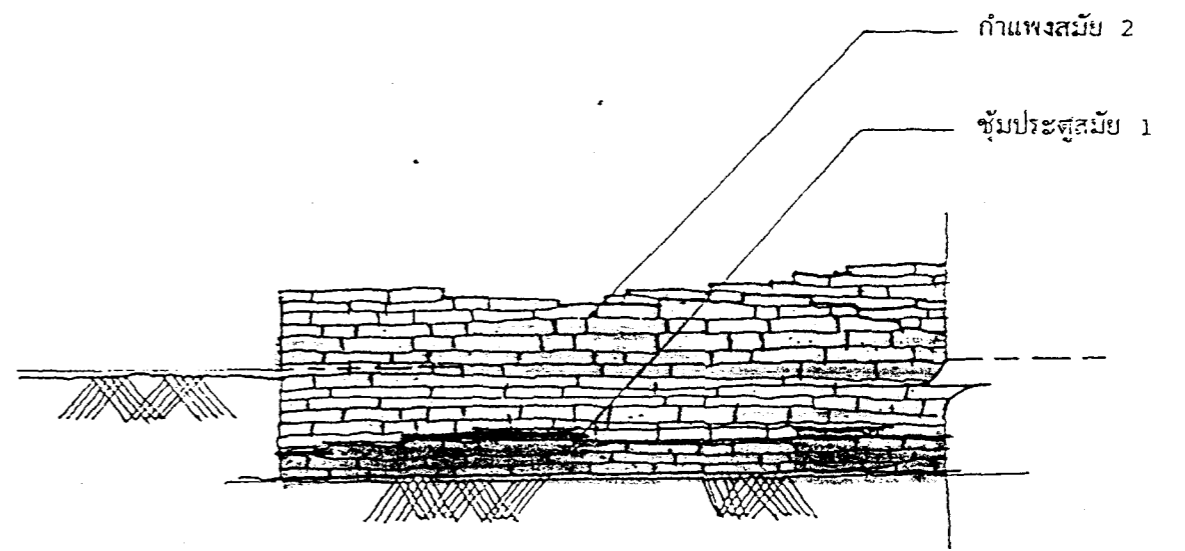

แบบขยาย A 4

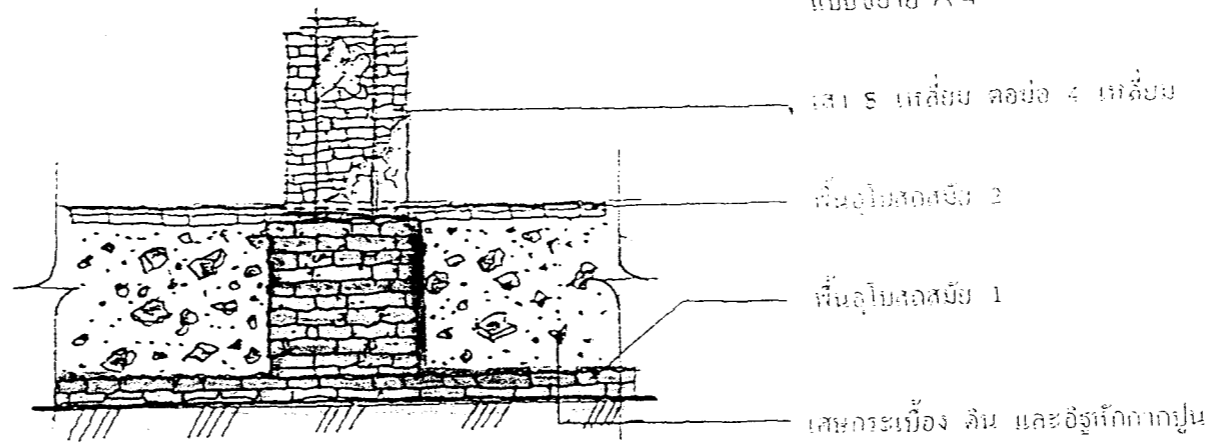

แบบขยาย A 1

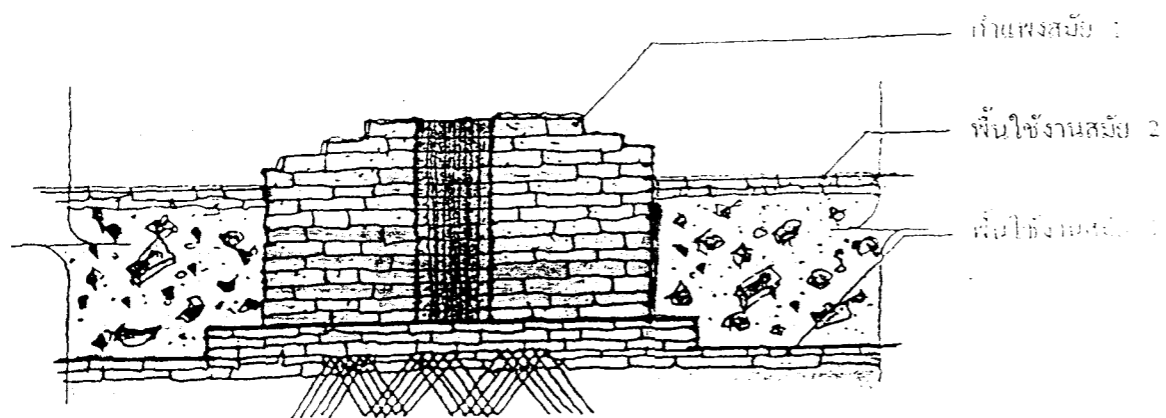

แบบขยาย A 5

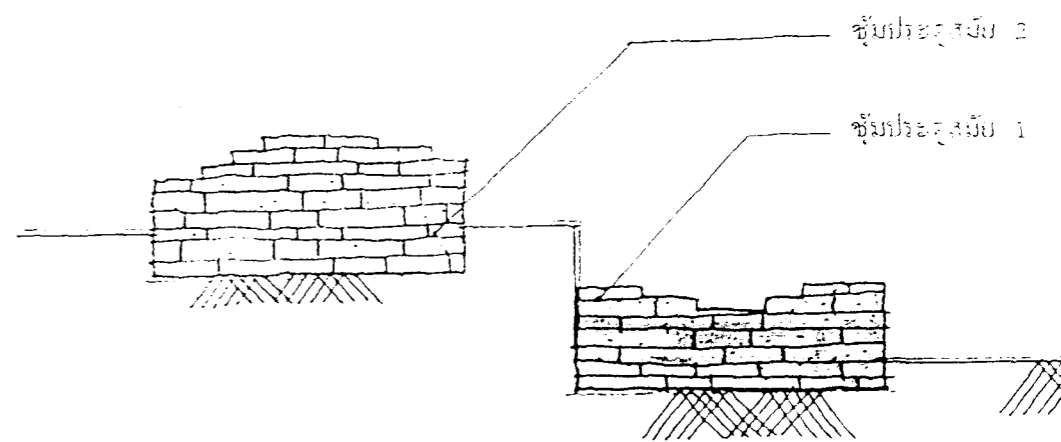

การกำหนดอายุสมัยการสร้าง

ในการขุดตรวจเพื่อหาหลักฐานการก่อสร้างโบราณสถานแห่งนี้ ว่ามีการก่อสร้างกี่สมัย แต่ละสมัยมีรายละเอียดอย่างไรบ้าง ซึ่งการขุดตรวจเพื่อหาหลักฐานการก่อสร้างได้มีการขุดตรวจตามจุดสำคัญ ดังนี้

1. ฐานประทักษิณด้านตะวันออกของเจดีย์ประธาน (ภาพที่ 27)
2. บนลานประทักษิณด้านตะวันออกของเจดีย์ประธาน (ภาพที่ 28)
3. ฐานเชิงทรงกลมชั้นล่างสุดด้านเหนือขององค์เจดีย์ประธาน (ภาพที่ 29)
4. พื้นที่ภายในกำแพงด้านตะวันออกของพระอุโบสถ (ภาพที่ 30)

หลังจากได้ดำเนินการขุดตรวจหาหลักฐานดังกล่าวข้างต้นแล้ว สามารถสรุปสมัยของการก่อสร้างโบราณสถานวัดช้างได้ 2 สมัย กล่าวคือ

สมัยที่ 1 (แผนผังที่ 2 การก่อสร้างโบราณสถานวัดช้าง สมัยที่ 1)

สิ่งก่อสร้างของวัดช้างในสมัยที่ 1 ตั้งอยู่ภายในเขตกำแพงวัดซึ่งสร้างให้เป็นแนวขนานไปรูปแบบของอาคารหลักของผัง คือ ในส่วนของเจดีย์ประธานจะมีกำแพงเป็นรูปสี่เหลี่ยมจัตุรัส เช่นเดียวกับแผนผังของฐานประทักษิณเจดีย์ประธาน ส่วนกำแพงส่วนหน้าของวัดจะเป็นรูปสี่เหลี่ยมผืนผ้าเช่นเดียวกับแผนผังอาคารของพระอุโบสถ ดังนั้นแผนผังของวัดช้างจึงเป็นรูปสี่เหลี่ยมจัตุรัสที่มีมุขยื่นออกไปทางด้านหน้า

แผนผังของวัดช้างหันหน้าไปทางทิศตะวันออก โดยมีการวางตำแหน่งพระอุโบสถและเจดีย์ประธานซึ่งเป็นสถาปัตยกรรมหลักของผัง ตั้งเรียงกันจากทางทิศตะวันออกไปสู่ทิศตะวันตก ตามลำดับซึ่งเป็นแกนประธานของผัง ที่มุมของเจดีย์ประธานมีเจดีย์รายซึ่งทำหน้าที่เป็นเจดีย์ประจำมุมในแต่ละมุม คือ มุมตะวันออกเฉียงเหนือ ตะวันตกเฉียงเหนือ ตะวันตกเฉียงใต้ และตะวันออกเฉียงใต้ ตามลำดับ เจดีย์ประธานและเจดีย์ประจำมุม 4 องค์นี้จะถูกล้อมรอบด้วยกำแพงแก้วรูปสี่เหลี่ยมจัตุรัส มีซุ้มประตูทางเข้าที่กึ่งกลางของกำแพงแต่ละด้าน และทำเสาหัวเม็ดทรงมดเต้มีบริเวณมุมกำแพง การเชื่อมต่อพื้นที่ระหว่างโบราณสถานภายในเขตกำแพงวัดที่ล้อมส่วนของเจดีย์ประธานจะใช้การปูพื้นอิฐฉาบปูนเต็มพื้นที่เพื่อให้เป็นลานวัดโดยรอบ

ทางด้านทิศตะวันออกของเจดีย์ประธานเป็นตำแหน่งที่ตั้งของพระอุโบสถ ซึ่งมีแผนผังอาคารเป็นรูปสี่เหลี่ยมผืนผ้า มีฐานเสมอรูปสี่เหลี่ยมจัตุรัสล้อมรอบทั้ง 8 ทิศ และจะมีกำแพงวัดล้อมรอบพระอุโบสถอีกชั้นหนึ่ง ซึ่งกำแพงนี้จะก่อแต่เชื่อมกับตัวกำแพงของเจดีย์ประธานด้านทิศตะวันออก และใช้ประตูทางเข้า-ออกร่วมกัน ส่วนการเชื่อมต่อระหว่างแนวกำแพงวัดกับพระอุโบสถ สันนิษฐานว่ามีการปูพื้นอิฐฉาบปูนเต็มทั้งพื้นที่

จะเห็นว่าวัดโบราณสถานแห่งนี้ให้ความสำคัญกับเจดีย์ประธานซึ่งมีขนาดใหญ่เป็นอันมาก ในขณะที่โบราณสถานต่างๆ ไม่ว่าจะเป็นเจดีย์รายหรือพระอุโบสถจะมีขนาดเล็ก - เมื่อเทียบสัดส่วนกับองค์เจดีย์ประธาน

ผังบริเวณวัดช้างจะมีคูน้ำล้อมรอบ โดยเลาะจะด้านทิศตะวันตกจะใช้คลองมเหยงคณ์แทนคูน้ำ

การก่อสร้างในสมัยที่ 1 เริ่มต้นก่อสร้างองค์ประกอบของโบราณสถาน สามารถอธิบายในรายละเอียดได้ดังนี้

1. เจดีย์ประธาน (โบราณสถานหมายเลข 1)
2. พระอุโบสถ (โบราณสถานหมายเลข 2)
3. เจดีย์ราย (โบราณสถานหมายเลข 3-6)
4. กำแพงล้อมรอบเจดีย์ประธานและพระอุโบสถ (โบราณสถานหมายเลข 7)

1. เจดีย์ประธาน (โบราณสถานหมายเลข 1) (รูปด้านวิเคราะห์เจดีย์ประธาน สมัยที่ 1)

เจดีย์ประธานเป็นเจดีย์ทรงระฆังกลม ตั้งอยู่บนฐานประทักษิณสี่เหลี่ยมจัตุรัสขนาดกว้าง 35 X 35 เมตร สูงประมาณ 3.0 เมตร มีบันไดทางขึ้นที่กึ่งกลางฐานทั้งสี่ด้าน บันไดแต่ละด้านมีขนาดความกว้างประมาณ 3 เมตร หน้าบันไดทางขึ้นของทุกด้านจะมีฐานสี่เหลี่ยมขนาดประมาณ 1.20 X 1.20 เมตร ซึ่งเป็นฐานของประติมากรรมรูปสิงห์(นั่ง) และยักษ์ยืนถือกระบองซึ่งทำหน้าที่เป็นทวารบาล

บนลานประทักษิณนี้มีระเบียงเตี้ยๆ สูงประมาณ 1.00 เมตร ล้อมรอบ ลานประทักษิณมีการปูพื้นอิฐฉาบปูน เหนือลานประทักษิณเป็นองค์เจดีย์ประธานทรงระฆังกลม โดยมีองค์ประกอบจากส่วนฐานสู่ยอดดังนี้ ฐานล่างสุดเป็นชุดฐานบัวมีขนาดเส้นผ่าศูนย์กลางประมาณ 20 เมตร อันประกอบด้วยชุดฐานบัวสูงประมาณ 1.60 เมตร เหนือขึ้นไปเป็นชุดฐานบัวลูกฟักซ้อนกัน 2 ชุด โดยฐานแต่ละชุดจะมีลูกฟัก 2 ชั้น จากชุดบัวลูกฟักชั้นบนจนถึงบัวปากระฆังหลักฐานได้ชำรุดทำลายไป สันนิษฐานว่าถ้าจะเป็นเมาลัยแก้วหรือบัวกลาซ้อนกัน 3 ชั้น จากนั้นจึงเป็นส่วนของบัวปากระฆัง องค์ระฆังกลม บัลลังก์สี่เหลี่ยม ก้านฉัตรซึ่งมีการประดับลูกแก้วอกไก่ซ้อนกัน 2 ชั้น ส่วนยอดซึ่งน่าจะเป็นปล้องไฉน ปลียอดและเม็ดน้ำค้าง ตามลำดับ

2. พระอุโบสถ (โบราณสถานหมายเลข 2)(ภาพที่ 23-24 แบบขยาย A4)

เป็นอาคารที่ตั้งอยู่ติดออกไปทางด้านทิศตะวันออกของเจดีย์ประธานประมาณ 20 เมตรหันหน้าไปทางทิศตะวันออกด้วยการทำประตูทางเข้า-ออก และการวางตำแหน่งพระประธานให้หันพระพักตร์สู่ทิศตะวันออก โดยมีกำแพงวัดล้อมรอบ ซึ่งกำแพงวัดนี้จะเชื่อมต่อกับแนวกำแพงวัดที่ล้อมรอบองค์เจดีย์ประธาน

ตัวพระอุโบสถเป็นอาคารก่ออิฐถือปูนขนาด 6 ห้องเสา แผนผังอาคารเป็นรูปสี่เหลี่ยมผืนผ้าขนาด 10.50 X 19.20 เมตร มีผนัง 4 ด้าน โดยผนังดังกล่าวมีความหนาประมาณ 0.60 เมตร มีประตูทางเข้า-ออกที่ผนังสกัดด้านหน้าและด้านหลังด้านละ 2 ประตู ที่ด้านข้างตามความยาวของอาคาร (ด้านเหนือและใต้) มีการทำพาไลปีกนกยื่นต่อมาออกจากตัวอาคาร กว้าง 1.50 เมตร โดยมีแถวเสาสี่เหลี่ยมจัตุรัส ขนาด 0.50 X 0.50 เมตร ตั้งอยู่บนพาไลเพื่อรองรับหลังคาปีกนกด้านละ 7 ต้น

ภายในอาคารมีเสาก่ออิฐรองรับหลังคาทั้งหมด 10 ต้น แบ่งเป็น 2 แถว แถวละ 5 ต้น ลักษณะของเสาเป็นเสา 8 เหลี่ยม ขนาดเส้นผ่าศูนย์กลาง (วัดที่โคนเสา) 0.70 เมตร พื้นที่ภายในอาคารทางด้านหลังมีฐานชุกชีขนาด 4 X 5 เมตร ประดิษฐานพระประธานซึ่งเป็นพระปูนปั้นมีแกนทำด้วยเสาไม้ ขนาดหน้าตักโดยประมาณ 3 เมตร

โดยรอบพระอุโบสถปรากฏฐานเสมาทั้ง 8 ทิศ ลักษณะของฐานเสมาเป็นรูปสี่เหลี่ยมจัตุรัสขนาด 1 X 1 เมตร ส่วนใบเสมาอาจจะเป็นใบเสมาที่ทำจากหินทรายแดงหรือใบเสมาที่ทำมาจากหินชนวนซึ่งหลักฐานในส่วนนี้ไม่สามารถยืนยันได้แน่ชัด

3. เจดีย์ราย (โบราณสถานหมายเลข 3-6)

เจดีย์รายทั้ง 4 องค์นี้ทำหน้าที่เป็นเจดีย์ประจำมุมทิศตะวันออกเฉียงเหนือ ทิศตะวันตกเฉียงเหนือ ทิศตะวันตกเฉียงใต้ และทิศตะวันออกเฉียงใต้ ขององค์เจดีย์ประธานตามลำดับ แม้ว่าในปัจจุบันจะอยู่ในสภาพพังทลาย ชำรุดเสียหายเป็นอันมาก แต่พอจะสันนิษฐานลักษณะรูปร่างได้น่าจะเป็นเจดีย์ทรงระฆังกลมบนฐานสี่เหลี่ยม คล้ายองค์เจดีย์ประธาน ฐานเจดีย์เป็นรูปสี่เหลี่ยมจัตุรัสขนาด 12 X 12 เมตร มีบันไดทางขึ้นที่กึ่งกลางฐานด้านทิศตะวันออกเฉียงเหนือ ฐานกว้างประมาณ 1.20 เมตร

นอกจากนี้จากการขุดแต่งได้พบชิ้นส่วนประติมากรรมปูนปั้นรูปช้างบริเวณฐานเจดีย์ราย (โบราณสถานหมายเลข 4) ซึ่งเป็นเจดีย์ประจำมุมด้านทิศตะวันออกเฉียงเหนือ โดยพบที่ด้านตะวันออกเฉียงเหนือ 1 ชิ้น และด้านเหนืออีก 1 ชิ้น ซึ่งขนาดของประติมากรรมรูปช้างดังกล่าวมีสัดส่วนเล็กกว่าประติมากรรมรูปช้างปูนปั้นที่พบกระจายอยู่โดยรอบวัด จึงสันนิษฐานได้ว่าประติมากรรมปูนปั้นรูปช้างขนาดเล็กที่พบบริเวณเจดีย์องค์นี้น่าจะเป็นประติมากรรมที่ใช้ประดับเจดีย์ประจำมุม ส่วนประติมากรรมรูปช้างขนาดใหญ่ทำหน้าที่ประดับองค์เจดีย์ประธาน

4. กำแพงล้อมรอบเจดีย์ประธานและพระอุโบสถ (โบราณสถานหมายเลข 7)

แนวกำแพงวัดที่พบจะแบ่งเป็น 2 ส่วน คือ แนวกำแพงที่ล้อมเจดีย์ประธาน และแนวกำแพงที่ล้อมพระอุโบสถ (แผนผังที่ 1 และ แบบขยาย A1, A2, A3, A5)

แนวกำแพงที่ล้อมเจดีย์ประธานมีแผนผังเป็นรูปสี่เหลี่ยมจัตุรัส ยาวด้านละประมาณ 90 เมตร มีซุ้มประตูทางเข้าที่กึ่งกลางกำแพงทั้ง 4 ด้าน ประตูมีขนาดกว้างประมาณ 1.20 เมตร

มุมกำแพงทั้งสี่มุมมีการทำเสาหัวเม็ดทรงมณฑปประดับทุกมุม

แนวกำแพงที่ล้อมพระอุโบสถมีแผนผังเป็นรูปสี่เหลี่ยมผืนผ้าขนาด 22 X 50 เมตร มีซุ้มประตูทางเข้าที่กึ่งกลางกำแพงทั้ง 4 ด้าน ประตูความกว้างประมาณ 1.20 เมตร โดยด้านทิศตะวันตกใช้ทางเข้าออกเดียวกับซุ้มประตูของกำแพงส่วนที่ล้อมเจดีย์ประธาน

แผนผังที่ 2
การก่อสร้างโบราณสถานวัดช้าง สมัยที่ 1

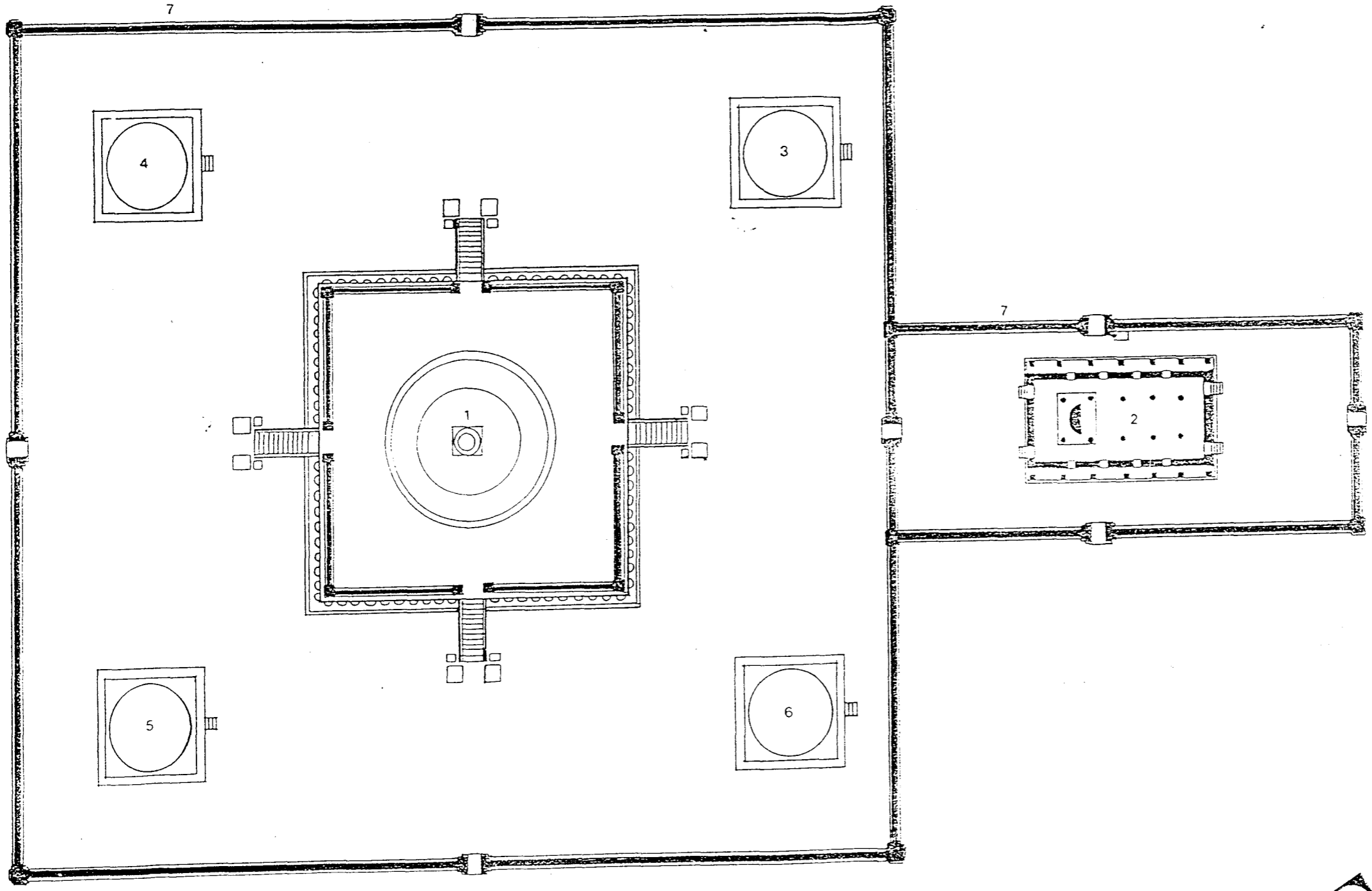

- 1. เจดีย์ประธาน
- 2. พระอุโบสถ
- 3. เจดีย์รายหมายเลข 3
- 4. เจดีย์รายหมายเลข 4
- 5. เจดีย์รายหมายเลข 5
- 6. เจดีย์รายหมายเลข 6
- 7. กำแพงวัด (ล้อมเจดีย์ประธานและพระอุโบสถ)

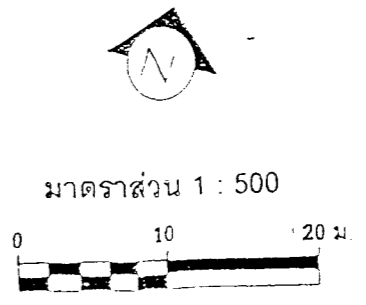

สมัยที่ 2 (แผนผังที่ 3 การก่อสร้างโบราณสถานวัดช้าง สมัยที่2)

สิ่งก่อสร้างของวัดช้างในสมัยที่ 2 ยังคงมีองค์ประกอบของโบราณสถานอยู่ในตำแหน่งเดิม กล่าวคือ ตั้งอยู่ภายในเขตกำแพงวัดซึ่งสร้างให้เป็นแนวขนาบไปรูปแบบของอาคารหลักของผัง คือ ในส่วนของเจดีย์ประธานจะมีกำแพงเป็นรูปสี่เหลี่ยมจตุรัส เช่นเดียวกับแผนผังของฐานประทักษิณเจดีย์ประธาน ส่วนที่เปลี่ยนแปลงคือกำแพงเห็นได้ชัด ได้แก่ กำแพงส่วนเหนือของวัดจะเป็นรูปสี่เหลี่ยมผืนผ้าที่ลึกลงเข้ามาภายในแนวกำแพง ส่วนที่เดิมเจดีย์ประทักษิณเดิมจะยื่นออกมา โดยสร้างทับแนวกำแพงเดิม ดังนั้นแผนผังของวัดช้างจึงยังคงเป็นรูปสี่เหลี่ยมจตุรัสที่มีมุขยื่นออกไปทางด้านหน้า แต่ได้มีส่วนท้ายของกำแพงพระอุโบสถรูปสี่เหลี่ยมผืนผ้า ยื่นล้ำเข้าไปในเขตกำแพงรูปสี่เหลี่ยมจตุรัสของเจดีย์ประธาน .

1. เจดีย์ประธาน (โบราณสถานหมายเลข 1)

เป็นสภาพขององค์เจดีย์ที่เห็นในปัจจุบันอันเกิดจากการบูรณะปฏิสังขรณ์ โดยได้มีการนำประติมากรรมปูนปั้นต่างๆ ที่ประดับองค์เจดีย์ออกจนหมด โดยพบว่าประติมากรรมรูปช้างและกรอบขุมที่ชำรุดแตกหักส่วนใหญ่ จะถูกนำไปถมปรับระดับพื้นที่ภายในเขตกำแพงด้านทิศตะวันตกเฉียงใต้ของพระอุโบสถ และด้านนอกของขุมประติมากรรมบริเวณกำแพงวัดด้านตะวันตกของเจดีย์ประธาน ส่วนประติมากรรมปูนปั้นรูปยักษ์และสิงห์ก็พบว่าได้ถูกนำออกไปจากตำแหน่งที่ตั้งเดิมในระยะแรกสร้างเช่นกัน โดยพบตกอยู่บริเวณโดยรอบองค์เจดีย์ประธาน

องค์เจดีย์ได้มีการบูรณะด้วยการก่ออิฐพอกทับองค์ประกอบขององค์เจดีย์เพียงบางส่วนได้แก่ ฐานฐานแก้วที่อยู่เหนือลานประทักษิณให้กลายเป็นฐานเขียงทรงกลม และมีการก่อพอกทับบัวปากกระมั่งเดิมให้เป็นส่วนหนึ่งขององค์ระฆัง และปั้นบัวปากกระมั่งชั้นใหม่ในตำแหน่งที่ต่ำกว่าเดิมประมาณ 0.70 เมตร ทำให้องค์ระฆังดูสูงเพียวมากขึ้น ส่วนบัลลังก์และปล้องโถงในปัจจุบันไม่พบหลักฐานว่ามีการบูรณะ

2. พระอุโบสถ (โบราณสถานหมายเลข 2)(แบบขยาย A4)

เป็นพระอุโบสถเดิมในสมัยที่ 1 เพียงแต่มีการบูรณะปฏิสังขรณ์ใหม่เท่านั้น จากการทำรูตแต่งพบว่าการปฏิสังขรณ์ในสมัยนี้เป็นการทำพื้นภายในพระอุโบสถขึ้นใหม่ สามารถเห็นได้จากระดับพื้นของพระอุโบสถและฐานชุกชีประดิษฐานพระประธาน เป็นลักษณะพื้นปูอิฐแก้วลาดปูนทับ เหมือนกันทั้ง 2 สมัย โดยการก่อพื้นอาคารสมัยที่ 2 จะทับบนเศษวัสดุของอาคารในสมัยที่ 1 เช่น เศษอิฐหักกากปูน เศษกระเบื้องมุงหลังคา กล่าวคือระดับพื้นของพระอุโบสถสมัยที่ 2 จะอยู่สูงกว่าพื้นพระอุโบสถสมัยที่ 1 ประมาณ 0.70 เมตร และได้มีการก่อขยายฐานชุกชีเดิมให้ใหญ่ขึ้นเป็นขนาด 4 X 6 เมตร

ส่วนผนังทั้ง 4 ด้านน่าจะเดิมในสมัยที่ 1 เพียงแต่มีการซ่อมแซมส่วนที่ชำรุดและลาดปูนทับขึ้นใหม่ หลังคาของอาคารซึ่งเป็นส่วนที่ชำรุดได้งายที่สุด เนื่องจากเป็นโครงสร้างที่ทำจากไม้ก็น่าจะมีการซ่อมแซมหรือทำขึ้นมาใหม่ในสมัยที่ 2 นี้เช่นกัน

ฐานเสมาโดยรอบทั้ง 8 ทิศ จะมีการก่อขึ้นมาใหม่ โดยจะก่อทับอยู่บนตำแหน่งฐานเสมาเดิมในสมัยที่ 1

3. เจดีย์ราย (โบราณสถานหมายเลข 3-6)

จากหลักฐานที่ได้จากการขุดตรวจและสภาพของโบราณสถานภายหลังการขุดแต่ง ที่อยู่ในสภาพพังทลายของเจดีย์รายซึ่งเหลือเพียง 3 องค์ คือ เจดีย์รายมุมทิศตะวันตกเฉียงเหนือ (โบราณสถานหมายเลข 4) ตะวันตกเฉียงใต้ (โบราณสถานหมายเลข 5) และตะวันออกเฉียงใต้ (โบราณสถานหมายเลข 6) ตามลำดับ ส่วนเจดีย์รายประจำมุมทิศตะวันออกเฉียงเหนือ ไม่เหลือหลักฐานให้เห็น

ไม่พบหลักฐานใดๆ ที่แสดงให้เห็นชัดเจนว่าการบูรณะเจดีย์รายเหล่านี้ แต่สันนิษฐานว่าเจดีย์รายดังกล่าวน่าจะได้รับการบูรณะซ่อมแซมในคราวเดียวกันกับการบูรณะเจดีย์ประธานและพระอุโบสถในสมัยที่ 2 เป็นที่น่าสังเกตว่าเจดีย์รายหมายเลข 3 อาจจะโดนหรือทำลายไปในคราวบูรณะครั้งนี้ หรือถูกรื้อทำลายในสมัยหลัง จึงทำให้ไม่พบหลักฐานใดให้เห็นได้แม้เพียงรากฐานขององค์เจดีย์

4. กำแพงล้อมเจดีย์ประธานและพระอุโบสถ (โบราณสถานหมายเลข 7)

ในสมัยที่ 2 นี้กำแพงและซุ้มประตูวนที่ล้อมพระอุโบสถยังคงอยู่ในตำแหน่งเดิม แต่อาจจะได้รับบริการบูรณะซ่อมแซม โดยเฉพาะซุ้มประตูด้านทิศตะวันออกของเจดีย์ประธาน ซึ่งเป็นประตูที่ใช้เป็นทางเข้า-ออกร่วมกันกับกำแพงส่วนที่ล้อมพระอุโบสถ จะถูกเปลี่ยนตำแหน่งและยกเลิกการใช้งาน โดยจะใช้ทางเข้า-ออกใหม่ที่กึ่งกลางของกำแพงส่วนที่ล้อมพระอุโบสถซึ่งสร้างขึ้นใหม่แทน

แต่กำแพงส่วนที่ล้อมพระอุโบสถเดิมทุกด้านจะถูกรื้อทำลายหายไป โดยมีกำแพงพระอุโบสถที่สร้างขึ้นใหม่ (โบราณสถานหมายเลข 8) จะทับอยู่บนแนวกำแพงเดิม

5. แนวกำแพงล้อมพระอุโบสถ (โบราณสถานหมายเลข 8)

เป็นแนวกำแพงที่สร้างขึ้นในคราวบูรณะปฏิสังขรณ์พระอุโบสถในสมัยที่ 2 มีแผนผังเป็นรูปสี่เหลี่ยมผืนผ้าขนาด 23 X 53 เมตร ตัวกำแพงกว้างประมาณ 0.75 เมตร

แนวกำแพงล้อมพระอุโบสถทางด้านเหนือปรากฏหลักฐานการสร้างอยู่ชิดกับแนวกำแพงวัดสมัยที่ 1 ทางด้านนอก

แนวกำแพงทางด้านตะวันออก สร้างถัดเข้ามาด้านในจากแนวกำแพงสมัยที่ 1 ประมาณ 1 เมตร

แนวกำแพงด้านทิศใต้ น่าจะสร้างทับแนวกำแพงเดิมสมัยที่ 1

แนวกำแพงด้านทิศตะวันตก สร้างยื่นเข้าไปในแนวกำแพงที่ล้อมเจดีย์ประธาน ประมาณ 4 เมตร

กำแพงล้อมพระอุโบสถเหล่านี้จะมีซุ้มประตูทางเข้าที่กึ่งกลางกำแพงด้านตะวันออกและตะวันตก ด้านละ 1 ซุ้ม โดยกำแพงนี้จะทำหน้าที่เป็นคั่นกันดินในการถมดินปรับระดับพื้นที่โดยรอบพระอุโบสถให้สูงขึ้นในคราวบูรณะปฏิสังขรณ์พระอุโบสถสมัยที่ 2 อีกด้วย

แผนผังที่ 3
การก่อสร้างโบราณสถานวัดช้าง สมัยที่ 2

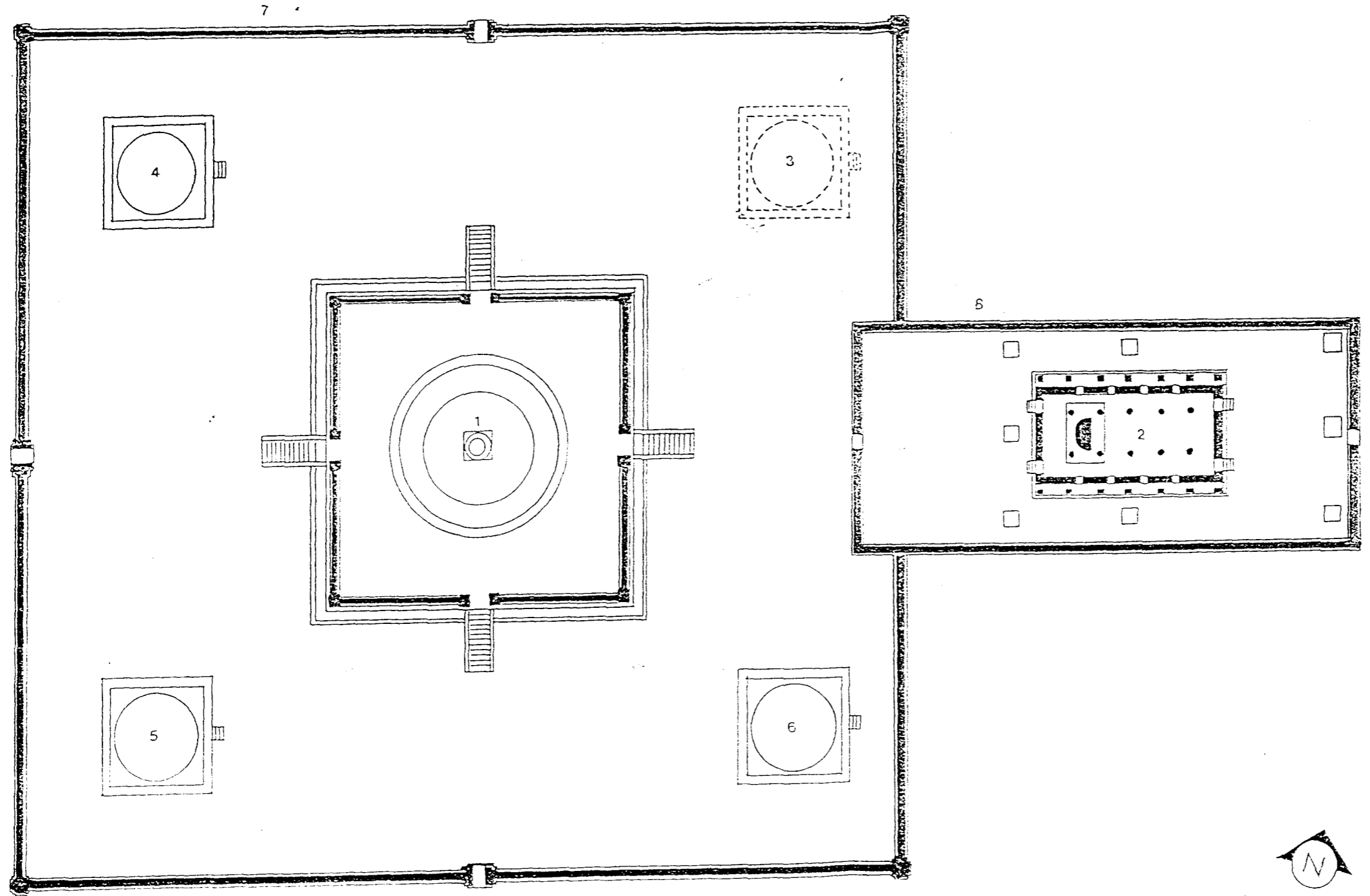

- 1. เจดีย์ประธาน
- 2. พระอุโบสถ
- 3. เจดีย์รายหมายเลข 3
- 4. เจดีย์รายหมายเลข 4
- 5. เจดีย์รายหมายเลข 5
- 6. เจดีย์รายหมายเลข 6
- 7. กำแพงล้อมเจดีย์ประธาน
- 8. กำแพงล้อมพระอุโบสถ



มาตราส่วน 1 : 500

สรุปลำดับอายุสมัย

สมัยที่ 1 จากหลักฐานทางด้านสถาปัตยกรรมของเจดีย์ประธานที่มีช้างล้อม มีรูปแบบเดียวกับเจดีย์ในสมัยสุโขทัย เช่น เจดีย์ช้างล้อม เมืองศรีสัชนาลัย เจดีย์ช้างล้อม เมืองสุโขทัย โดยเฉพาะเจดีย์วัดช้างรอบเมืองกำแพงเพชรนั้น มีแผนผัง รูปแบบเจดีย์ และการประดับประติมากรรมปูนปั้นที่องค์เจดีย์ เหมือนกับเจดีย์ประธานวัดช้างอย่างมาก

เจดีย์ช้างล้อมที่เป็นเจดีย์ประเภทหนึ่งของวัดมเหยงคณ์ตั้งอยู่ในเขตเดียวกับวัดช้าง มีหลักฐานว่าสร้างขึ้นในสมัยอยุธยาตอนต้นในรัชสมัยของสมเด็จพระบรมราชาธิราชเจ้า ราว พ.ศ. 1981³ ดังนั้นในการกำหนดอายุการสร้างของโบราณสถานทั้งหมด (เจดีย์ประธาน พระอุโบสถ และเจดีย์ราย) ในวัดช้างก็น่าจะสร้างขึ้นในช่วงเวลาใกล้เคียงกันกับวัดมเหยงคณ์ หรือราวรัชกาลสมเด็จพระบรมราชาธิราชที่ 2 - สมเด็จพระบรมไตรโลกนาถ อันเป็นช่วงที่กรุงศรีอยุธยามีการติดต่อสัมพันธ์กับกรุงสุโขทัยอย่างแน่นแฟ้น (ราว พ.ศ.1967-2031) ทำให้อิทธิพลทางด้านศาสนา และรูปแบบศิลปกรรมสุโขทัยได้แผ่ขยายลงมาสู่กรุงศรีอยุธยาอย่างมากมาในช่วงเวลานี้

สมัยที่ 2 ไม่มีหลักฐานที่ชัดเจนว่ามีการบูรณะในสมัยใด มีเพียงหลักฐานทางด้านโบราณวัตถุบางชิ้นที่พบจากการขุดแต่ง เช่น ชิ้นส่วนสถาปัตยกรรมที่เป็นปูนปั้นรูปฐานสิงห์แบบยอดสูงคล้ายกับฐานสิงห์ที่ประดับสถาปัตยกรรมภายในวัดมเหยงคณ์และวัดกุฎีดาว ซึ่งมีประวัติการบูรณะปฏิสังขรณ์ในรัชกาลสมเด็จพระเจ้าอยู่หัวท้ายสระ ใน พ.ศ. 2252-2256⁴ และพระพิมพ์ดินเผาที่เป็นพระพุทธรูปยืนทรงเครื่องใหญ่อยู่ในขุมเรือนแก้วจำนวน 2 ชิ้น อันมีรูปแบบที่นิยมสร้างในสมัยอยุธยาตอนปลาย⁵ จึงจะพอสันนิษฐานได้ว่าการบูรณะปฏิสังขรณ์โบราณสถานวัดช้างในสมัยที่ 2 นี้ น่าจะเกิดขึ้นในราวสมัยอยุธยาตอนปลาย ราว พ.ศ. 2172-2310

³ พระราชพงศาวดารกรุงศรีอยุธยาฉบับหลวงประเสริฐอักษรนิติ์ ใน พระราชพงศาวดารกรุงศรีอยุธยาฉบับหลวงประเสริฐอักษรนิติ์ และฉบับกรมพระปรมาภิไธยชินโรส และพงศาวดารเหนือฉบับพระวิเชียรปรีชา(น้อย) เล่ม 2 (พระนคร : โรงพิมพ์คุรุสภา, 2504), หน้า 216-217.

⁴ พระราชพงศาวดารกรุงศรีอยุธยาฉบับฉบับกรมพระปรมาภิไธยชินโรส ใน พระราชพงศาวดารกรุงศรีอยุธยาฉบับหลวงประเสริฐอักษรนิติ์ และฉบับกรมพระปรมาภิไธยชินโรส และพงศาวดารเหนือฉบับพระวิเชียรปรีชา(น้อย) เล่ม 2 (พระนคร : โรงพิมพ์คุรุสภา, 2504), หน้า 373.

⁵ ยุพเทวดี ศัลยกุล, ศนเสตราจารีย์ หม่อมเจ้า, ฝัปลาในประเทศไทย พิมพ์ครั้งที่ 9 (กรุงเทพฯ : บริษัทอมรินทร์ พริ้นติ้ง กรุ๊ป จำกัด, 2534), หน้า 33.

แบบต้นนิชฐาน
แผนผัง และ รูปตัด

แผนผังที่ 1
สภาพปัจจุบัน โบราณสถานวัดช้าง
(ภายหลังการขุดแต่ง)

คูน้ำ

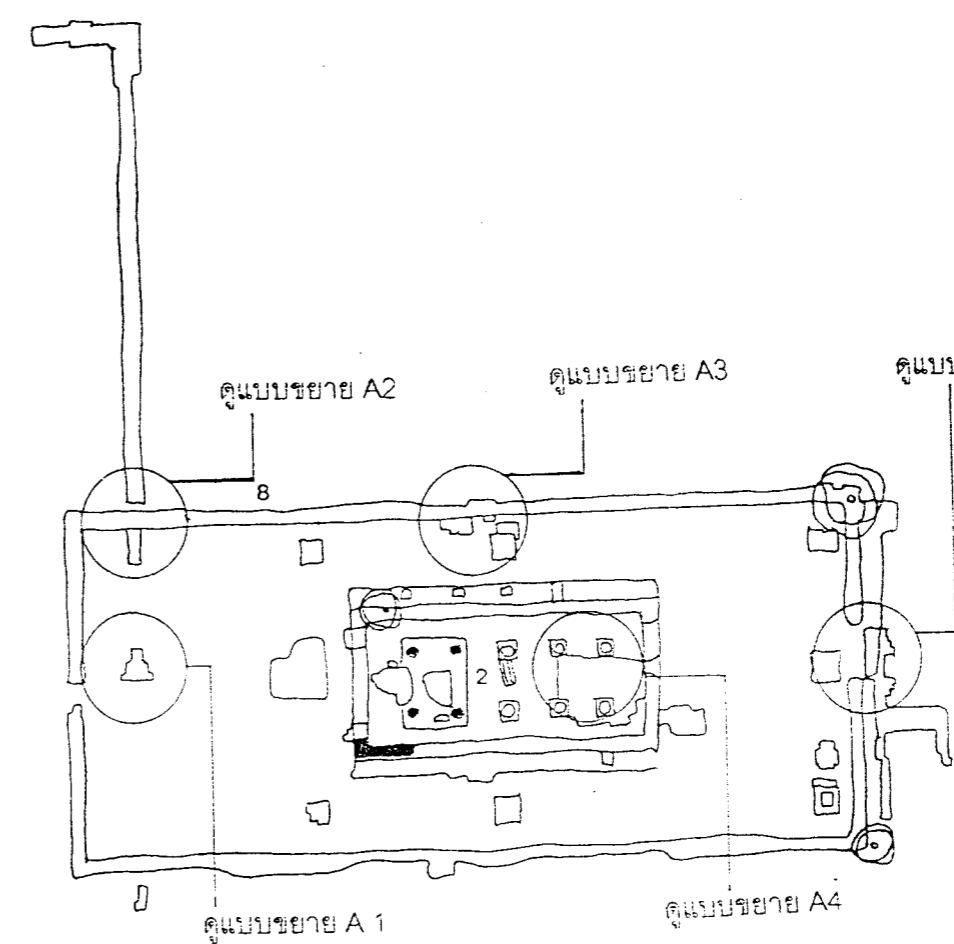
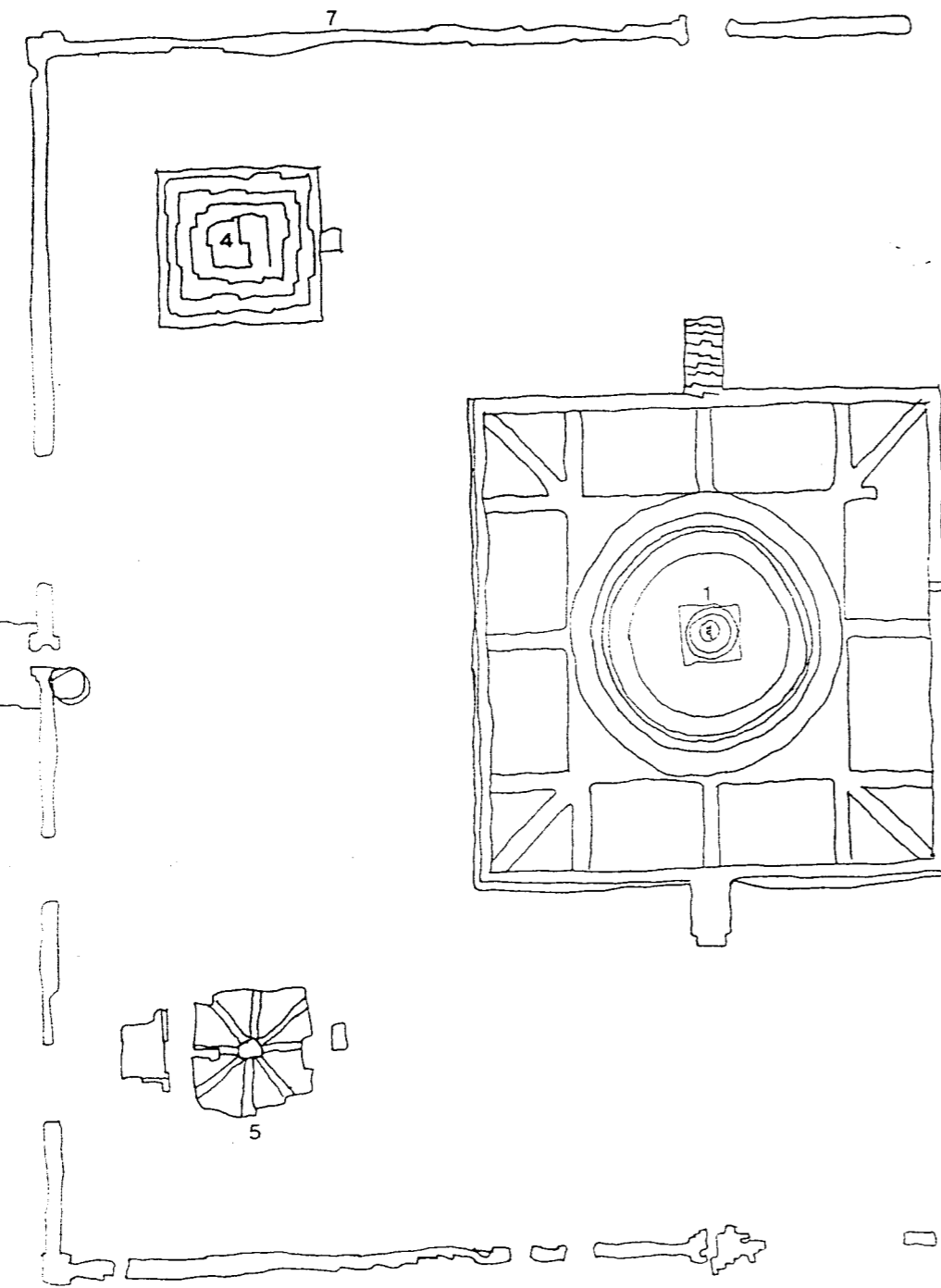

- 1. เจดีย์ประธาน
- 2. พระอุโบสถ
- 3. เจดีย์รายหมายเลข 3
- 4. เจดีย์รายหมายเลข 4
- 5. เจดีย์รายหมายเลข 5
- 6. เจดีย์รายหมายเลข 6
- 7. กำแพงล้อมเจดีย์ประธาน
- 8. กำแพงล้อมพระอุโบสถ



ถนน

แบบขยาย

แบบขยาย A 2

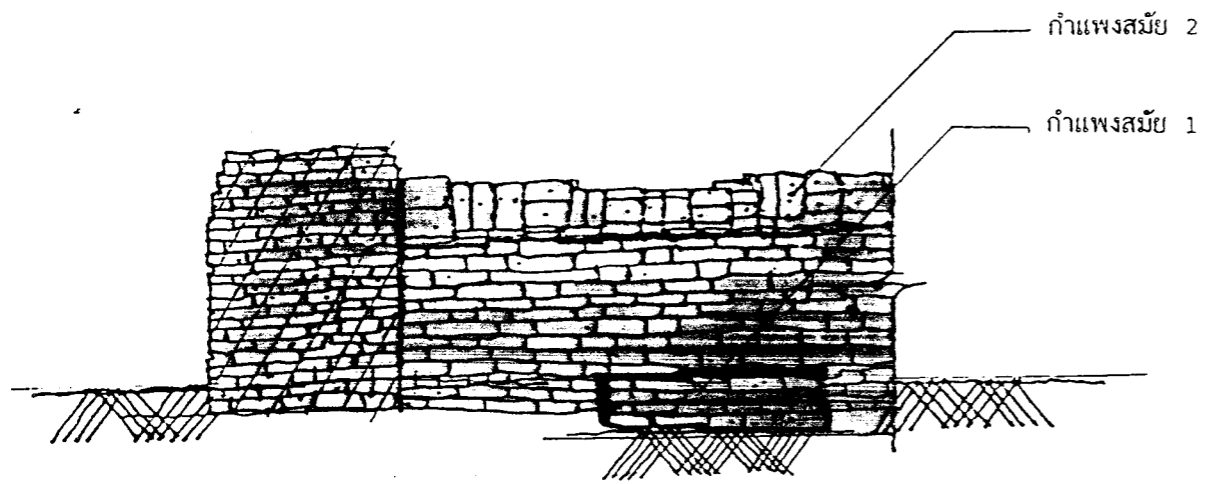

แบบขยาย A 3

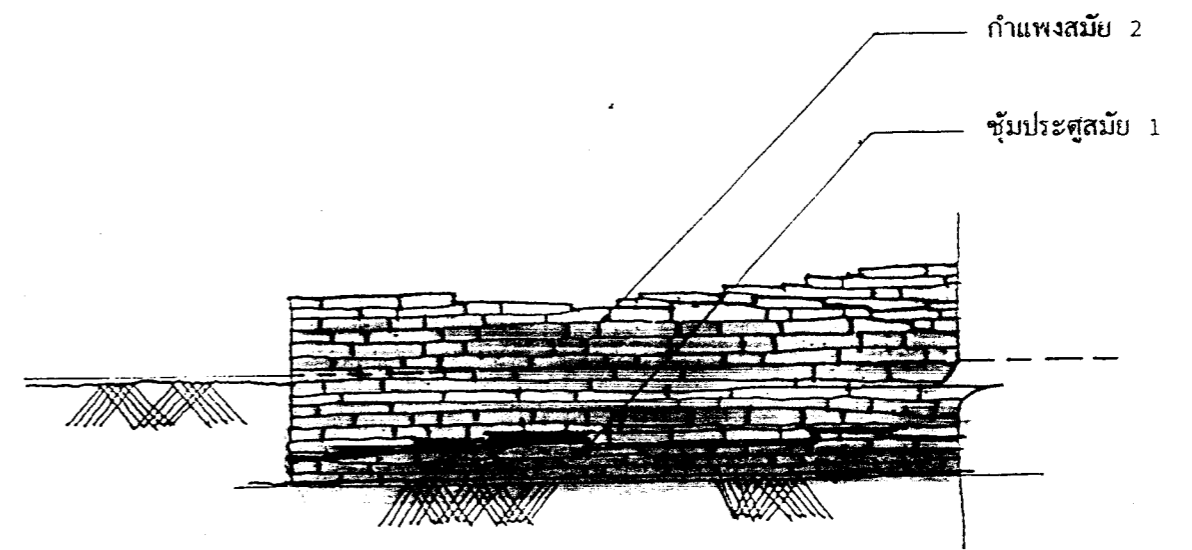

แบบขยาย A 4

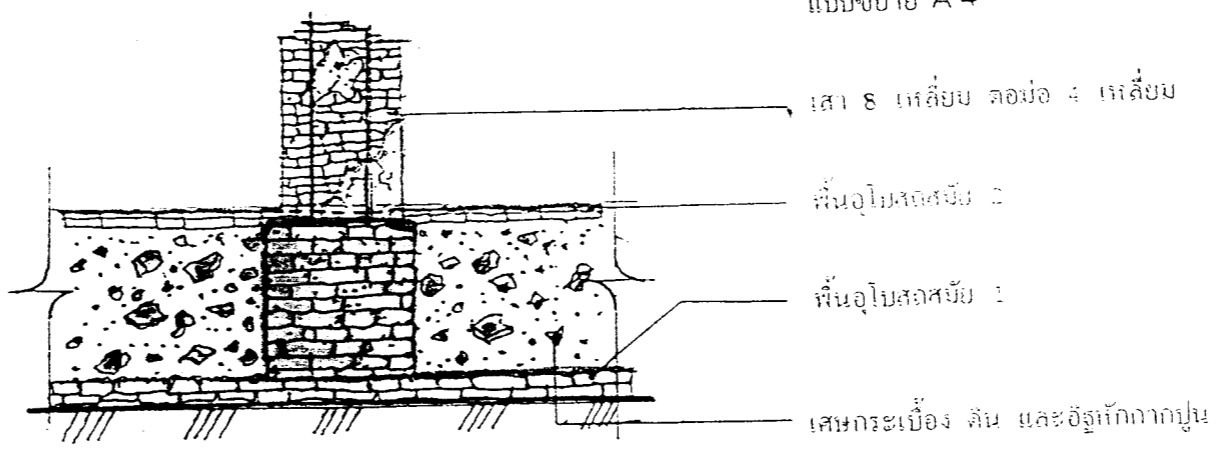

แบบขยาย A 1

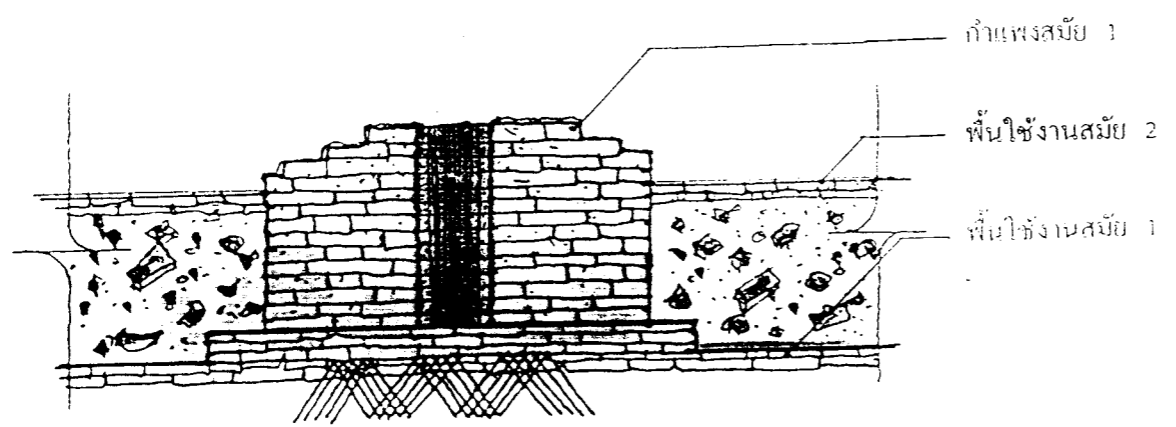

แบบขยาย A 5

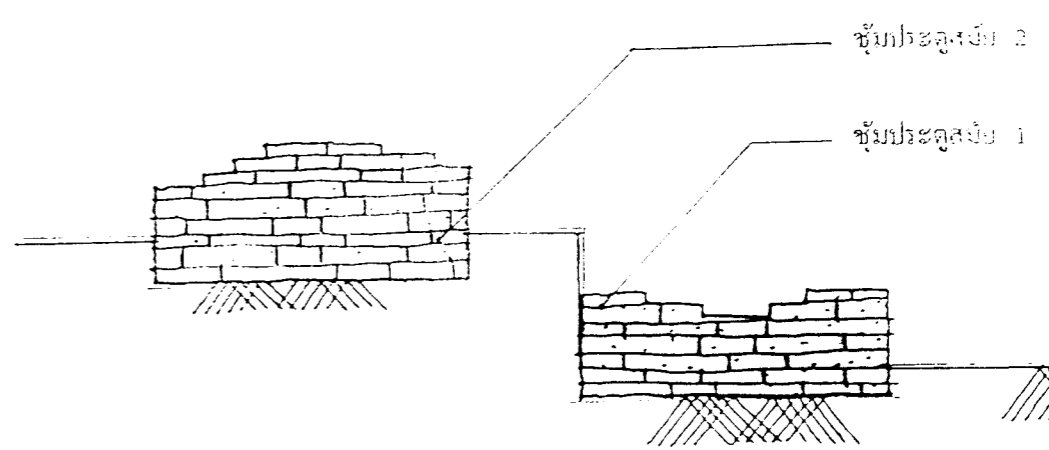



แผนผังที่ 2
การก่อสร้างโบราณสถานวัดช้าง สมัยที่ 1

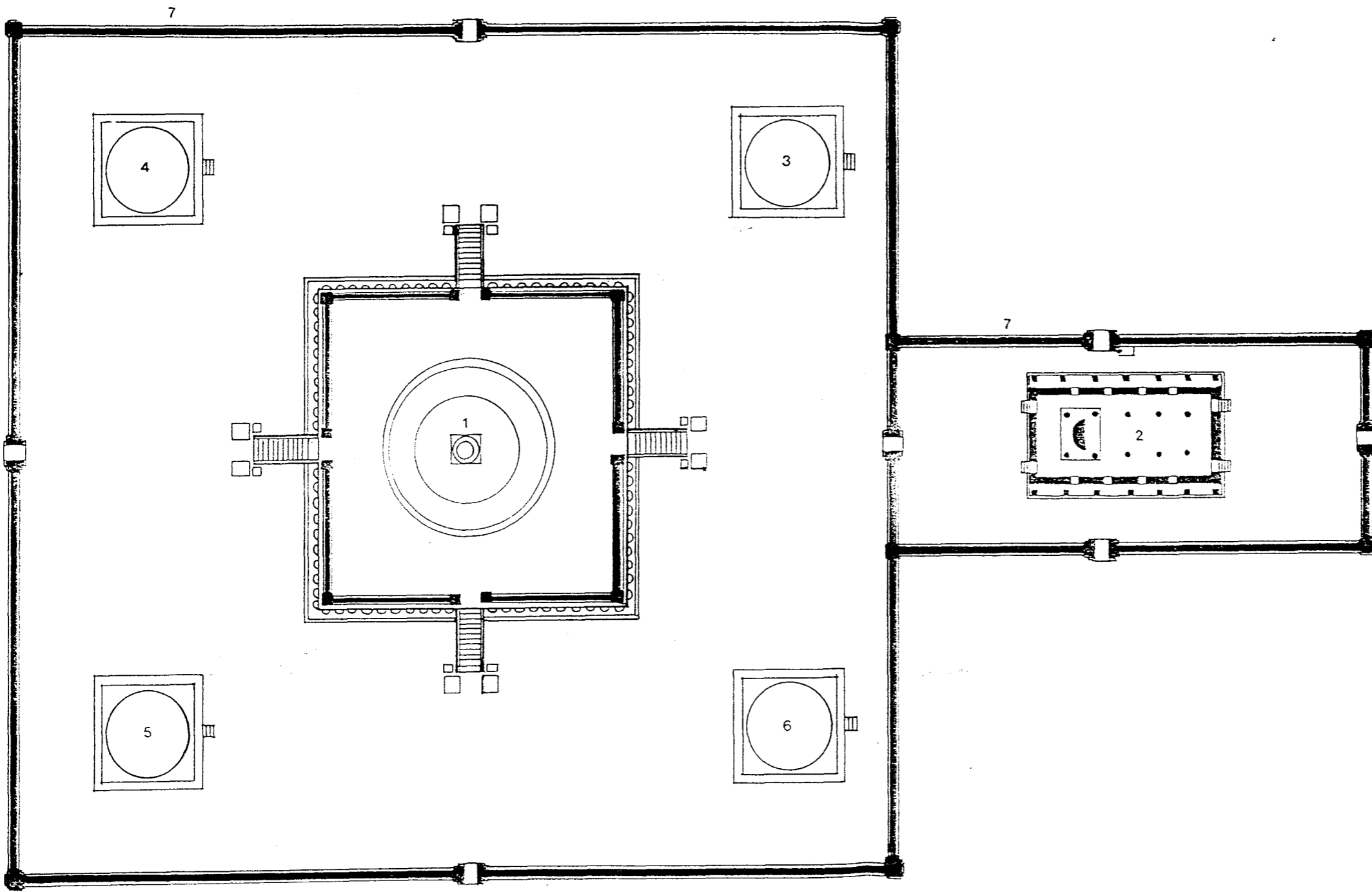

- 1. เจดีย์ประธาน
- 2. พระอุโบสถ
- 3. เจดีย์รายหมายเลข 3
- 4. เจดีย์รายหมายเลข 4
- 5. เจดีย์รายหมายเลข 5
- 6. เจดีย์รายหมายเลข 6
- 7. กำแพงวัด (ล้อมเจดีย์ประธานและพระอุโบสถ)

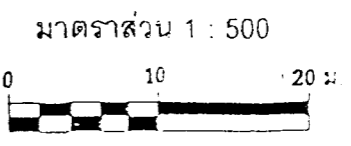

แผนผังที่ 3
การก่อสร้างโบราณสถานวัดช้าง สมัยที่ 2

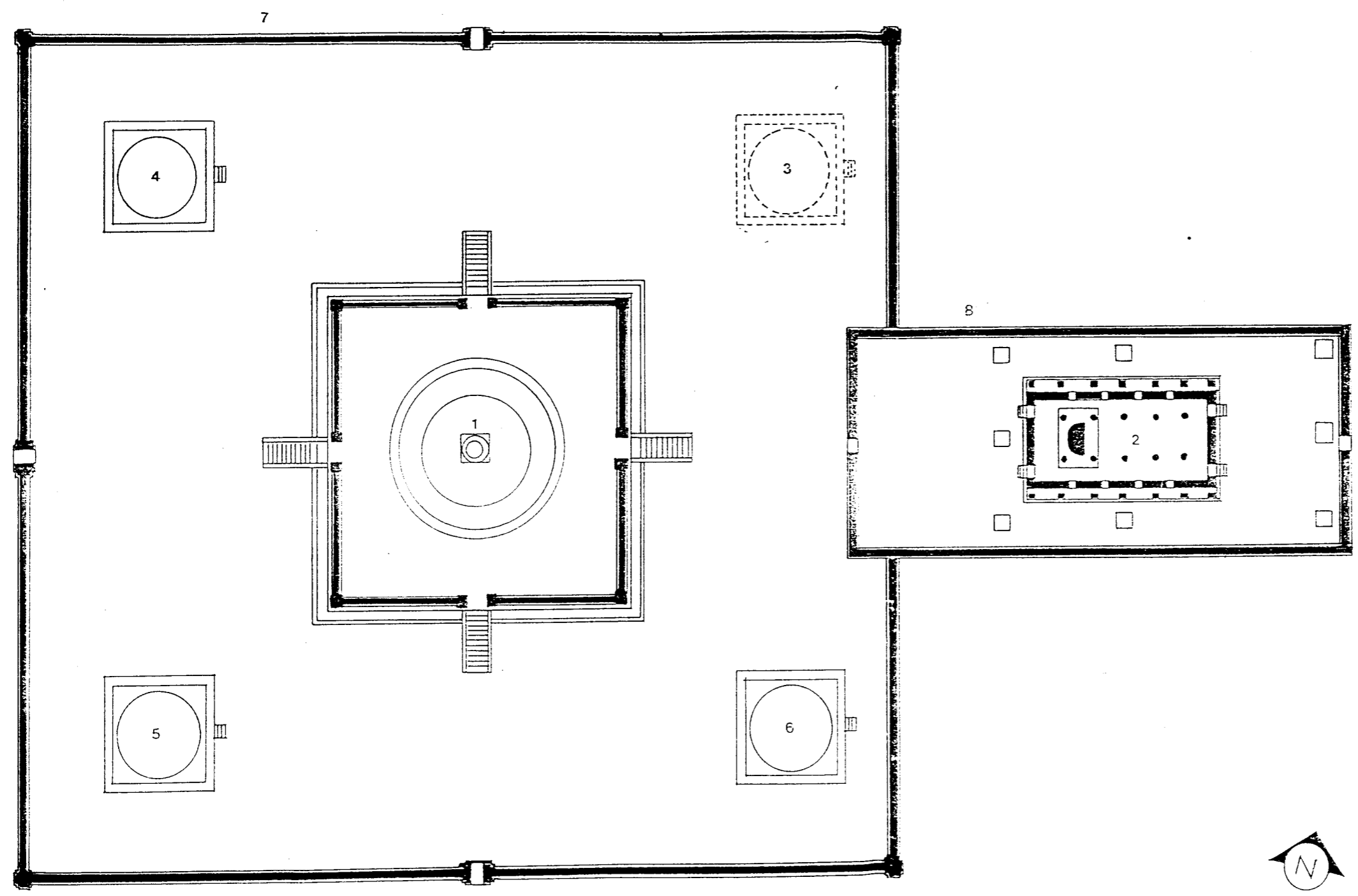

- 1. เจดีย์ประธาน
- 2. พระอุโบสถ
- 3. เจดีย์รายหมายเลข 3
- 4. เจดีย์รายหมายเลข 4
- 5. เจดีย์รายหมายเลข 5
- 6. เจดีย์รายหมายเลข 6
- 7. กำแพงล้อมเจดีย์ประธาน
- 8. กำแพงล้อมพระอุโบสถ



รูปด้านวิเคราะห
เจดีย์ประธาน สมัยที่ 1

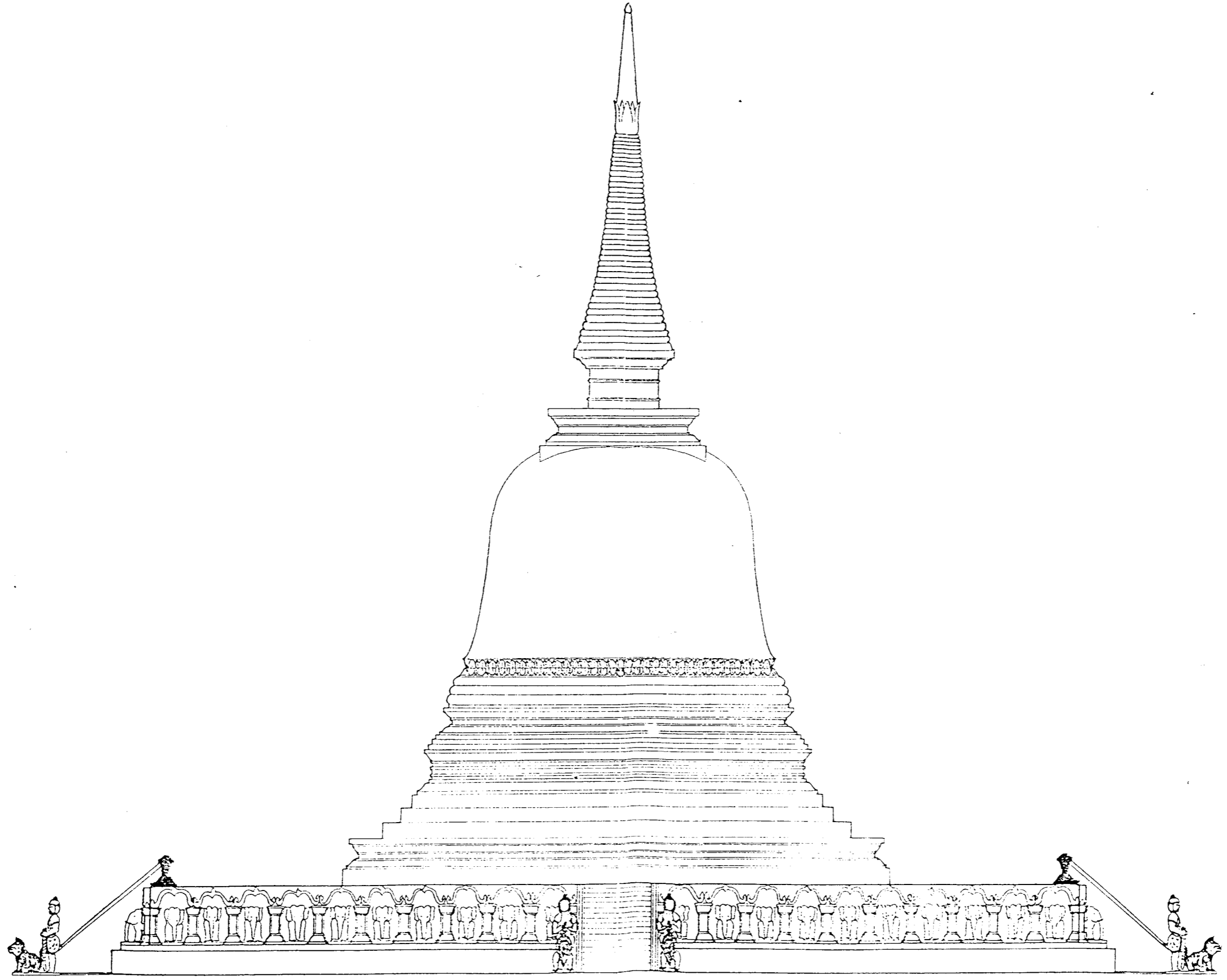

มาตราสวบ 1 : 150
0 1 2 5 M.

รูปคานวโคราชน
เจดีย์ประธาน สมัยที่ 2

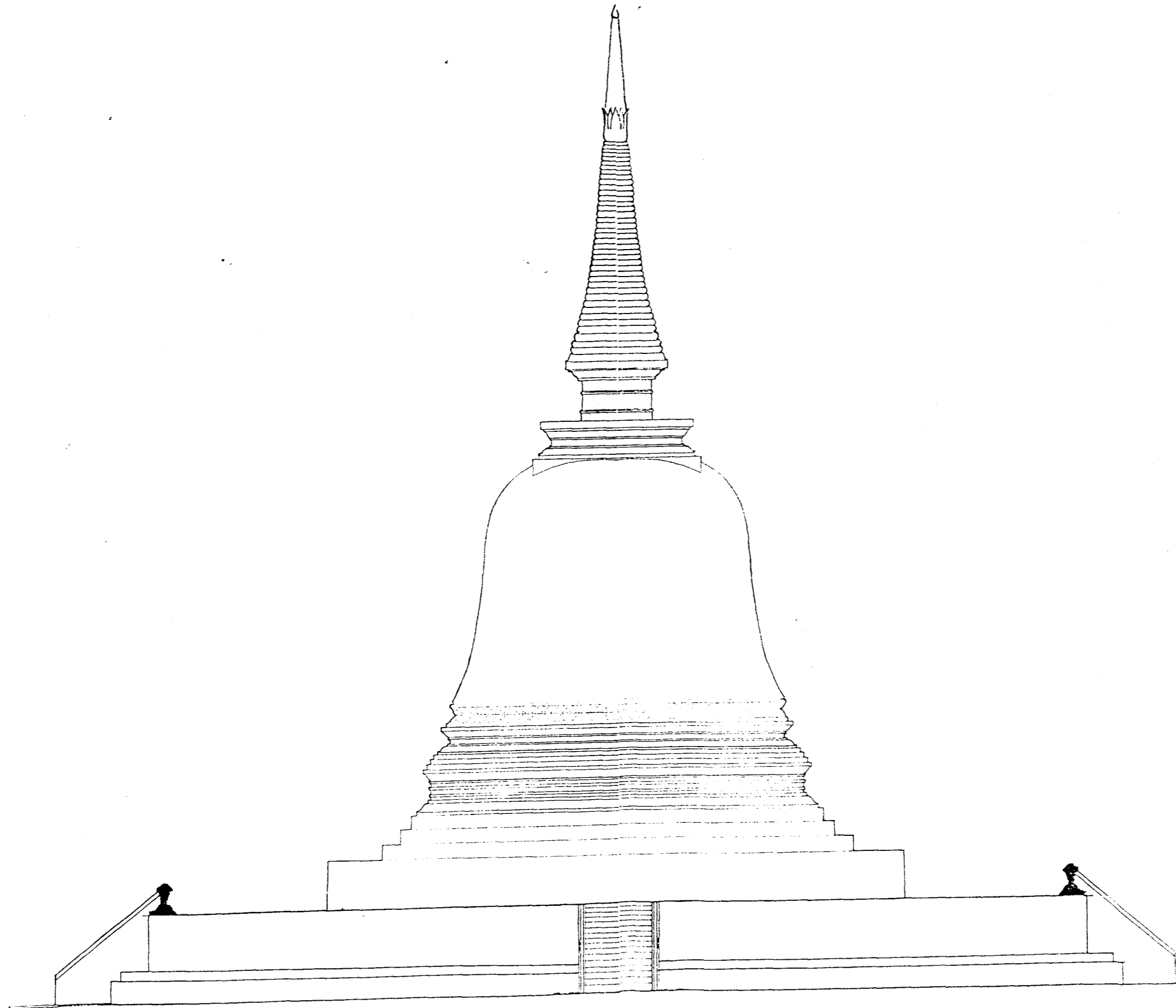

มาตราส่วน 1 : 150
0 1 2 5 M

ผลการขุดค้นทางโบราณคดี

การขุดค้นทางโบราณคดีในงวดที่ 1 กำหนดขุดเพียง 2 หลุม คือ หลุม TEST PIT I (TP.I) และ หลุม TEST PIT II (TP.II) เป็นหลุมขุดค้นขนาด 3 X 3 เมตร โดยหลุม TEST PIT I (TP.I) เป็นหลุมขุดค้นทางวัฒนธรรมเพื่อศึกษากิจกรรมของชุมชนรอบนอกเขตโบราณสถาน ซึ่งจะศึกษาจากโบราณวัตถุที่ขุดพบและชั้นดินของหลุมขุดค้นอย่างละเอียด ส่วนหลุม TEST PIT II (TP.II) เป็นหลุมขุดตรวจเพื่อศึกษาอายุสมัยและโครงสร้างรากฐานของเจดีย์ประธานและเป็นการตรวจสอบชั้นของการอัดดินภายในโบราณสถานวัดช้าง

1. หลุมขุดค้นที่ 1 TEST PIT I (TP.I)

เป็นหลุมขุดค้นทางวัฒนธรรมที่อยู่ในตำแหน่งของผังหลุมขุดแต่ง N13E12 หรืออยู่ทางด้านทิศเหนือของพระอุโบสถนอกกำแพงแก้ว

สภาพพื้นที่ก่อนขุดเป็นพื้นราบ มีวัชพืชและต้นสะแกขึ้นปกคลุมโดยทั่วไป มีเศษอิฐหักและเศษกระเบื้องมุงหลังคากระจายอยู่ทั่วทั้งบริเวณ การขุดหลุม TP.I เป็นการขุดค้นในเชิงแรกของการดำเนินงานจึงยังไม่ได้กำหนดระดับเส้นสมมุติ (DATUM LINE) ขึ้นมา จึงได้ใช้ระดับผิวหน้าดิน (SURFACE) เป็นระดับเส้นสมมุติชั่วคราว ต่อมาได้มีการกำหนดระดับเส้นสมมุติขึ้นมาใหม่ โดยอยู่เหนือพื้นปูอิฐที่ติดกับมุมเจดีย์ประธานด้านทิศตะวันออกเฉียงเหนือประมาณ 0.50 เมตร และได้ใช้ระดับเส้นสมมุตินี้ในการทำผังชั้นดินทั้ง 3 หลุม

ระดับของผิวดินหลุม TP.I มีค่าเฉลี่ยอยู่ต่ำกว่าระดับเส้นสมมุติประมาณ 1.50 เมตร ในการขุดค้นจะใช้เทคนิคการขุดค้นชั้นละระดับสมมุติทุก 20 เซนติเมตร โดยใช้จอบ อีเตอร์ เสียม และเกรียง เป็นเครื่องมือในการขุดค้น ทั้งนี้ขึ้นอยู่กับคุณสมบัติของดินแต่ละชั้นและโบราณวัตถุที่ขุดพบ หลุม TP.I มีความลึกจากผิวดินถึงก้นหลุมประมาณ 3.50 เมตร

ผลจากการขุดค้นโดยแบ่งเป็นชั้นดินธรรมชาติและชั้นดินทางวัฒนธรรม มีดังนี้

1.1 ชั้นดินธรรมชาติ (ผังแสดงชั้นดินหลุมขุดค้นที่ 1 TP.I, ภาพที่ 24)

ชั้นดินธรรมชาติที่ 1 สภาพเป็นดินร่วนปนดินเหนียว มีรากวัชพืชและรากของต้นสะแกขึ้นปะปนทั่วชั้นดิน โบราณวัตถุที่พบ คือ เศษภาชนะดินเผาเนื้อเครื่องหิน และเนื้อเครื่องถ้วย โดยเฉพาะจะพบเศษอิฐหัก และเศษกระเบื้องมุงหลังคามากที่สุด
ค่าสีดิน แห่ง 10 YR 5/4 YELLOWISH BROWN

เปียก 10 YR 4/4 DARK YELLOWISH BROWN

ชั้นดินธรรมชาติที่ 2 สภาพเป็นดินเหนียวสีดำ มีความแน่นคล้ายดินตุงนา เมื่อขุดออกมาแล้วคล้ายดินร่วน และพบผลึกแก้วใส (ไมกา ?) ปะปนในเนื้อดิน ยังพบรากสะแกอยู่บ้างเล็กน้อย แต่ไม่พบโบราณวัตถุใดๆ

ค่าสีดิน แห่ง 10 YR 3/1 VERY DARK GRAY

เปียก 10 YR 3/1 VERY DARK GRAY

ชั้นดินธรรมชาติที่ 3 สภาพเป็นดินเหนียวมีผลึกแก้วใสแวววาว (ไมกา ?) มีจุดประสีแดง (ออกไซด์ของเหล็ก?) ปะปนในชั้นดิน

ค่าสีดิน แท่ง 10 YR 5/2 GRAYISH BROWN

เป็ยก 10 YR 4/2 DARK GRAYISH BROWN

ชั้นดินธรรมชาติที่ 4 สภาพคล้ายชั้นดินที่ 3 คือมีผลึกแก้วใสแต่เป็นจุดประสีเหลือง (ออกไซด์ของกำมะถัน?) ปะปนในชั้นดิน

ค่าสีดิน แท่ง 10 YR 4/3 DARK BROWN

เป็ยก 10 YR 3/3 DARK BROWN

ชั้นดินธรรมชาติที่ 5 สภาพเป็นดินเหนียว เป็นชั้นดินที่มีร่องรอยของการเผาไหม้ พบเศษถ่านไม้ปะปนทั่วชั้นดิน แต่ไม่พบโบราณวัตถุใดๆ

ค่าสีดิน แท่ง 10 YR 3/1 VERY DARK GRAY

เป็ยก 10 YR 3/1 VERY DARK GRAY

ชั้นดินธรรมชาติที่ 6 สภาพเป็นดินเหนียว มีจุดประสีเหลือง (ออกไซด์ของกำมะถัน?) และผลึกแก้วใส (ไมกา?) ปะปนในชั้นดิน เป็นชั้น STERILE ของ TP.I

ค่าสีดิน แท่ง 10 YR 5/1 GRAY BROWN

เป็ยก 10 YR 4/1 DARK GRAY

1.2 ชั้นดินวัฒนธรรม

ในหลุมขุดค้น TP.I มีเพียงชั้นดินที่ 1 หรือชั้นบนสุดเท่านั้นที่เป็นชั้นดินวัฒนธรรม ซึ่งได้พบโบราณวัตถุ เช่น เศษภาชนะดินเผา เศษกระเบื้องมุงหลังคาดินเผา และเศษอิฐหัก ปะปนในชั้นดิน โดยเฉพาะชั้นหน้าดินจะพบมากเป็นพิเศษ

จากการที่พบโบราณวัตถุเหล่านี้และจากผังชั้นดินทำให้ทราบว่าชั้นดินที่ 1 คือ การเตรียมพื้นที่ก่อนการสร้างวัดช้าง เป็นเพราะสภาพภูมิประเทศของแหล่งที่ตั้งโบราณสถานวัดช้าง เดิมเป็นที่ราบลุ่มน้ำท่วมถึง และตั้งอยู่ริมคลองมเหยงคณ์ เช่นเดียวกับวัดมเหยงคณ์และวัดสี่กั๊กสมุท ในฤดูฝนมีน้ำหลากคงจะท่วมพื้นที่บริเวณนี้ทั้งหมด ดังนั้นในการสร้างวัดจึงต้องมีการยกระดับพื้นที่ให้สูงขึ้น รวมทั้งต้องมีระบบการระบายน้ำที่ดีเพื่อป้องกันน้ำท่วม จึงต้องมีการขุดคูน้ำโดยรอบพื้นที่วัดช้าง และนำดินที่เกิดจากการขุดคูน้ำนั้นมาถมพื้นที่เพื่อก่อเตรียมการสร้างวัด ซึ่งก็คือชั้นดินธรรมชาติที่ 1 นี้เอง

2. หลุมขุดค้นที่ 2 (TEST PIT .II)

หลุมขุดค้นที่ 2 หรือชื่อย่อว่า TP.II เป็นหลุมขุดตรวจเพื่อศึกษาอายุสมัยและโครงสร้างรากฐานของเจดีย์ประธาน ซึ่งจะขุดตรวจติดกับฐานประทักษิณด้านทิศเหนือขององค์เจดีย์ประธาน หรืออยู่ในฝั่งหลุมขุดแต่ง N11W2

เดิมพื้นที่บริเวณนี้ได้รับการขุดแต่งลอกเอาดินที่ทับถมปกคลุมโบราณสถานออกจนหมดถึงพื้นปูอิฐ การขุดตรวจจะรื้อเอาพื้นปูอิฐนี้ออก และขุดลึกลงไป ระดับพื้นที่โดยเฉลี่ยต่ำกว่าระดับเส้นสมมุติประมาณ

50 CM.DT. เมื่อรื้อพื้นปูอิฐออก จะขุดปรับระดับไปที่ 60 CM.DT. จากนั้นจึงใช้เทคนิคการขุดกันเป็นระดับ ชั้นละ 20 เซนติเมตร หลุมขุดชั้น TP II นี้จะมีระดับความลึกจากผิวดินถึงกันหลุมประมาณ 3.50 เมตร ผลจากการขุดกันจะแบ่งเป็นชั้นดินธรรมชาติ และชั้นดินวัฒนธรรมได้ดังนี้

2.1 ชั้นดินธรรมชาติ (ผังแสดงชั้นดินหลุมขุดคันที่ 2 , TP II ,ภาพที่ 25)

ชั้นดินธรรมชาติที่ 1 มีสภาพเป็นดินเหนียวผสมเศษอิฐหักกากปูน ชั้นบนสุดจะมีการปูพื้น อิฐหนาประมาณ 3-4 แผ่นอิฐ พื้นปูอิฐนี้มีลักษณะคล้ายลูกคลื่น เป็นเพราะการหลุดตัวของดิน

ค่าสีดิน แห่ง 10 YR 4/2 DARK GRAYISH BROWN

เปียก 10 YR 4/2 DARK GRAYISH BROWN

ชั้นดินธรรมชาติที่ 2 มีสภาพเป็นดินเหนียว มีความแน่นแข็ง และพบเศษภาชนะดินเผา เพียงชิ้นเดียวเป็นเนื้อเครื่องดิน ซึ่งน่าจะเป็นชิ้นส่วนของหม้อทะน

ค่าสีดิน แห่ง 10 YR 5/2 GRAYISH BROWN

เปียก 10 YR 4/1 DARK GRAY

ชั้นดินธรรมชาติที่ 3 มีสภาพเป็นดินเหนียวสีดำ มีความแน่นแข็ง คล้ายดินห้องนาเดิม เมื่อขุดออกมาแล้วมีลักษณะคล้ายดินร่วน ไม่พบโบราณวัตถุใดๆ

ค่าสีดิน แห่ง 10 YR 2/1 BLACK

เปียก 10 YR 2/1 BLACK

ชั้นดินธรรมชาติที่ 4 มีสภาพเป็นดินเหนียวมีจุดประสีแดง (ออกไซด์ของเหล็ก?) และผลึกแก้วใสแวววาว (ไมกา?) ปะปนในชั้นดิน

ค่าสีดิน แห่ง 10 YR 5/2 GRAYISH BROWN

เปียก 10 YR 4/2 DARK GRAYISH BROWN

ชั้นดินธรรมชาติที่ 5 คล้ายชั้นดินที่ 4 มีสภาพเป็นดินเหนียวมีจุดประสีเหลือง (ออกไซด์ของกำมะถัน ?) เป็นชั้น STERILE ของ TP.II

ค่าสีดิน แห่ง 10 YR 4/2 DARK GRAYISH BROWN

เปียก 10 YR 4/1 DARK GRAY

2.2 ชั้นดินวัฒนธรรม

หลุมขุดคัน TP.II มีชั้นดินวัฒนธรรม คือ ชั้นดินธรรมชาติที่ 1 และ 2 ซึ่งอยู่ในสมัยเดียวกัน กล่าวคือ ชั้นดินธรรมชาติที่ 2 เป็นภาวนาดินจากภาวนาขุดหลุดลงมาถมปรับพื้นที่ให้สูงขึ้นเพื่อป้องกันน้ำท่วม ส่วนชั้นดินธรรมชาติที่ 1 เป็นการปรับระดับชั้นดินธรรมชาติที่ 2 ให้มีความราบเรียบโดยใช้เศษอิฐหักกากปูน และดินโคลนหรือเลน? เป็นวัสดุในการปรับระดับ โดยเฉพาะตำแหน่งที่ต้องการสร้างองค์เจดีย์ประธาน ชั้นดินทั้งสองนี้จะต้องถูกปรับอัดให้แน่นมีความแข็งแรงเป็นพิเศษ พอดีที่จะรับน้ำหนักกดทับของโครงสร้างองค์เจดีย์ประธาน ซึ่งจะสามารถเห็นได้ชัดเจนจากผนังชั้นดินด้านทิศใต้ ซึ่งเป็นด้านที่ติดกับโบราณสถาน ส่วนพื้นที่โดยรอบจะรับน้ำหนักเพียงพื้นปูอิฐ การปรับอัดจึงไม่ต้องทำเป็นพิเศษอย่างเช่นตำแหน่งที่สร้างโบราณสถาน โดยสังเกตเห็น

ได้จากผนังชั้นดินด้านตะวันออก-ตะวันตก และทิศเหนือของหลุม TP.II ซึ่งแสดงให้เห็นถึงการทรุดตัวของชั้นดินอย่างชัดเจน

3. สรุป

ผลจากการขุดค้น หลุม TP.I และ หลุม TP.II ทำให้ทราบว่าเดิมพื้นที่บริเวณนี้ก่อนการสร้างวัดเคยเป็นที่ราบลุ่มหรือทุ่งนามาก่อน ซึ่งหลุม TP.I จะตรงกับชั้นดินธรรมชาติที่ 2 ส่วนหลุม TP.II จะตรงกับชั้นดินธรรมชาติที่ 3 และไม่พบโบราณวัตถุใดๆ ในชั้นดินนี้ แสดงให้เห็นว่าไม่เคยมีการอยู่อาศัยมาก่อน

เมื่อมีการสร้างวัดเกิดขึ้นจึงมีการขุดคูน้ำโดยรอบและมีการนำดินที่ได้จากการขุดคูน้ำนั้นมาถมปรับระดับพื้นที่ให้สูงขึ้น เพื่อป้องกันน้ำท่วม โดยหลุม TP.I จะตรงกับชั้นดินธรรมชาติที่ 1 ส่วนหลุม TP.II จะตรงกับชั้นดินธรรมชาติที่ 1 และ 2 โดยเฉพาะตำแหน่งที่ต้องการสร้างโบราณสถาน เช่น เจดีย์ประธานจะมีการปรับอัดให้แน่นเป็นพิเศษเพื่อรองรับน้ำหนักที่กดทับของโครงสร้างองค์เจดีย์ ส่วนพื้นที่โดยรอบทั่วไปจะเป็นการปรับอัดธรรมดา เพราะไม่ได้รับน้ำหนักที่กดทับมากอย่างเช่นองค์เจดีย์ประธาน จะเห็นได้ว่าจากการขุดค้นทั้ง 2 หลุมนี้ ไม่พบโบราณวัตถุใดๆ ที่จะสามารถนำมาศึกษาเปรียบเทียบเพื่อกำหนดอายุโบราณสถานได้ จึงเป็นการศึกษาชั้นดินในแต่ละหลุมเพียงเท่านั้น

โบราณสถานวัดช้าง
 ผังแสดงชั้นดินหลุมขุดค้นที่ 1 (TEST PIT.I)

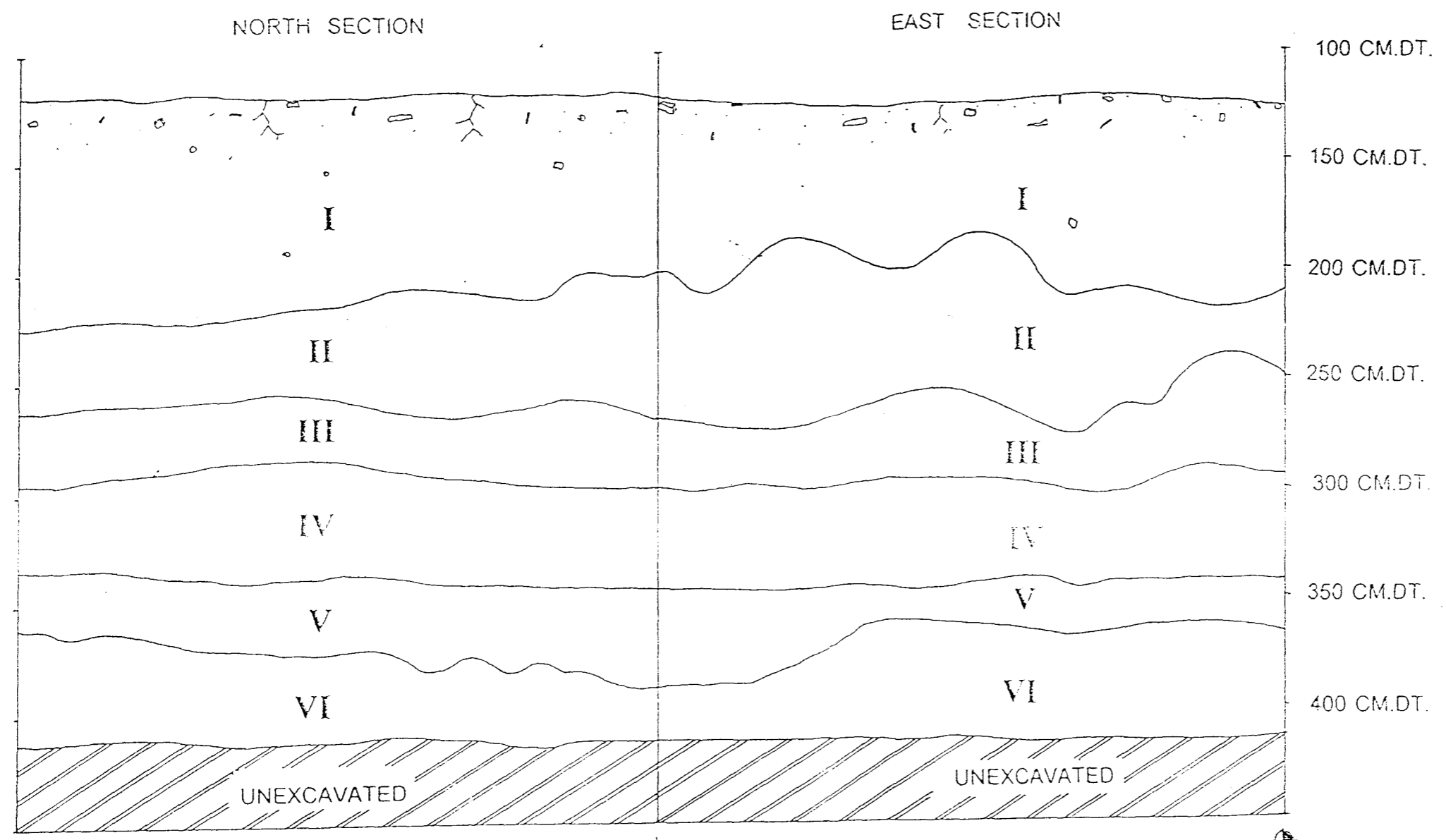

๖๖๐/	เศษอิฐหักกลมๆ เศษกระเบื้อง	คำสิลข	ชั้นดิน I	สีน้ำตาลปนเทา (DARK BROWN)
Kr	รากพืช		ชั้นดิน II	สีเทาปนน้ำตาล (DARK YELLOWISH BROWN)
			ชั้นดิน III	สีเทาเข้ม (VERY DARK GRAY)
			ชั้นดิน IV	สีน้ำตาลเข้ม (DARK BROWN)
			ชั้นดิน V	สีเทาเข้ม (VERY DARK GRAY)
			ชั้นดิน VI	สีน้ำตาลปนเทา (DARK BROWN)

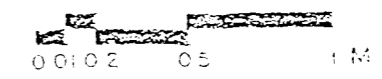

โบราณสถานวัดช้าง
ผังแสดงชั้นดินหลุมขุดค้นที่ 1 (TEST PIT. I)

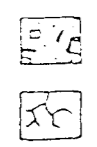
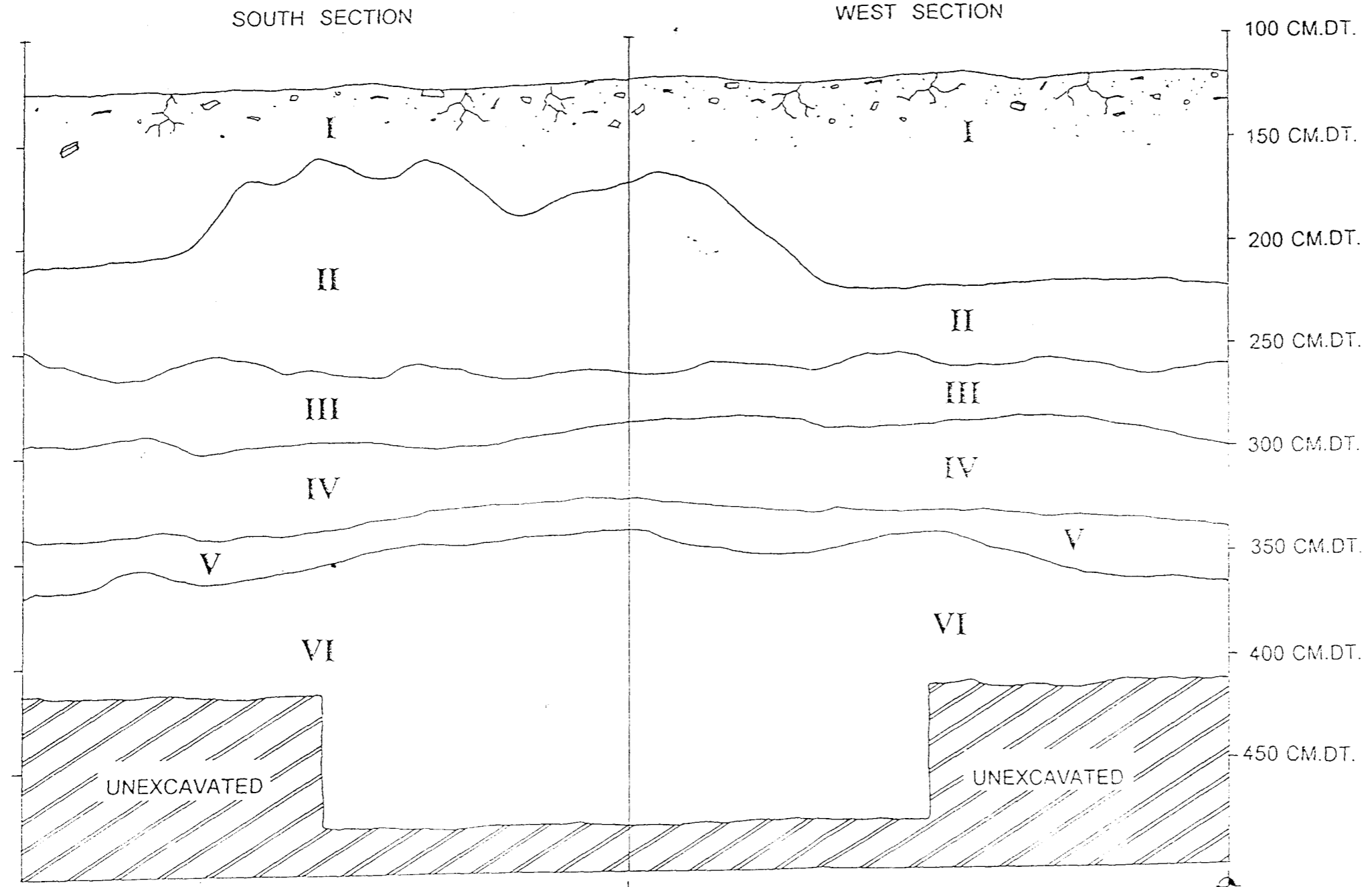

เศษอิฐหักจากปูชนียสถาน
ซากวัชพืช

คำอธิบาย

ชั้นดิน I
สีน้ำตาลปนเทา (DARK BROWN)
เนื้อดิน 10 YR 5/3
ชั้นดิน II
สีเทาเข้ม (VERY DARK GRAY)
เนื้อดิน 10 YR 3/1
ชั้นดิน III
สีน้ำตาลปนเทา (GRAYISH BROWN)
เนื้อดิน 10 YR 5/3

ชั้นดิน IV
สีน้ำตาล (DARK BROWN)
เนื้อดิน 10 YR 3/3
ชั้นดิน V
สีเทาเข้ม (VERY DARK GRAY)
เนื้อดิน 10 YR 3/1
ชั้นดิน VI
สีน้ำตาลปนเทา (GRAY BROWN)
เนื้อดิน 10 YR 5/3

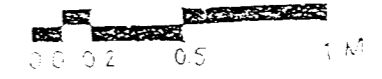

โบราณสถานวัดช้าง
 ผังแสดงชั้นดินหลุมขุดค้นที่ 2 (TEST PIT.II)

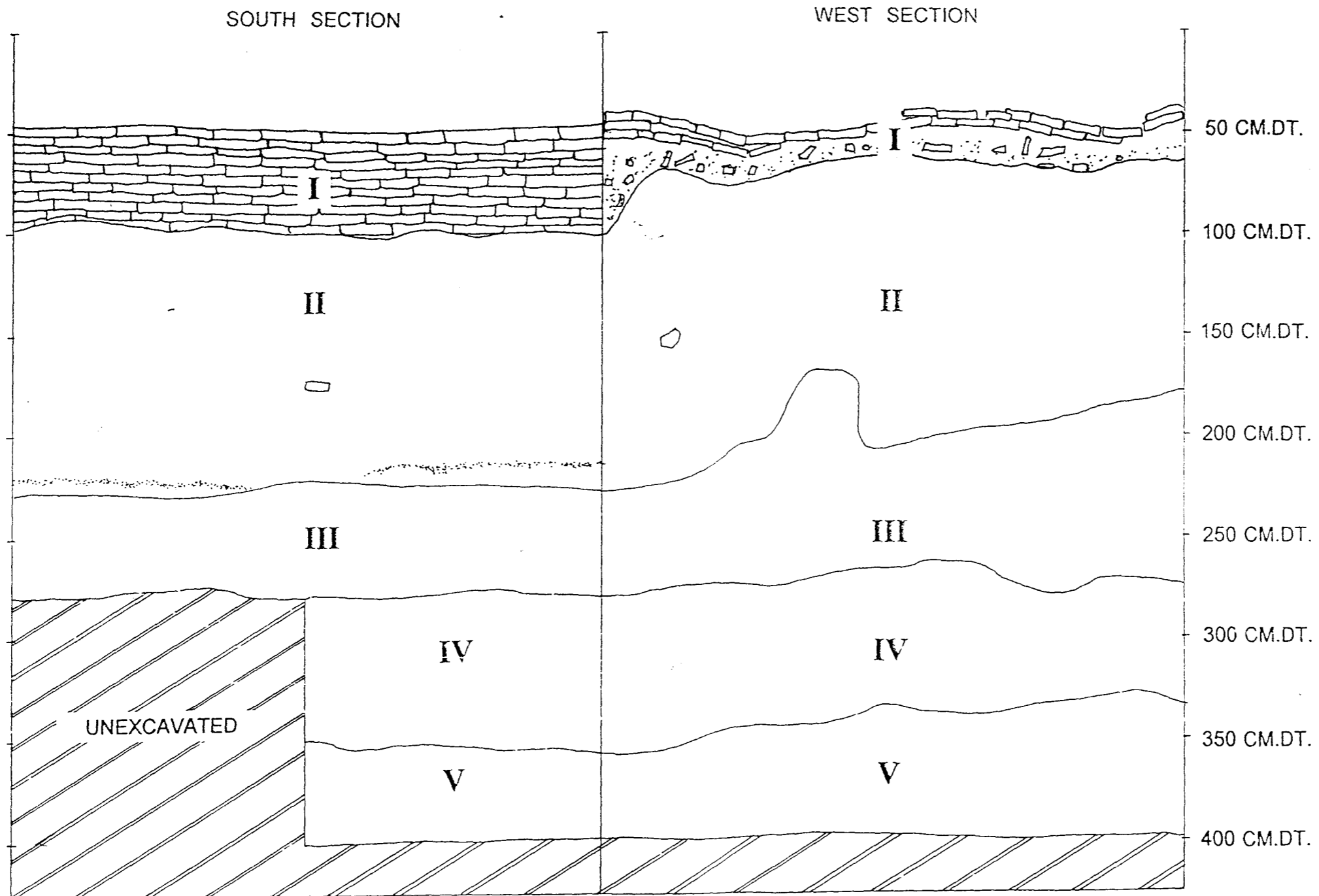

 เศษอิฐหักกากปูน	ชั้นดินที่ I	แห้ง 10 YR 4/2 DARK GRAYISH BROWN	ชั้นดินที่ IV	แห้ง 10 YR 5/2 GRAYISH BROWN
 ทราบ	ค่าสีดิน	เปียก 10 YR 4/2 DARK GRAYISH BROWN	ชั้นดินที่ V	เปียก 10 YR 4/2 DARK GRAYISH BROWN
	ชั้นดินที่ II	แห้ง 10 YR 5/2 GRAYISH BROWN		แห้ง 10 YR 4/2 DARK GRAYISH BROWN
		เปียก 10 YR 4/1 DARK GRAY		เปียก 10 YR 4/1 DARK GRAY
	ชั้นดินที่ III	แห้ง 10 YR 2/1 BLACK		
		เปียก 10 YR 2/1 BLACK		

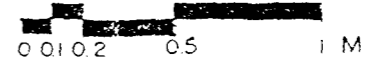

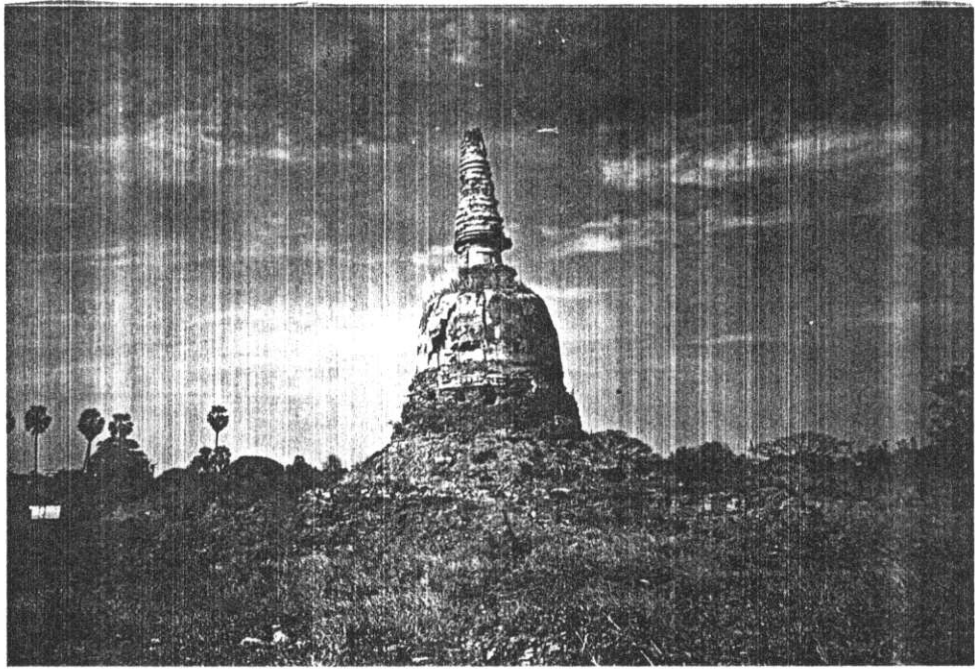

ภาพที่ 1 เจดีย์ประธานด้านทิศตะวันออก ก่อนการขุดแต่ง

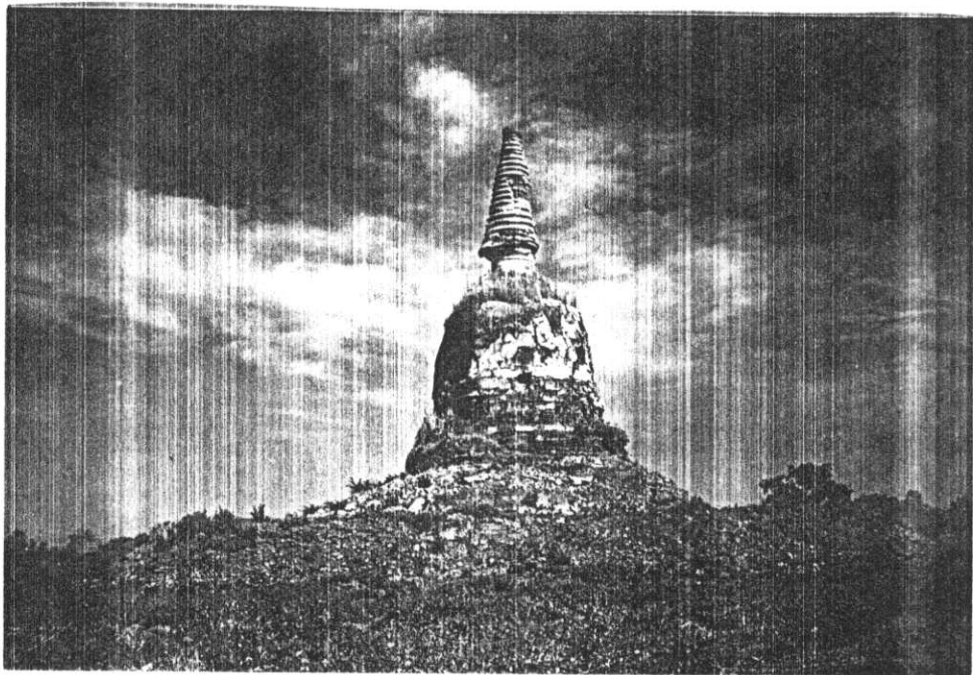

ภาพที่ 2 เจดีย์ประธานด้านทิศใต้ ก่อนการขุดแต่ง



ภาพที่ 3 พระอุโบสถด้านทิศตะวันออก ก่อนการขุดแต่ง



ภาพที่ 4 พระอุโบสถด้านทิศตะวันตก ก่อนการขุดแต่ง (ถ่ายจากองค์เจดีย์ประธาน)



ภาพที่ 5 เจดีย์รายนหมายเลข 4 ด้านทิศตะวันออก ก่อนการขุดแต่ง



ภาพที่ 6 เจดีย์รายนหมายเลข 5 ด้านทิศตะวันออก ก่อนการขุดแต่ง



ภาพที่ 7 เจดีย์รายหมายเลข 6 ด้านทิศตะวันออก ก่อนการขุดแต่ง



ภาพที่ 8 พื้นที่ด้านทิศตะวันออกของเจดีย์ประธาน ก่อนการขุดแต่ง

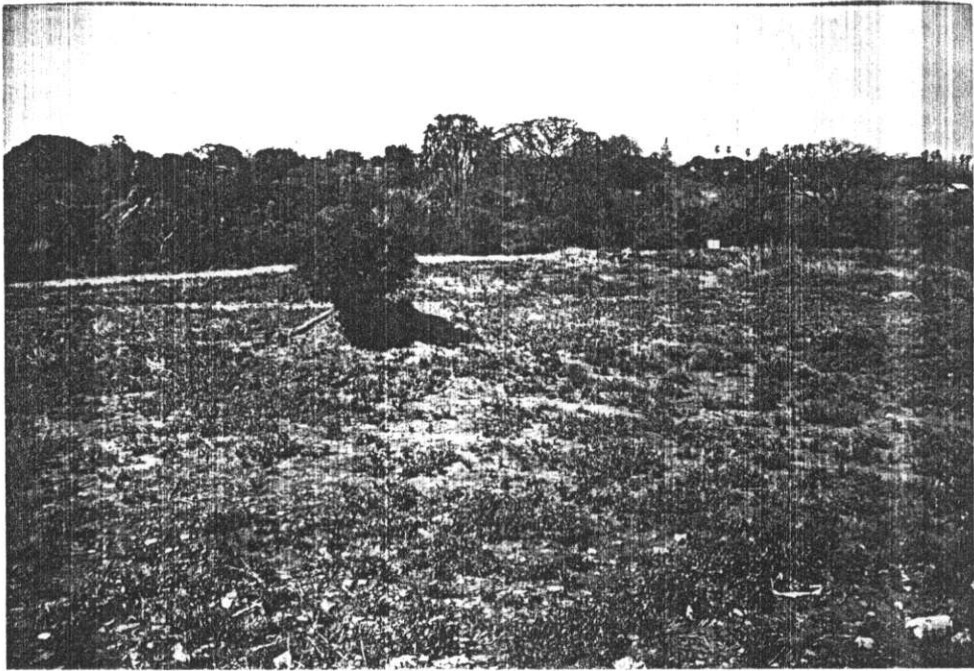

ภาพที่ 9 พื้นที่ด้านทิศตะวันตกของเจดีย์ประธาน ก่อนการขุดแต่ง

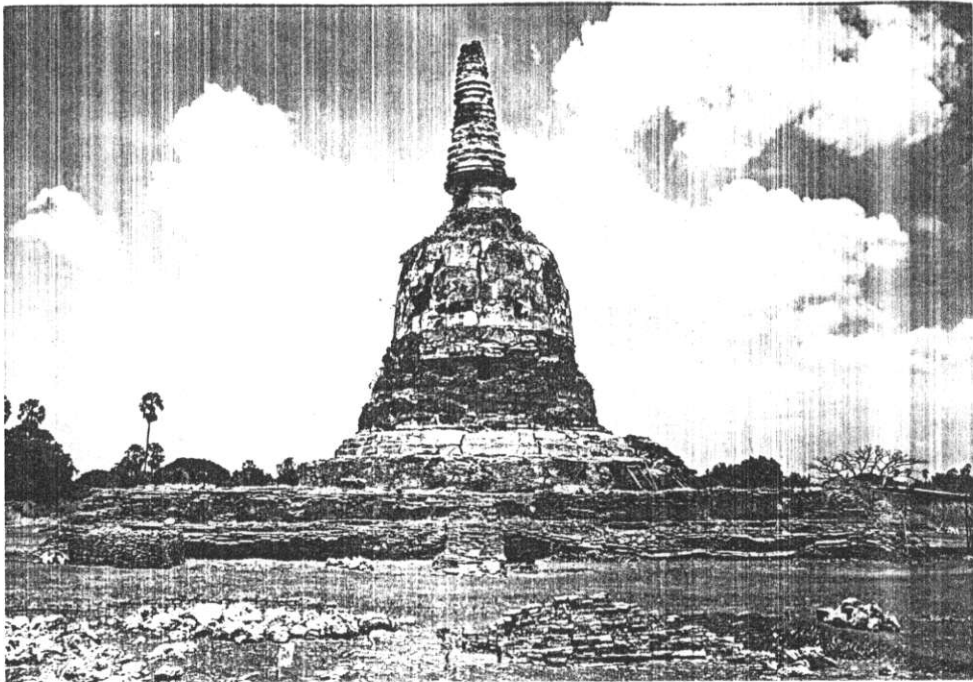

ภาพที่ 10 เจดีย์ประธานด้านทิศตะวันออก หลังการขุดแต่ง

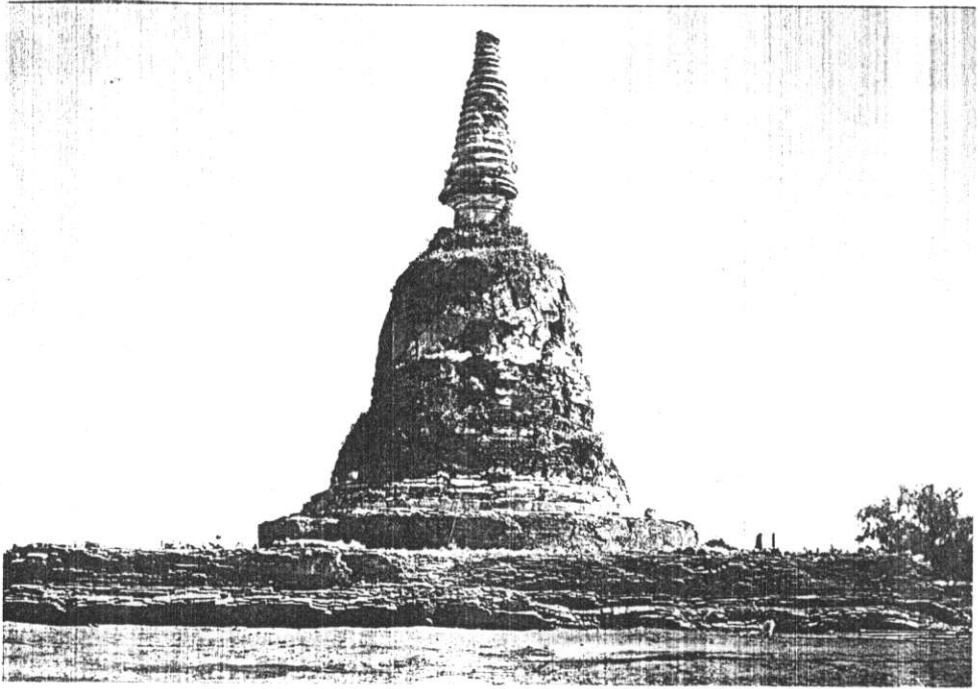

ภาพที่ 11 เจดีย์ประธานด้านทิศใต้ หลังการขุดแต่ง

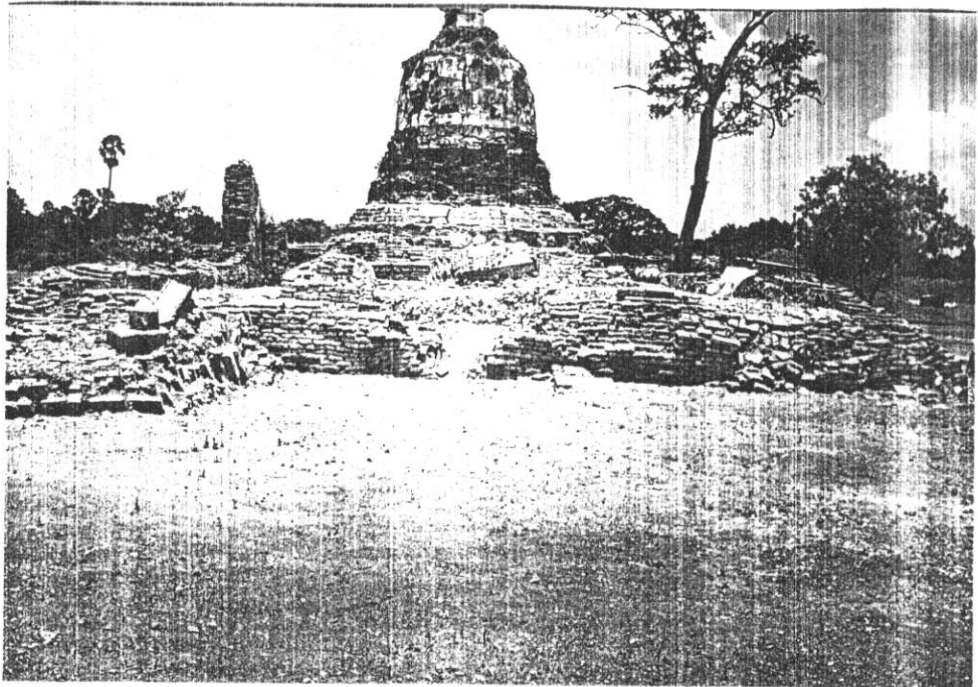

ภาพที่ 12 พระอุโบสถด้านทิศตะวันออก หลังการขุดแต่ง



ภาพที่ 13 พระอุโบสถด้านทิศตะวันตก หลังการขุดแต่ง (ถ่ายจากองค์เจดีย์ประธาน)

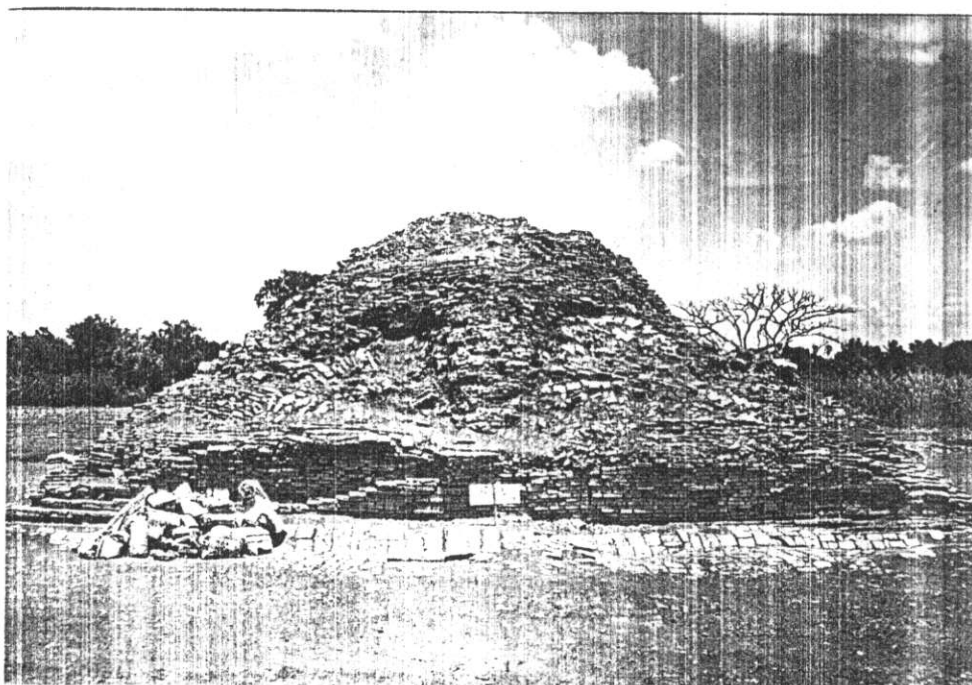

ภาพที่ 14 เจดีย์หมายเลข 4 ด้านทิศตะวันออก หลังการขุดแต่ง



ภาพที่ 15 เจดีย์รายหมายเลข 5 ด้านทิศตะวันออกเฉียงใต้ หลังการขุดแต่ง

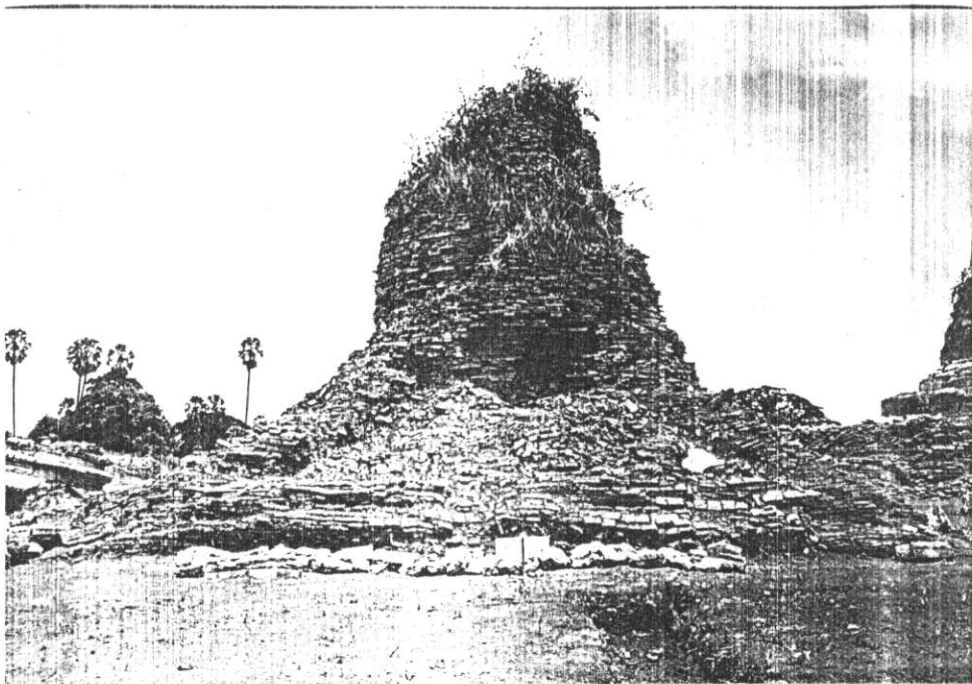

ภาพที่ 16 เจดีย์รายหมายเลข 6 ด้านทิศตะวันออกเฉียงใต้ หลังการขุดแต่ง



ภาพที่ 17 พื้นที่ด้านทิศตะวันออกของเจดีย์ประธาน หลังการขุดแต่ง

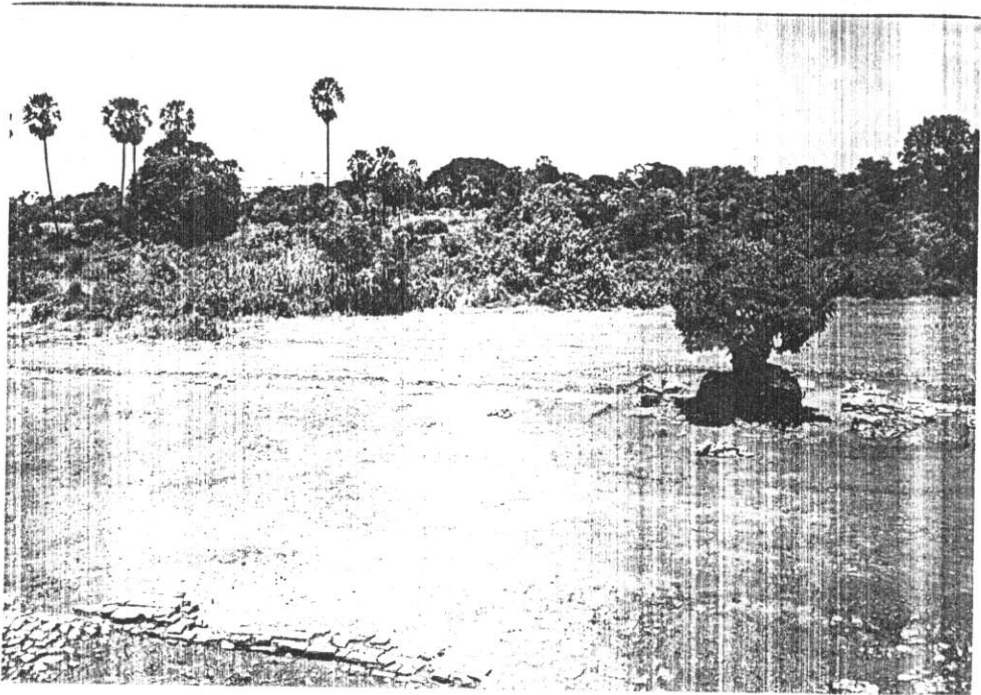

ภาพที่ 18 พื้นที่ด้านทิศตะวันตกของเจดีย์ประธาน หลังการขุดแต่ง

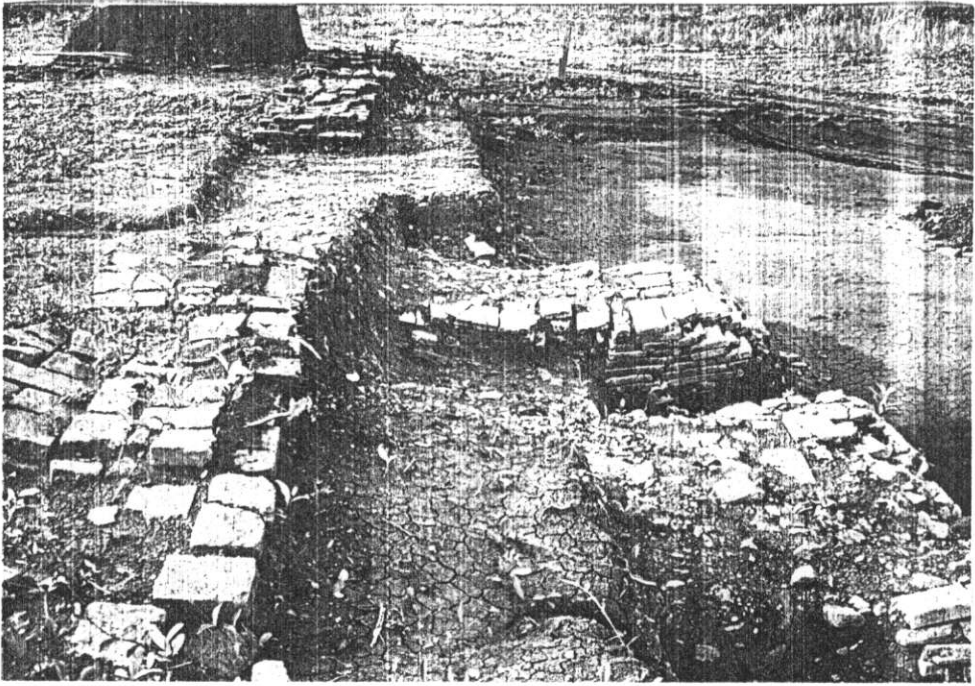

ภาพที่ 19 ชุมประตูกำแพงพระอุโบสถในสมัยที่ 1 และ 2 ด้านทิศตะวันออก

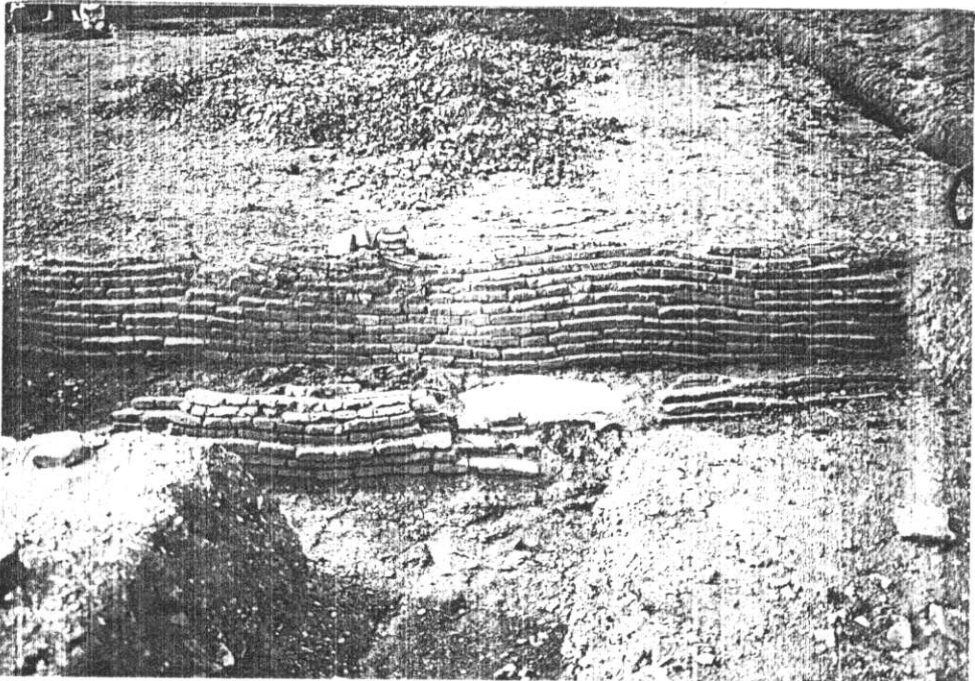

ภาพที่ 20 ชุมประตูกำแพงพระอุโบสถในสมัยที่ 1 และกำแพงสมัยที่ 2 ด้านทิศเหนือ



ภาพที่ 21 ชุ่มประตูกำแพงพระอุโบสถด้านทิศตะวันตก สมัยที่ 1 ซึ่งอยู่เหนือระดับพื้นสมัยหลัง



ภาพที่ 22 พื้นภายในพระอุโบสถของสมัยที่ 2 ทับอยู่บนพื้นสมัยที่ 1

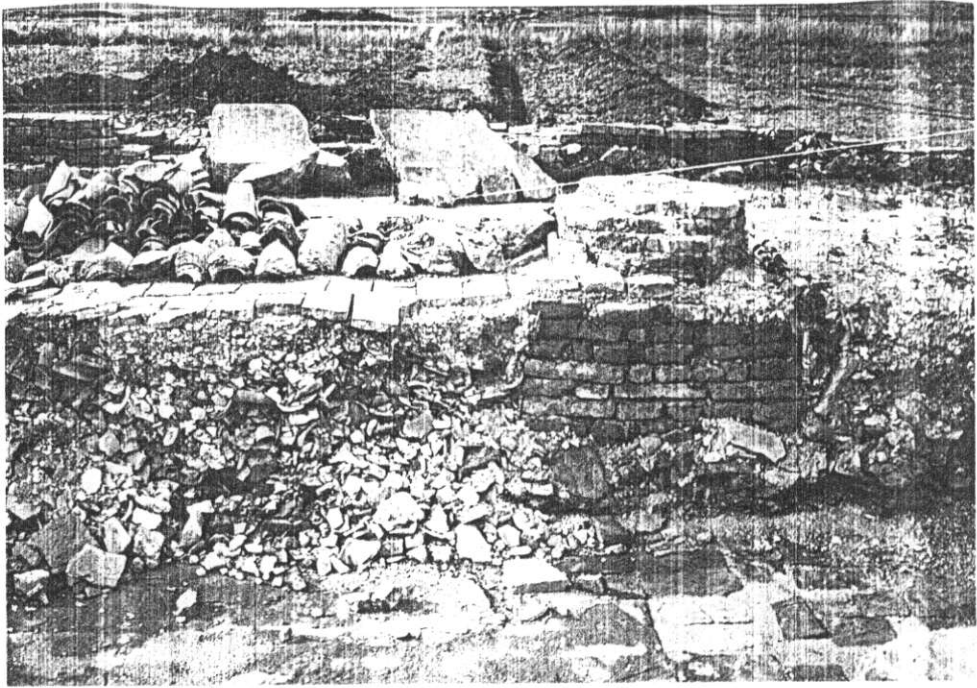

ภาพที่ 23 วัสดุก่อสร้างของสมัยที่ 1 ที่ใช้ถมปรับระดับเพื่อทำพื้นของพระอุโบสถสมัยที่ 2

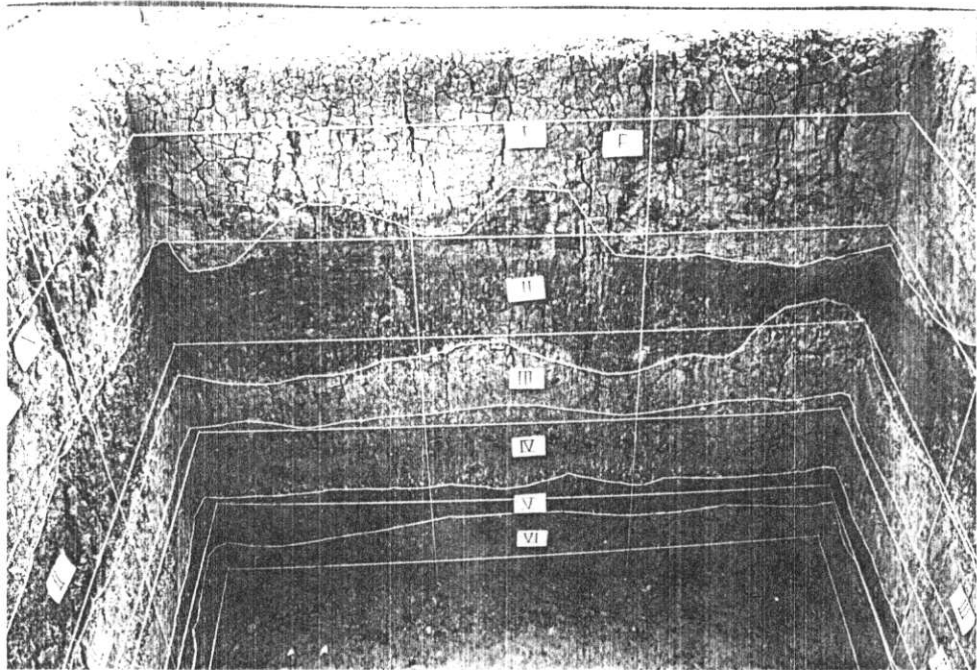

ภาพที่ 24 ผังชั้นดินด้านทิศตะวันออกของหลุมขุดค้น TPI วัดช้าง

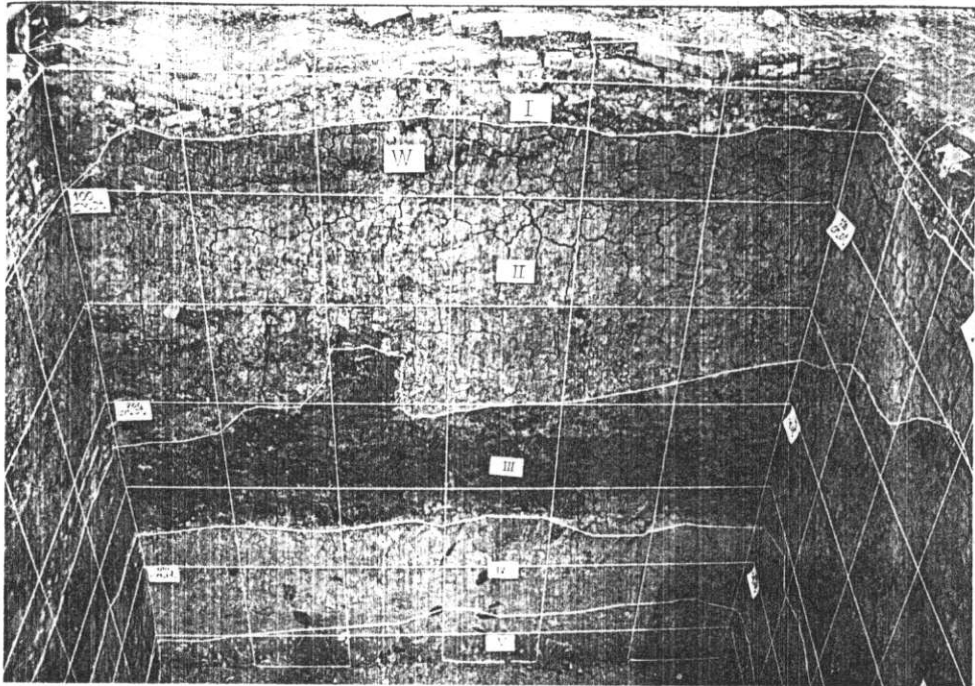

ภาพที่ 25 ผังชั้นดินด้านทิศตะวันตกของหลุมขุดค้น TP.II วัดช้าง

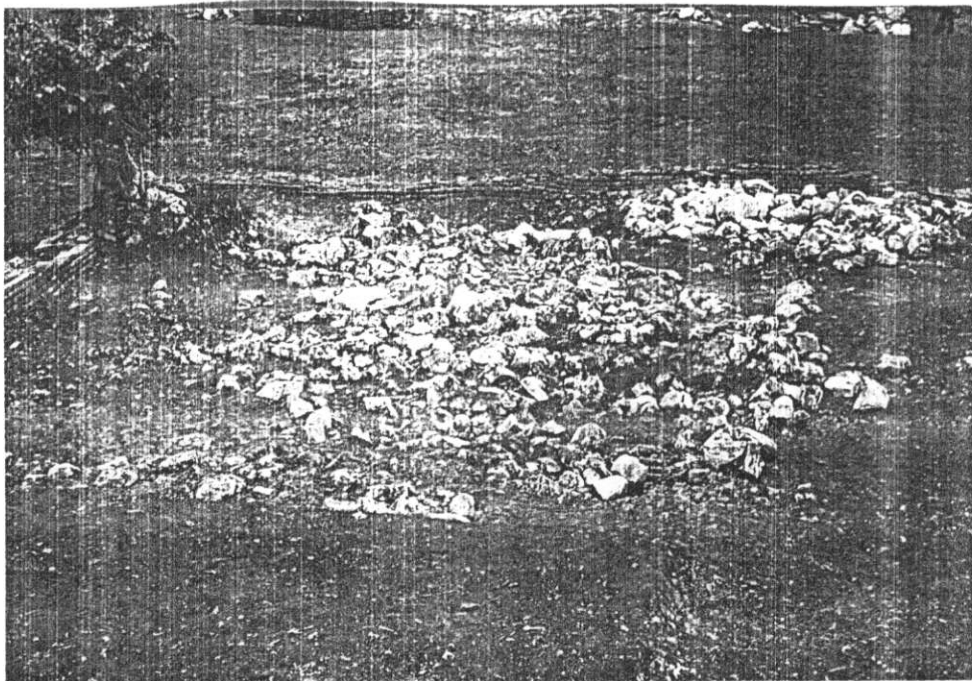

ภาพที่ 26 ชิ้นส่วนประติมากรรมรูปช้างปูนปั้นซึ่งนำมามาถับบริเวณ
ภายในเขตกำแพงวัดมุนตานทิศตะวันตกเฉียงใต้ของพระอุโบสถ



ภาพที่ 27

การขุดตรวจฐานประทักษิณ
 ด้านตะวันออกของ เจดีย์
 ประฐานซึ่งไม่พบการ
 ก่อพอกทับองค์เจดีย์ (สมัยที่ 1)

ภาพที่ 28

การขุดตรวจฐานประทักษิณ
 ด้านตะวันออกของ เจดีย์ประฐาน
 ซึ่งไม่พบการก่อก่อพอกทับองค์เจดีย์
 (สมัยที่ 1)

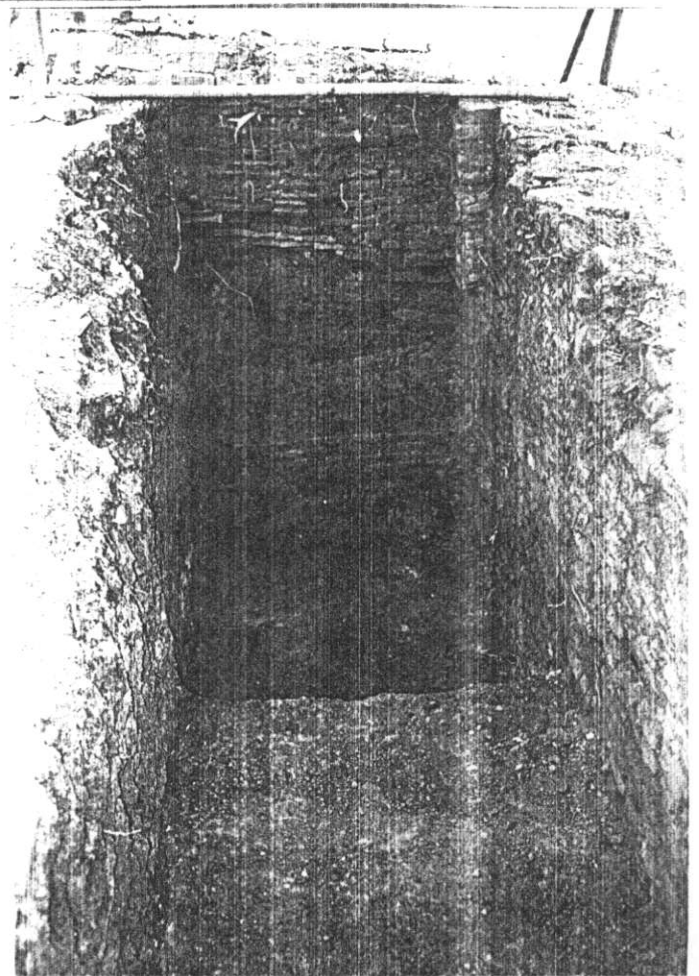

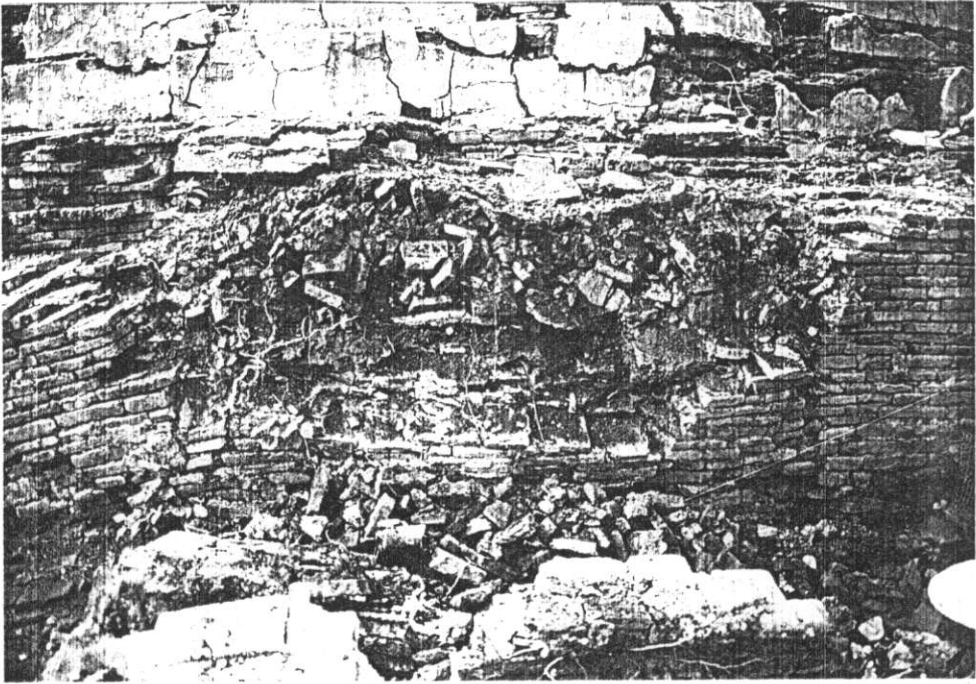

ภาพที่ 29 การขุดตรวจฐาน เชียงทรงกลมชั้นล่างสุดคาน เนื้อขององค์เจดีย์
ประธานซึ่งพบหลักฐานการก่อพอกทับฐานบัวของ เจดีย์ สมัยที่ 1

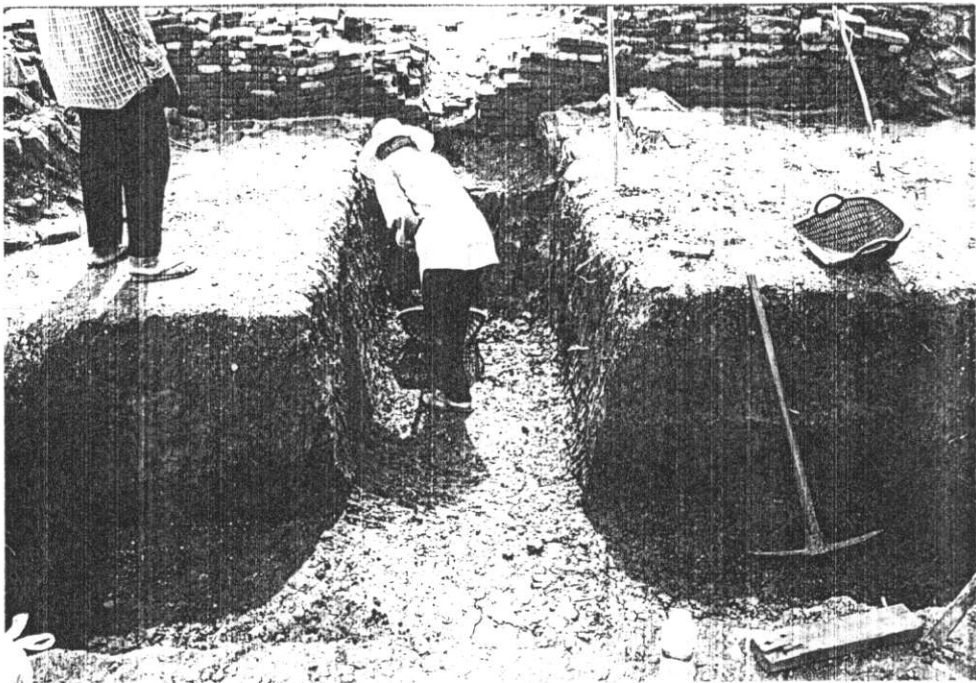

ภาพที่ 30 การขุดตรวจพื้นที่ภายในกำแพง คานตะวันออกของพระอุโบสถ
ซึ่งพบว่า เป็นการอัดดินเหนียวเพื่อเตรียมการก่อสร้างพระอุโบสถ

วัดมเหยงคณ์

พื้นที่ขุดแต่งตามสัญญารวมทั้งสิ้น ๑๐,๕๑๐ ตารางเมตร

วงจางาน ราชการดำเนินงาน

- ๑ เตรียมพื้นที่ตากถางวัชพืช
วางผังตามระบบ grid สำหรับการขุดค้นและขุดแต่ง
ขุดแต่งกำแพงโดยรอบ พื้นที่ ๑,๒๕๐ ตารางเมตร
ขุดแต่งตามรายการ รวม ๗๕๐ ตารางเมตร ดังนี้
 ๑. ขุดแต่งพื้นที่ภายในกำแพงแก้ว
 ๒. ขุดแต่งภายในพระอุโบสถ
 ๓. ขุดแต่งบ่อน้ำนอกกำแพงแก้วด้านทิศใต้ขุดค้นทางโบราณคดี ขนาด ๓ x ๓ ม. จำนวน ๒ หลุม
- ๒ ขุดแต่งภายในกำแพงแก้วจนแล้วเสร็จ
ขุดแต่งภายในพระอุโบสถจนแล้วเสร็จ
ขุดแต่งบ่อน้ำนอกกำแพงแก้วด้านทิศใต้จนแล้วเสร็จ
ขุดแต่งและปรับพื้นที่ภายในและภายนอก กำแพงวัด รวม ๘,๕๒๐ ตารางเมตร
ขุดค้นทางโบราณคดี ขนาด ๓ x ๓ ม. จำนวน ๑ หลุม
- ๓ ขุดแต่งและปรับพื้นที่ภายในและภายนอก กำแพงวัดจนแล้วเสร็จ
ทำแบบสภาพโบราณสถานภายหลังการขุดแต่งทั้งหมด
- ๔ ทำแบบสันนิษฐานทางสถาปัตยกรรมของโบราณสถานทั้งหมด
จัดส่งสไลด์และภาพถ่าย (บรรจุในอัลบั้ม) พร้อมฟิล์ม และทะเบียนในส่วน
ของงานโบราณคดี อย่างละไม่น้อยกว่า ๑๐ ม้วน
จัดส่งมอบโบราณวัตถุบรรจุในกล่องพลาสติกมีฝาปิด พร้อมบัญชีโบราณ
วัตถุที่ได้จากการขุดค้นและขุดแต่ง
จัดส่งรายงานการขุดค้นและขุดแต่งทางโบราณคดี ต้นฉบับ ๑ เล่ม พร้อม
สำเนา ๓๐ เล่ม (เข้าเล่มปกแข็ง)

ที่ตั้ง

- ปัจจุบันวัดมเหยงคณ์ ตั้งอยู่ ณ หมู่ที่ 5 ตำบลหันตรา อำเภอพระนครศรีอยุธยา จังหวัดพระนครศรีอยุธยา ทางด้านทิศตะวันออกของตัวเมืองในปัจจุบัน บริเวณทุ่งหันตรา หรือทุ่งพริกหัก ห่างจากฝั่งตะวันตกของคลองหันตรา (หารตรา) เข้าไปราว 1 กิโลเมตร

อาณาเขต

- ทิศเหนือ ติดกับถนนซึ่งเป็นถนนที่ติดรอบตัวโบราณสถานวัดมเหยงคณ์ ถัดออกไปเป็นส่วนของที่พักของผู้ที่มาปฏิบัติธรรมที่สำนักปฏิบัติธรรมวัดมเหยงคณ์ เลยออกไปเป็นโบราณสถานวัดสีภามุค
- ทิศใต้ ติดกับถนนรอบโบราณสถานวัดมเหยงคณ์ ถัดออกไปเป็นคลองโบราณ ถัดออกไปเป็นตำหนักวัดมเหยงคณ์ ซึ่งใช้เป็นที่ประทับของพระเจ้าอยู่หัวท้ายสระ ระหว่างที่มาทำเกษตรกรรมปฏิสังขรณ์วัดมเหยงคณ์ พ.ศ. 2252 ในช่วงอยุธยาตอนปลาย
- ทิศตะวันออก ติดกับสำนักปฏิบัติธรรมวัดมเหยงคณ์
- ทิศตะวันตก ติดกับถนนที่ติดรอบวัดมเหยงคณ์ ถัดไปเป็นคลอง
- ลักษณะที่ตั้งของวัดมเหยงคณ์ อยู่บนที่ดอน มีคลองอยู่ 3 ด้าน ส่วนด้านทิศตะวันออกเป็นสระน้ำ ซึ่งสันนิษฐานว่าเกิดจากกรรพุดดินรอบ ๆ ขอบระดับของวัดให้สูงขึ้น เพื่อป้องกันไม่ให้น้ำท่วม เมื่อถึงฤดูน้ำ

ประวัติและความสำคัญของวัดมเหยงคณ์

ที่มาของชื่อ "วัดมเหยงคณ์"

สันนิษฐานว่าที่มาดังนี้

- การตั้งชื่อตามที่ตั้งของบริเวณเขตพุทธาวาส ซึ่งเป็นเนินสูง เนื่องจาก คำว่า "มเหยงคณ์" มาจากศัพท์ภาษาบาลี ว่า "มเหยงคณ" (แปลสระเอ เป็นสระเอ จะได้ว่าว่า มเหยงคณ) ซึ่งแปลว่า ภูเขา เนินดิน จึงตั้งชื่อวัดนี้ว่า มเหยงคณ์
- อาจจะต้องชื่อตามสถานที่ในลังกาโดยมีปริมาตรคดีว่า "มเหยงคณ์" เป็นสถานที่ ๆ พระพุทธองค์ได้เคยเสด็จมาประทับก่อนที่จะเสด็จดับขันธปรินิพพาน⁵ หรืออาจตั้งชื่อตามพระธาตุที่สำคัญในประเทศศรีลังกา คือ มเหยงคณะสถูป ที่พระราชกษัตริย์ทศกัณฐ์ ทรงโปรดให้สร้างขึ้น

ประวัติวัด

- ประวัติการสร้าง วัดมเหยงคณ์ ที่เอกสารทางประวัติศาสตร์ได้กล่าวถึงไว้หลายฉบับ มีข้อความที่เหมือนกันและแตกต่างกันออกไปสามารถสรุปเป็นตารางได้ดังนี้

พ.ศ.	สมัย	เอกสารประวัติศาสตร์
สร้าง พ.ศ. 1842	อโยธยา	-พงศาวดารเหนือ ฉบับพระวิเชียรปรีชา(น้อย)
สร้าง พ.ศ. 1967	สมเด็จพระบรมราชาธิราชที่ 2	-พงศาวดารกรุงศรีอยุธยา

	(เจ้าสามพระยา)	ฉบับพันจันทนุมาศ(เจิม) ฉบับพระจักรพรรดิพงศ์(จาด) ฉบับสมเด็จพระปฐมยุธิธิโนรส -พงศาวดารกรุงศรีอยุธยา ฉบับหลวงประเสริฐอุทิศ
ปฏิสังขรณ์ 2252	พ.ศ. สมเด็จพระเจ้าท้ายสระ (ภูมินทรราชา)	-คำให้การชาวกรุงเก่า คำให้การขุนหลวงหาวัด -พงศาวดารฉบับพระราชหัตถเลขา -พงศาวดารกรุงศรีอยุธยา ฉบับสมเด็จพระปฐมยุธิธิโนรส

ประวัติการบูรณะ

วัดมเหยงคณ์ ได้รับการดูแล ตกกลางคืนไม่ และบูรณะเป็นครั้งแรก เมื่อปี พ.ศ. 2521 - 2522 โดยสำนักงานโครงการประวัติศาสตร์ กรมศิลปากร และบูรณะอีกครั้งในปี พ.ศ. 2538 - 2539 (รูปที่ 7)

สภาพของโบราณสถานก่อนการขุดแต่ง

- ภายในวัดมเหยงคณ์ มีสถาปัตยกรรมมากมาย ทั้งขนาดเล็ก และขนาดใหญ่ สำหรับโบราณสถานที่อยู่ภายในขอบเขตการปฏิบัติงานในงวดที่ ๑ มีดังนี้

พระอุโบสถ (โบราณสถานหมายเลข ๒) (รูปที่ 1-3)

- พระอุโบสถวัดมเหยงคณ์ มีลักษณะเป็นอาคารก่ออิฐฉาบปูน ตัวอาคารตั้งหันหน้าไปทางทิศตะวันออก รอบตัวพระอุโบสถมีกำแพงแก้วล้อมรอบ มีลักษณะเป็นกำแพงสี่เหลี่ยม ย่อเหลี่ยมที่มุมกำแพง บริเวณมุมกำแพงแก้วชั้นนอกมีเจดีย์เล็ก ๆ ทรงระฆังประดับอยู่ กำแพงชั้นนอกมีขนาดกว้าง 38 เมตร ยาว 72 เมตร
- ลักษณะของอาคารเป็นอาคารทรงสี่เหลี่ยมผืนผ้า แบ่งขนาดออกเป็นห้องเสา คือ มีความกว้าง 3 เมตร และยาว 9 ห้อง ห้องเสาละ 3.60 เมตร มีผนังทั้ง 4 ด้าน
- แผนผังของพระอุโบสถ เป็นอาคารรูปสี่เหลี่ยมผืนผ้า กว้าง 17 เมตร ยาว 35.20 เมตร มีมุขยื่นออกจากตัวอาคารทั้งทางด้านหน้า (ด้านทิศตะวันออก) และทางด้านหลัง (ด้านทิศตะวันตก) มีขนาดกว้าง 7.64 เมตร ยาว 5.20 เมตร
- ภายในมีแท่นฐานชุกชี ซึ่งมีความกว้าง 63.5 เมตร ยาว 21.5 เมตร ซึ่งแต่เดิมคงเป็นที่ประดิษฐานพระพุทธรูปหินทรายขนาดใหญ่ แต่ปัจจุบันอยู่ในสภาพที่หักล้มลงมาเป็นส่วน ๆ และมีการนำเอาพระพุทธรูปสมัยใหม่มาประดิษฐาน (รูปที่ 4-5)
- ภายในเขตกำแพงแก้วทางด้านทิศตะวันตกเฉียงใต้ของพระอุโบสถ พบใบเสมา 1 ใบ มีลักษณะเป็นใบเสมาที่ทำด้วยหินชนวนสีเขียว มีขนาดกว้าง 1 เมตร สูง 2 เมตร และหนา 20

- ในปัจจุบัน ตัวอาคารอยู่ในสภาพปรักหักพัง และผนังสกัดด้านหน้าทลายลงแล้ว ปูนฉาบผนังอาคารโดยทั่วไปหลุดออกมาเกือบหมด ทำให้เห็นแนวอิฐก่ออย่างชัดเจน ที่มีลักษณะเป็นการก่ออิฐแบบสั้นสลับยาวภายในแถวเดียวกันอย่างเป็นระเบียบ Fremish Bond เหมือนกันหมดตั้งตัวอาคารและสองปูนหนา ซึ่งเป็นลักษณะการก่ออิฐแบบที่นิยมทำกันในสมัยอยุธยาตอนปลาย

กำแพง

- กำแพงวัดมเหยงคณ์ เป็นกำแพงก่ออิฐ ฉาบปูน หนา 0.45 เมตร ประกอบด้วยฐานเชิงรองรับบัวคว่ำ ลูกแก้วอกไก่ ในส่วนฐาน และลูกแก้วอกไก่รับสันกำแพง ซึ่งก่อเป็นบัวยื่นล้ำออกมาจากตัวกำแพงด้านล่าง ซึ่งจบที่ชั้นฐานเชิงสูง
- กำแพงด้านทิศตะวันตก อยู่ในสภาพที่ล้มพังลงมาเกือบตลอดแนว ยกเว้นเพียงช่วงที่อยู่ติดกับซุ้มประตูทางเข้าเท่านั้น

ซุ้มประตูทางเข้า (รูปที่ 8)

- ซุ้มประตูจะมีลักษณะเป็นซุ้มบันแถลงซ้อนลดชั้น 2 ชั้น โค้งแหลมก่ออิฐลดระดับ 2 ชั้น ในส่วนกลม แต่มีฐานล่างอยู่ระดับเดียวกัน และก่อเป็นซุ้มโค้งเล็กลดระดับอีก 2 ชั้น ในแต่ละด้านของซุ้มประตู แต่มีฐานล่างอยู่ในระดับเดียวกัน เป็นฐานบัวซึ่งมีลูกแก้วอกไก่ มีทั้งหมด 6 ซุ้มประตูด้วยกัน
 1. ซุ้มประตูทางเข้าด้านทิศตะวันออก เป็นทางเข้าที่ต่อเนื่องกับถนนทางเดินไปยังพระอุโบสถ ขนาดทางเดินกว้าง 2.80 เมตร ยังปรากฏร่องหลังไม้ของประตูทั้งด้านบน และ ด้านล่าง และแนวที่วางใส่กรอบประตู เนื่องจากไม่มีปูนฉาบทับเป็นทางยาว
 2. ซุ้มประตูทางเข้าด้านทิศตะวันตก ปรากฏข้างหลังบนเป็นไม้อยู่ในช่องซุ้มประตูตรงเข้าไปเป็นทางขึ้นสู่เจดีย์ข้างล้อม ยังปรากฏเป็นหลังคาของอิฐทรงโค้งแหลมอย่างเห็นได้ชัด
 3. ซุ้มประตูทางด้านทิศเหนือ ตรงกับกึ่งกลางเจดีย์ข้างล้อมด้านทิศเหนือส่วนของหลังคาได้หักพังลงมาหมดแล้ว
 4. ซุ้มประตูทางด้านทิศเหนือ ตรงทางเข้าที่ตรงกับช่องทางเดินเข้าพระอุโบสถทางด้านทิศเหนือ ส่วนของหลังคายังคงอยู่
 5. ซุ้มประตูทางด้านทิศใต้ ตรงกับกึ่งกลางเจดีย์ข้างล้อมด้านทิศใต้ ส่วนของหลังคาได้หักพังลงมาหมดแล้ว
 6. ซุ้มประตูทางด้านทิศใต้ ตรงกับทางเข้าสู่พระอุโบสถ ส่วนของหลังคาได้หักพังลงมาหมดแล้ว

ซุ้มเสมา

- เป็นฐานสี่เหลี่ยมย่อมุมไม้สิบสอง มีฐานเชิงรองรับขาสิงห์ และฐานบัวย่อมุมไม้สิบสองรองรับฐานบัวกลมรวมความสูงถึง 1.50 เมตร ก่อถึงใบเสมา จำนวน 8 ฐานด้วยกัน อยู่ในสภาพที่ปรักหักพังลงไปมาก มีเพียงฐาน ด้านทิศเหนือเท่านั้นที่อยู่ในสภาพค่อนข้างสมบูรณ์

พื้นที่ขุดแต่งตามสัญญาางวดที่ ๑ จำนวน ๑.๙๕๐ ตารางเมตร แบ่งออกเป็น

ขุดแต่งกำแพงโดยรอบ พื้นที่ ๑,๒๕๐ ตารางเมตร

- ขุดตรวจสอบ (trench) รากฐานกำแพงทั้งภายนอกและภายในเพื่อหาระดับพื้นเดิม
- ขุดแต่งกำแพงด้านนอกตามแนวกำแพงในระดับความลึกโดยเฉลี่ย ๕๐ ซม. ห่างจากแนวฐานกำแพง ๑ เมตร แล้วจึงขุดแต่งตามแนวกำแพงด้านใน ตามระดับเฉลี่ยโดยรอบจนเสร็จสิ้น
- ขุดแต่งขุมประตูด้านทิศเหนือและทิศใต้เพื่อตรวจสอบรากฐาน

ขุดแต่งพื้นที่ในเขตกำแพงแก้ว รอบอุโบสถและ บ่อน้ำด้านทิศใต้บนกำแพงแก้ว รวมพื้นที่ ๘๕๐ ตารางเมตร (รูปที่ 9)

- ขุดตรวจสอบระดับพื้นเดิมบริเวณรอบฐานเสมาด้านทิศเหนือจนถึงระดับพื้นเดิม
- ขุดแต่งปรับระดับพื้นภายในเขตกำแพงแก้ว ตามระดับพื้นเดิม (ระดับแนวฐานเสมา) พื้นบางส่วนพบร่องรอยการปูอิฐ
- ภายในอุโบสถกลางวัดพืชและเก็บเศษอิฐหักออกจากบริเวณ พบแนวเอ็นที่เป็นฐานของพระอุโบสถ
- บ่อน้ำด้านทิศใต้ ขุดแต่งบริเวณรอบปากบ่อจนถึงระดับพื้นเดิม (รูปที่ 6)

โบราณสถานหลังการขุดแต่ง (แผนผังที่ ๖)

พระอุโบสถ (รูปที่ 10)

- จากการขุดตรวจในบริเวณกำแพงแก้วของพระอุโบสถ พบแนวฐานอาคารที่มีขนาดใหญ่มากกว่าพระอุโบสถในปัจจุบัน มีลักษณะของการขอมุมลักษณะคล้ายมุขของอาคารปรากฏอยู่ทางด้านทิศตะวันตก ซึ่งสันนิษฐานว่าทางด้านทิศตะวันออกก็จะมีการขอมุมในลักษณะเดียวกันแต่ซ่อนอยู่ใต้ฐานปัทม์ของพระอุโบสถปัจจุบัน
- ลักษณะอาคารตามแนวฐานที่พบมีขนาดใหญ่ ซึ่งอาจเป็นเฉพาะในส่วนของฐานปัทม์
- ในสมัยอยุธยาตอนต้นอาคารขนาดใหญ่จะทำฐานปัทม์ที่มีขนาดกว้างและมีเสาพาไลตั้งอยู่บนฐานนอกตัวอาคารเพื่อรองรับหลังคาปีกนกที่ยื่นล้ำออกมาจากตัวอาคาร
- สำหรับตัวพระอุโบสถสันนิษฐานว่าจะมีขนาดใกล้เคียงหรือมีบางส่วนที่ใช้ร่วมกันอยู่กับพระอุโบสถในปัจจุบัน
- ภายในพื้นพระอุโบสถพบว่ามีพื้นเดิมที่อยู่ในระดับต่ำกว่าพื้นปัจจุบันประมาณ ๕๐ ซม. เมื่อขุดต่อลงจนถึงระดับ ๓.๕๐ เมตรไม่พบว่ามีพื้นในระดับอื่นอีก
- ส่วนเอ็นที่เป็นรากฐานของอาคาร สันนิษฐานว่ามีการใช้ร่วมกันคือสมัยอยุธยาตอนต้นและตอนปลาย โดยมีการเปลี่ยนแปลงรูปแบบของพระอุโบสถในการบูรณะสมัยพระเจ้าอยู่หัวท้ายสระ
- ทางด้านทิศตะวันตกภายในเขตกำแพงแก้วของพระอุโบสถ พบว่ามีแนวกำแพงแก้วซึ่งเป็นกำแพงแก้วของเจดีย์ข้างล้อมเป็นแนวผ่านลอดใต้ฐานอาคารที่พบและผ่านได้มุขหลังของพระอุโบสถปัจจุบัน
- กำแพงแก้วของเจดีย์ข้างล้อมที่พบ จึงน่าจะเป็นกำแพงที่สร้างขึ้นในยุคแรก

- ในคราวบูรณะสมัยอยุธยาตอนปลาย สันนิษฐานว่าลดขนาดของฐานปัทม์ลง และคงบางส่วนของอาคารสมัยที่สองไว้ มีเสมาประจำทิศทั้งแปด พระอุโบสถมีขนาดใหญ่ตั้งอยู่บนฐานปัทม์ แบ่งเป็นห้องเสมาตามความยาว ๙ ห้องเสมา และกว้าง ๓ ห้องเสมา มีมุขหน้าและมุขหลังยื่นออกมาจากตัวอาคารบันไดทางขึ้นอยู่ตรงมุขหน้าและหลัง ทางด้านข้าง ๒ ทาง หน้าต่างบนผนังข้างละ ๓ ช่อง ปัจจุบันตัวเครื่องบนและหลังคาพังทลาย

กำแพงแก้ว (รูปที่ 11-13)

- พบแนวกำแพงด้านทิศตะวันตกและทิศตะวันออก ภายในเขตกำแพงแก้วปัจจุบัน ห่างจากแนวกำแพงประมาณ ๑ เมตร สันนิษฐานว่าเป็นกำแพงแก้วของพระอุโบสถที่พบ
- กำแพงแก้วเดิม สันนิษฐานว่าเป็นรูปสี่เหลี่ยมผืนผ้าไม่มีขม่อมเหมือนของสมัยหลัง โดยแนวด้านทิศเหนือและทิศใต้ซ้อนอยู่ใต้แนวของกำแพงแก้วสมัยหลัง ส่วนด้านทิศตะวันออกและทิศตะวันตกห่างจากแนวฐานปัทม์ของพระอุโบสถปัจจุบันประมาณ ๒.๕๐ เมตร
- ด้านทิศตะวันออกพบว่ามีลานปูพื้นอิฐแบบกว้างปลาจากแนวกำแพงแก้วออกไปทางทิศตะวันออกประมาณ ๓ เมตรแล้วเชื่อมต่อกับแนวถนนทางเข้าสู่วัดด้านทิศตะวันออก
- ในสมัยต่อมา ขยายขอบเขตของกำแพงแก้วออกไปทางด้านทิศตะวันออกและทิศตะวันตก และมีขม่อมทั้งสี่มุม

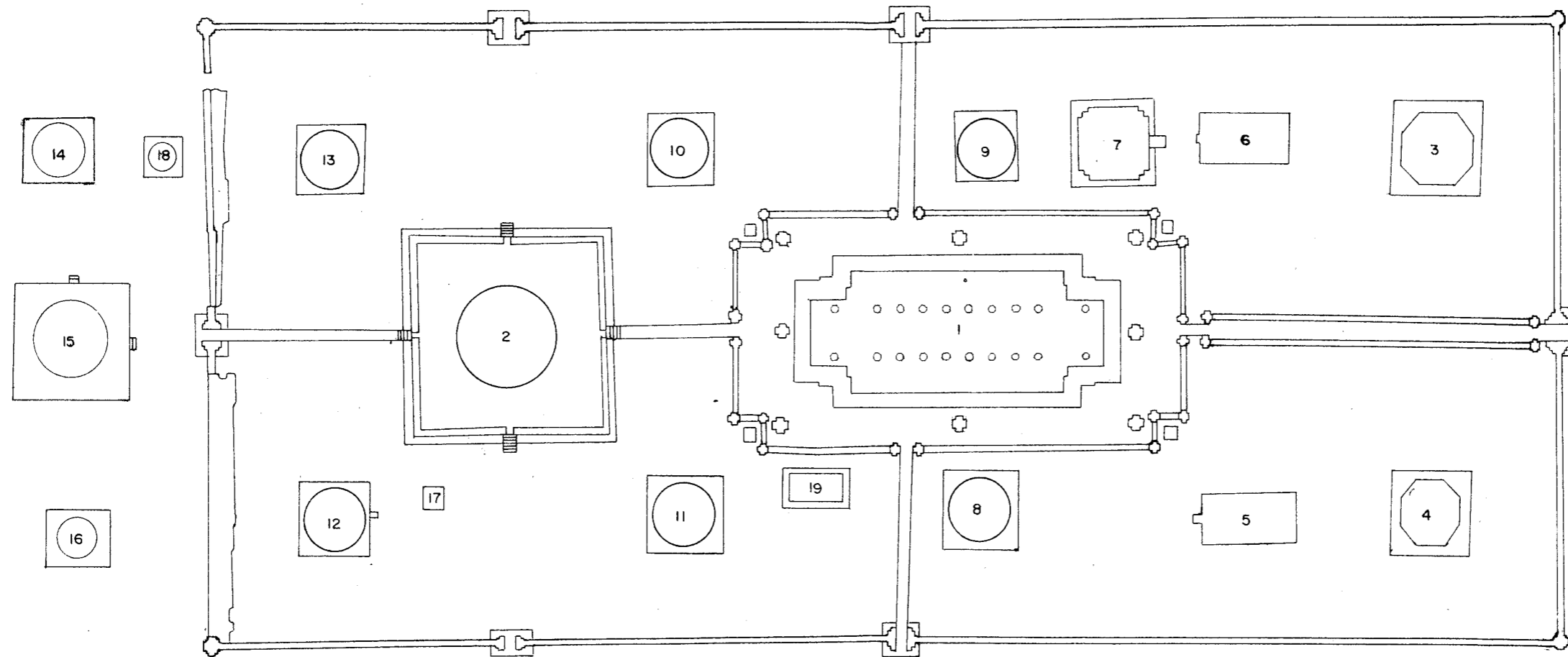

สัญลักษณ์

- หมายเลข 1 พระอุโบสถ
- ☐ 2 เจดีย์ประธาน
- ☐ 3,4 เจดีย์ราย
- ☐ 5,6 วิหาร
- ☐ 7,8,9 เจดีย์ราย
- ☐ 10,11,12,13 เจดีย์บริวาร
- ☐ 14,15,16,17,18 เจดีย์ราย
- ☐ 19 สระน้ำ

แผนผังที่ 3 (ผังบริเวณสมัยที่ 3)

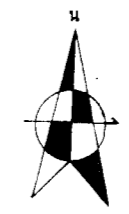

การกำหนดอายุสมัยภายหลังการขุดแต่ง

การขุดตรวจสอบพื้นที่ภายในบริเวณกำแพงแก้วเพื่อหารูปแบบทางสถาปัตยกรรมของพระอุโบสถในเบื้องต้นนี้
สันนิษฐานว่ามีการก่อสร้างแบ่งออกเป็น ๓ สมัย คือ

สมัยแรก (อยุธยาตอนต้น) (แผนผังที่ 2)

- พบแนวกำแพงแก้วที่ล้อมรอบเจดีย์ประธานภายในเขตกำแพงแก้วของพระอุโบสถด้านทิศตะวันตก ซึ่ง
สันนิษฐานว่าจะอยู่ในสมัยแรกสุดของวัดมเหยงคณ์
- ตามรูปแบบทางสถาปัตยกรรมในสมัยอยุธยาตอนต้นจะมีอาคารอาจเป็นโบสถ์หรือ วิหารตั้งอยู่ที่บริเวณกึ่งกลาง
ของกำแพงแก้วด้านทิศตะวันออก ของเจดีย์ประธาน ได้ทำการขุดตรวจสอบเพื่อหาพื้นเดิมของอาคารในสมัย
แรก โดยขุดบนพื้นภายในพระอุโบสถลงไปถึงระดับ ๓.๕๐ เมตรซึ่งอยู่ในระดับที่ลึกกว่าแนวกำแพงแก้วไม่พบว่า
มีพื้นหรือฐานอาคารที่อยู่ร่วมสมัยกันปรากฏให้เห็น สันนิษฐานว่าอาคารเดิมในสมัยเดียวกับกำแพงแก้วของ
เจดีย์ประธานถูกรื้อหรือเป็นอาคารขนาดเล็กที่ซ่อนอยู่ในแนวเดียวกับพระอุโบสถปัจจุบัน

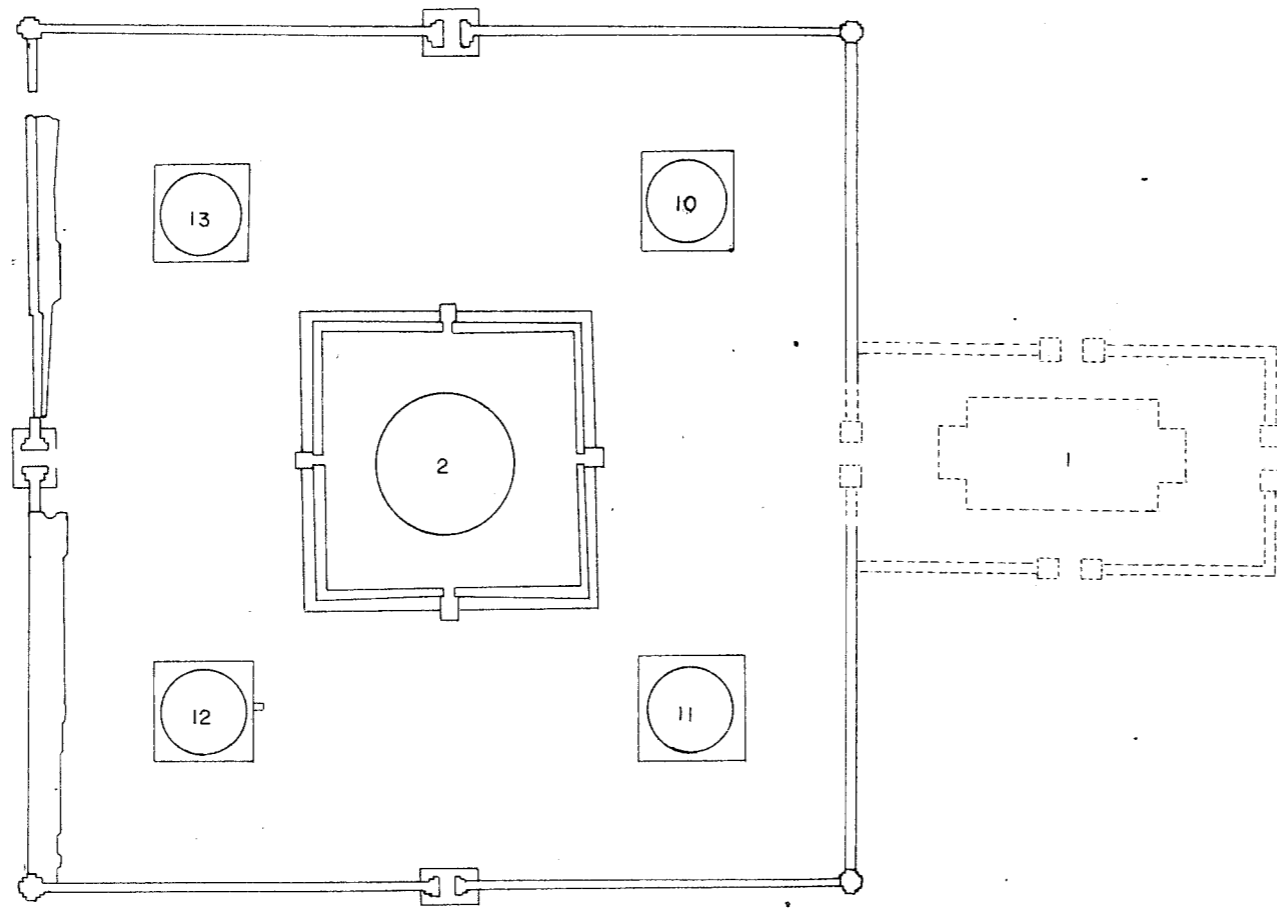

แผนผังที่ 1 (ผังบริเวณสมัยที่ 1)
(วัดมเหยงคณ์)

- สัญลักษณ์
- หมายเลข 1 วิหาร (เดิม)
 - ☞☞ 2 เจดีย์ประธาน
 - ☞☞ 10 เจดีย์บริวาร
 - ☞☞ 11 เจดีย์บริวาร
 - ☞☞ 12 เจดีย์บริวาร
 - ☞☞ 13 เจดีย์บริวาร



สมัยที่สอง (อสุรธาตอต้นจนถึงตอกลาง) (แผนผังที่ 3) (รูปที่ 14)

พระอุโบสถ

- จากการขุดตรวจในบริเวณกำแพงแก้วของพระอุโบสถ พบแนวฐานอาคารที่มีขนาดใหญ่กว่าพระอุโบสถในปัจจุบัน
- พระอุโบสถมีฐานแผ่ขนาดใหญ่ มีเสาพาไลรองรับหลังคาแบบปีกนก (รูปที่ 15)
- พระอุโบสถของสมัยนี้สันนิษฐานว่าจะมีขนาดใหญ่ใกล้เคียงหรือมีบางส่วนที่ใช้ร่วมกันอยู่กับพระอุโบสถในสมัยถัดมา เมื่อขุดตรวจสอบภายในพื้นพระอุโบสถพบว่ามีพื้นเดิมที่อยู่ใต้พื้นปัจจุบันประมาณ ๕๐ ซม. เมื่อขุดต่อลงจนถึงระดับ ๓.๕๐ เมตรไม่พบว่ามีพื้นในระดับอื่นอีก ส่วนเอ็นที่เป็นรากฐานของอาคาร สันนิษฐานว่ามีการใช้ร่วมกันในสมัยที่สองและสมัยที่สาม

กำแพงแก้ว (รูปที่ 16)

- กำแพงแก้ว สันนิษฐานว่าเป็นรูปสี่เหลี่ยมผืนผ้าไม่มียอดมุมเหมือนของสมัยหลัง โดยแนวด้านทิศเหนือและทิศใต้ ชอนอยู่ใต้แนวของกำแพงแก้วสมัยหลัง ส่วนด้านทิศตะวันออกและทิศตะวันตกห่างจากแนวฐานปัทม์ประมาณ ๒.๕๐ เมตร ด้านทิศตะวันออกพบว่ามีลานปูพื้นอิฐแบบกว้างปลาจากแนวกำแพงแก้วออกไปทางทิศตะวันออกประมาณ ๓ เมตรแล้วเชื่อมต่อกับแนวถนนทางเข้าสู่วัดด้านทิศตะวันออก

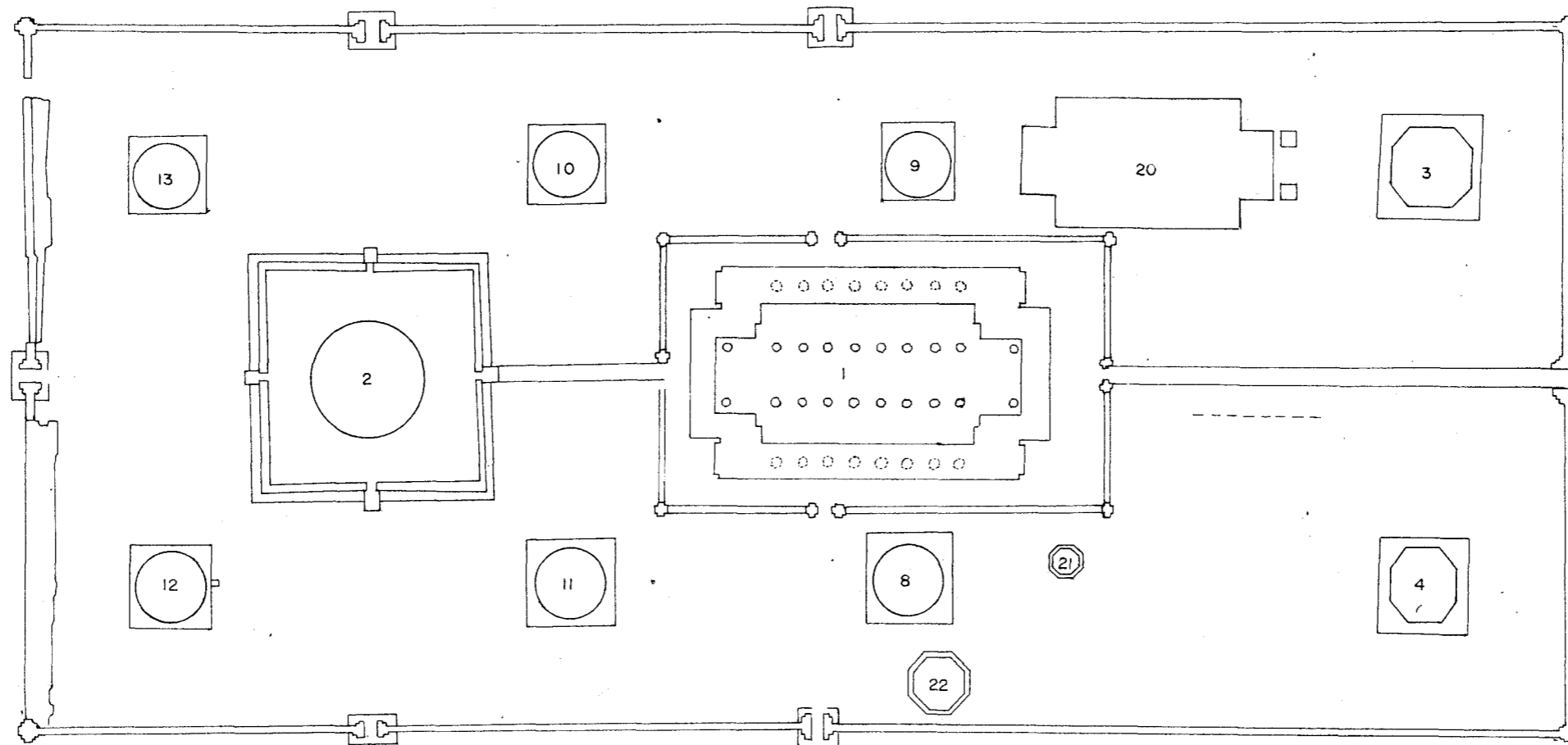

สัญลักษณ์

- หมายเลข 1 วิหาร (เดิม)
- ๒ เจดีย์ประธาน
- ๓, ๔, ๘, ๙ เจดีย์ราย
- ๑๐, ๑๑, ๑๒, ๑๓, ๒๑, ๒๒ เจดีย์บริวาร
- ๒๐ อาคาร (เดิม)

แผนผังที่ ๒ (ผังบริเวณลุ่มน้ำที่ ๒)



สมัยที่สาม (สมัยอสุรชาติอนกกลางหรือตอนปลาย) (แผนผังที่ 1)

- ตามพงศาวดารกล่าวว่าพระเจ้าอยู่หัวท้ายสระทรงทำการบูรณะวัดมเหยงคณ์เป็นเวลาถึง ๓ ปี จึงสันนิษฐานว่า น่าจะเป็นการบูรณะครั้งใหญ่ โดยการรื้อหรือเปลี่ยนรูปแบบของพระอุโบสถเดิม ตลอดจนกำแพงแก้วและอาคารอื่นๆ ภายในวัด

พระอุโบสถ

- สันนิษฐานว่าลดขนาดของฐานปัทม์ลง และคงบางส่วนของอาคารสมัยที่สองไว้. กำแพงแก้วมีย่อมุม มีเสมาประจำทิศทั้งแปด พระอุโบสถมีขนาดใหญ่ตั้งอยู่บนฐานปัทม์ แบ่งเป็นห้องเสาตามความยาว ๙ ห้องเสา และกว้าง ๓ ห้องเสา มีมุขหน้าและมุขหลังยื่นออกมาจากตัวอาคารบันไดทางขึ้นอยู่ตรงมุขหน้าและหลัง ทางด้านข้าง ๒ ทาง หน้าต่างบนผนังข้างละ ๓ ช่อง ตัวเครื่องบนและหลังคาพังทลาย

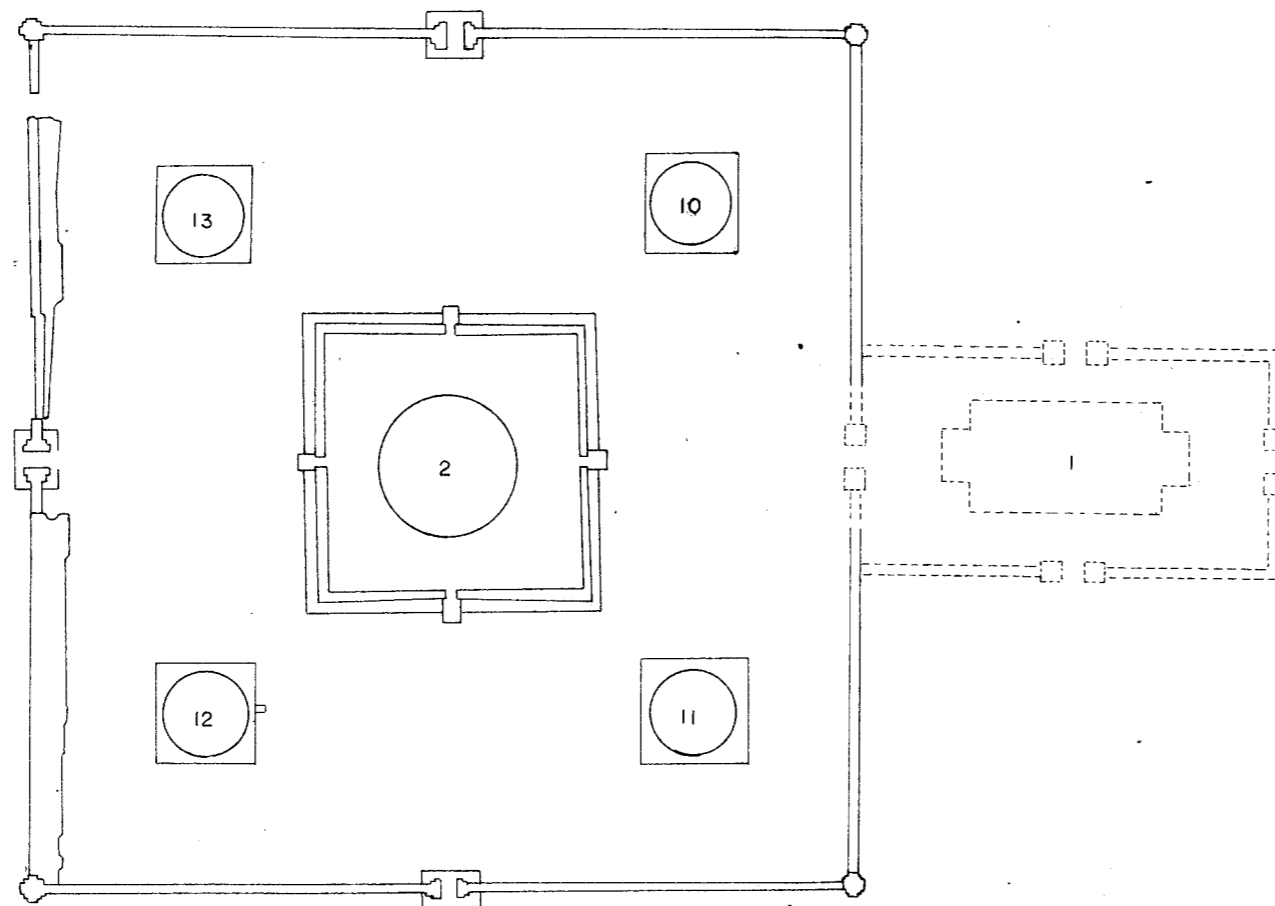

แผนผังที่ 1 (ผังบริเวณลุ่มย์ที่ 1)
(วัดมเหยงคณ์)

สัญลักษณ์

- หมายเลข 1 วิหาร (เต็ม)
- “ ” 2 เจดีย์ประธาน
- “ ” 10 เจดีย์บริวาร
- “ ” 11 เจดีย์บริวาร
- “ ” 12 เจดีย์บริวาร
- “ ” 13 เจดีย์บริวาร



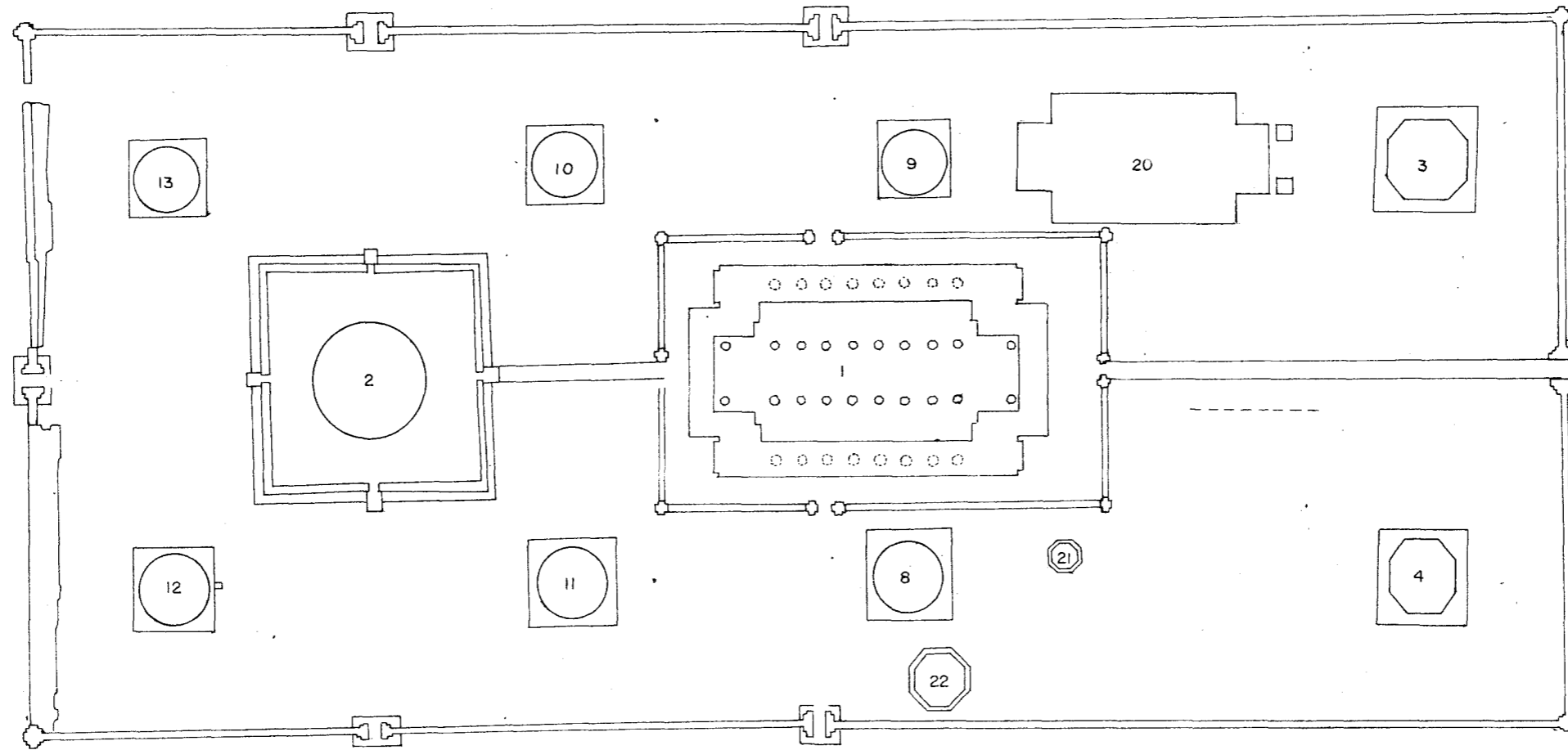

สัญลักษณ์

- หมายเลข 1 วิหาร (เดิม)
- ๒ เคศิ์ประธาน
- ๓, ๔, ๘, ๙ เจดีย์ราย
- ๑๐, ๑๑, ๑๒, ๑๓, ๒๑, ๒๒ เจดีย์บริวาร
- ๒๐ อาคาร (เดิม)

แผนผังที่ ๒ (ผังบริเวณलयที่ ๒)



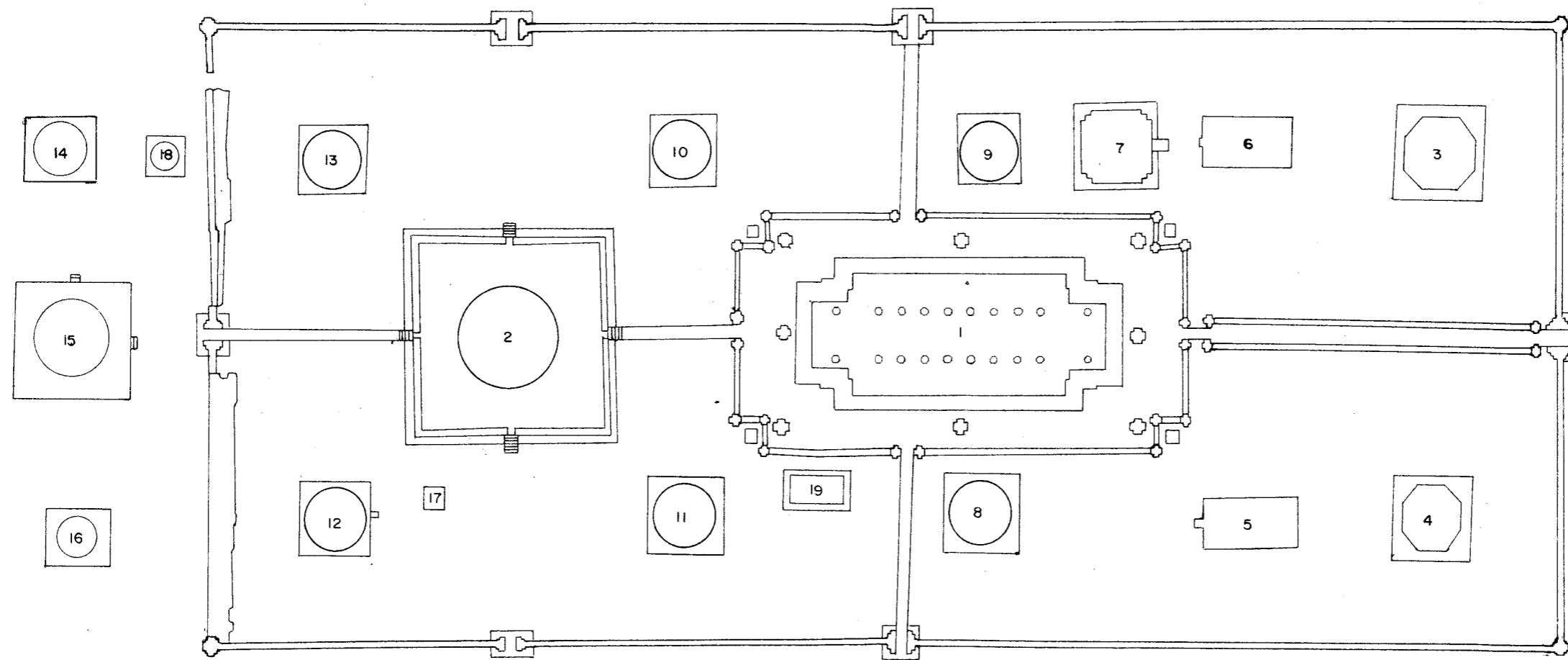

สัญลักษณ์

- หมายเลข 1 พระอุโบสถ
- ” 2 เจดีย์ประธาน
- ” 3,4 เจดีย์ราย
- ” 5,6 วิหาร
- ” 7,8,9 เจดีย์ราย
- ” 10,11,12,13 เจดีย์บริวาร
- ” 14,15,16,17,18 เจดีย์ราย
- ” 19 สระน้ำ

แผนผังที่ 3 (ผังบริเวณมัยที่ 3)

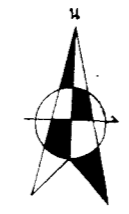

การขุดค้นทางโบราณคดีจำนวน ๒ หลุม

หลุมขุดค้น TP I (รูปที่ 17-18) (แผนผังที่ 4)

- หลุม TP I ขนาด ๓ x ๓ ตารางเมตร ขุดติดฐานเจดีย์ข้างล้อมด้านทิศใต้เพื่อตรวจสอบรากฐานและชั้นดิน พบโบราณวัตถุประเภทเศษภาชนะดินเผา ซึ่งมีจำนวนไม่มากนัก โดยพบในช่วงชั้นดิน ตั้งแต่ใต้พื้นของโบราณสถานที่มีการเรียงตัวของอิฐประมาณ 2 - 3 ก้อน วัดขนาดก้อนที่สมบูรณ์ได้ 15x30 เซนติเมตรหนา 4 เซนติเมตร
- นอกจากนี้ยังแสดงให้เห็นฐานรากของเจดีย์ข้างล้อม มีคานค.ส.รองรับอยู่ แสดงให้เห็นว่าได้มีการบูรณะไปแล้ว การศึกษาจะแยกตามชั้นดินธรรมชาติดังนี้
- ชั้นดินที่ I (0 - 30 CMSF) เป็นชั้นดินทับถมในสมัยปัจจุบัน เต็มไปด้วยเศษอิฐแตกหักกระจายอยู่ทั่วทั้งหลุม รวมทั้งเศษเม็ดปูน และปูนฉาบ
- ชั้นดินที่ II (20 - 60 CMSF) ในชั้นนี้เป็นช่วงที่จะเห็นการเรียงตัวของอิฐที่ปูเป็นพื้นของโบราณสถานวัดมเหยงคณ์ มีการเรียงตัวประมาณ 2 - 5 ก้อน แนวของพื้นจะไม่ราบเรียบสม่ำเสมอ ด้านทิศ N ที่อยู่ติดกับเจดีย์ข้างล้อม แนวของพื้นจะอยู่ใต้คาน ค.ส.ล อย่างชัดเจน
- ชั้นดินที่ II, III (40 - 80 CMSF) ในช่วงนี้เป็นช่วงของดินอัดทับถมเพื่อการเตรียมปูพื้นรวมไปถึงการสร้างโบราณสถานวัดมเหยงคณ์ โบราณวัตถุที่พบส่วนมากเป็นชิ้นส่วนภาชนะดินเผา ส่วนมากเป็นลายกดอกกระทับ เช่น ลายกดอกกระทับเส้นขนาน รูปดอกไม้ รูปสี่เหลี่ยมขนมเปียกปูน ลายพื้นปลา นอกจากนี้ยังพบชิ้นส่วนภาชนะดินเผาจากแหล่งเตาสุโขทัย เป็นเศษเครื่องถ้วย เขียนลายสีดำได้เคลือบ รวมไปถึงเศษอิฐที่ยังคงพบอยู่มีจำนวนไม่มากนัก
- บริเวณใต้แนวอิฐปูพื้น ใกล้กับผนังด้านทิศ S พบภาชนะดินเผาประเภทหม้อ ไส้กระตุก ผิงอยู่คู่กัน 2 ใบ

ชั้นดินวัฒนธรรม (SOIL CULTURE)

- ชั้นวัฒนธรรมแรกเริ่ม อยู่ในช่วงชั้นดินที่ III เป็นชั้นดินอัดเพื่อเตรียมการสร้างวัดมเหยงคณ์ คาบเกี่ยวกับชั้นดินที่ II ซึ่งเป็นการปูพื้นอิฐของโบราณสถาน จะเห็นได้ว่า ดินชั้นที่ III ซึ่งเป็นชั้นดินอัดทับถม มีความกว้างของชั้นดินค่อนข้างมาก (1.50 เมตร โดยประมาณ) แสดงให้เห็นว่าพื้นที่บริเวณที่มีการก่อสร้างวัดมเหยงคณ์นี้น่าจะเป็นพื้นที่ลุ่มมาก่อน
- ชั้นวัฒนธรรมที่ 2 ตรงกับชั้นดินที่ I และ SURFACE เป็นชั้นดินที่อยู่เหนือการปูอิฐพื้นโบราณสถานวัดมเหยงคณ์ขึ้นมา เป็นชั้นดินที่ถูกบกรวนค่อนข้างมาก เต็มไปด้วยเศษอิฐกระจาย และพบเศษภาชนะดินเผาเล็กน้อย

สรุปผลการขุดตรวจหลุม TP.I จากการศึกษาชั้นดินในหลุมขุดค้นดังกล่าว ทำให้สันนิษฐานได้ว่า ในการก่อสร้างวัดมเหยงคณ์ ได้มีการเตรียมพื้นที่รองรับนี้หน้าวัดจากโครงสร้างอาคารวัดมเหยงคณ์โดยการถมดินอัดภายในโบราณสถานในระดับความหนาประมาณ 1.50 เมตร ในชั้นดินอัดนี้เป็นชั้นดินที่พบเศษภาชนะดินเผาต่าง ๆ กระจายอยู่จำนวนไม่มาก แต่เมื่อเปรียบเทียบกับหลุมขุดค้น TP.II, TP.III พบว่าระดับดินในการถมอัดเพื่อเตรียมการสร้างอาคารโบราณสถานต่าง ๆ ของวัดมเหยงคณ์มีความหนาไม่เท่ากัน พื้นที่ทางด้านทิศ W ระดับดินจะมีการถมขี้นมากกว่าโดยมี Slope จากทิศ W ซึ่งเป็นที่ลุ่มติดกับคลองมเหยงคณ์เดิมไปทิศ E ซึ่งเป็นที่ดอนเดิม บริเวณโคกโพธิ์ (โคกพม่า)

แผนผังที่ 4
วัดเขยงคณ
แผนผังแสดงชั้นดิน หลุมขุดค้น TPI บริเวณทิศ S4W9

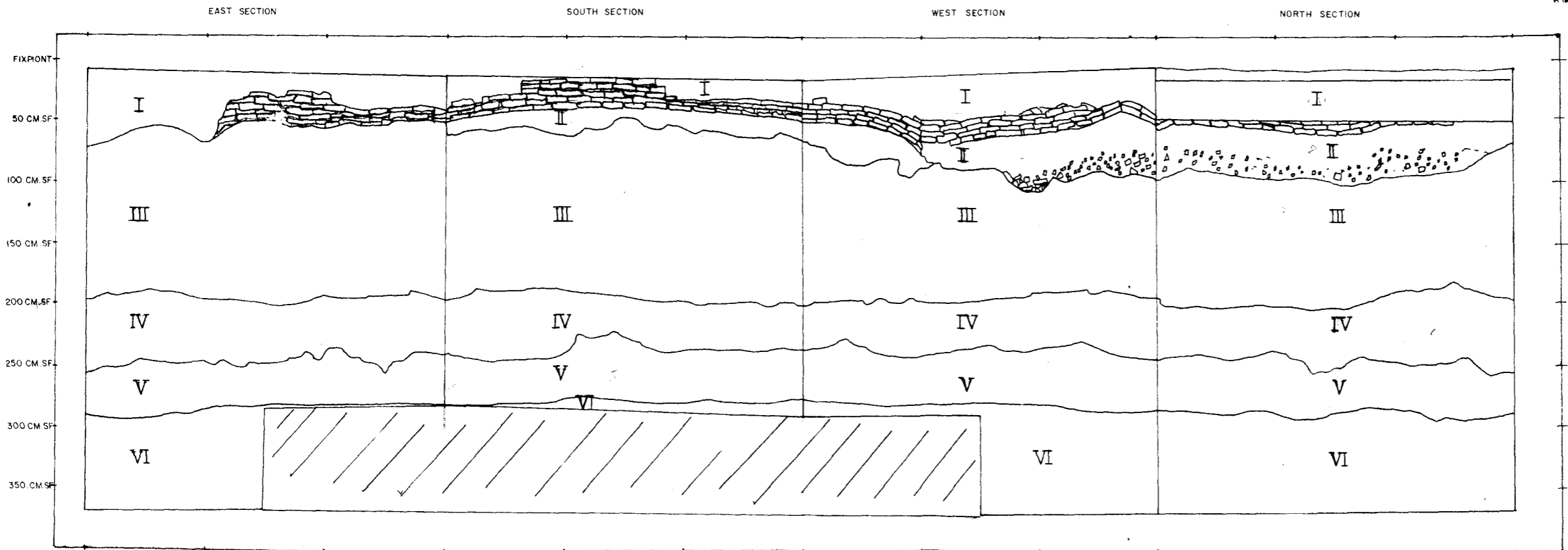

- คำอธิบาย ชั้นดินหลักที่
- | | | |
|-----|----|-----------------------------------|
| I | D. | 10 YR 3/2 VERY DARK GRAYISH BROWN |
| | W. | 10 YR 3/2 VERY DARK BROWN |
| | | ดินจุ่มเกาะหัวเป็นก้อนไม่แน่น |
| II | D. | 10 YR 4/2 DARK GRAYISH BROWN |
| | W. | 10 YR 3/2 VERY DARK GRAYISH BROWN |
| | | ดินจุ่มเกาะหัวเป็นก้อนไม่แน่น |
| III | D. | 2.5 Y 4/2 DARK GRAYISH BROWN |
| | W. | 10 YR 4/2 DARK GRAYISH BROWN |
| | | ดินจุ่มสีน้ำตาลปนดำ |
| IV | D. | 10 YR 2/1 BLACK |
| | W. | 10 YR 2/2 VERY DARK BROWN |
| | | ดินเหนียวสีดำ |
| V | D. | 2.5 YR 4/6 RED |
| | W. | 2.5 YR 3/6 DARK RED |
| | | ดินเหนียวสีน้ำตาลปนแดง |
| VI | D. | 10 YR 3/3 DARK BROWN |
| | W. | 10 YR 4/3 DARK BROWN |
| | | ดินเหนียวสีน้ำตาลปนเหลือง |
- สัญลักษณ์
- อิฐ
 - เศษอิฐหัก เศษกระเบื้อง

หลุมขุดค้น TP.II (รูปที่ 19) (แผนผังที่ 5)

- หลุม TP II ขนาด ๓ x ๓ ตารางเมตร ที่บริเวณด้านทิศตะวันตกภายนอกกำแพงวัดเพื่อตรวจสอบชั้นที่อยู่อาศัยของชุมชนและศึกษาชั้นดิน
- หลุม TP.II เป็นหลุมขุดค้นที่อยู่ในตำแหน่งของผังหลุมขุดแต่งที่ N₃W₂₂ เป็นหลุมขนาด 3x3 เมตร ตั้งอยู่ภายนอกกำแพงโบราณสถานด้านทิศ W อยู่ระหว่างเจดีย์หมายเลข 14, 15 เพื่อตรวจสอบร่องรอยหลักฐานทางโบราณคดีที่เกี่ยวข้องเชื่อมโยงกับหลักฐานที่พบในการขุดค้นขุดแต่งพื้นที่ภายในกำแพงวัดมเหยงคณ์
- หลุมขุดค้น TP.II นี้พบโบราณวัตถุจำพวกเศษอิฐและเศษภาชนะดินเผาโดยที่เศษอิฐจะพบมากในชั้นดินที่ I, II ส่วนเศษภาชนะดินเผ่าจะพบเฉพาะในชั้นดินหลักที่ V ซึ่งพบว่าอยู่ร่วมกับกองอิฐในชั้นเดียวกัน

แยกตามชั้นดินธรรมชาติดังนี้

- ชั้นดินที่ I (0-70 CMSF) เป็นชั้นดินทับถมในสมัยปัจจุบัน เต็มไปด้วยเศษอิฐหักกระจายอยู่ทั่วทั้งหลุม เห็นแนวเศษอิฐหักค่อนข้างชัดเจน น่าจะเป็นเศษอิฐที่เกิดจากการพังทลายของ เจดีย์หมายเลข 14, 15 ที่ยุบราบข้างอยู่กับหลุมขุดค้น TP II โดยที่เจดีย์ทั้งสองอยู่ในสภาพที่พังทลาย และชำรุด ทรวดโรย ค่อนข้างมาก มีวัชพืชขึ้นเต็มไปหมด
- ชั้นดินที่ II (70-140 CMSF) เป็นชั้นดินอัดเพื่อเตรียมการสร้าง เจดีย์ที่อยู่นอกกำแพงวัดมเหยงคณ์ด้านทิศตะวันตก พบว่ามีเศษอิฐปะปนอยู่ในบางช่วงของชั้นดิน มีจำนวนน้อยมาก เมื่อเทียบกับเศษอิฐที่พบในชั้นดินที่
- ชั้นดินที่ V (340-450 CMSF) เป็นชั้นดินที่พบเศษอิฐกระจายอยู่โดยทั่วทั้งชั้น บางก้อนเป็นอิฐที่สมบูรณ์ ไม่แตกหักแต่อย่างใด ไม่มีการเรียงตัวของอิฐที่ชัดเจน ประกอบกับไม่พบร่องรอยของรอยปูนฉาบ หรือเศษเม็ดปูน ที่จะทำให้เชื่อได้ว่า เป็นแนวโบราณสถานในชั้นดินที่ V นี้แต่อย่างใด ส่วนเศษภาชนะดินเผาที่พบ ก็พบในลักษณะเดียวกันกับเศษอิฐ คือ พบค่อนข้างกระจาย เมื่อดูรายละเอียดและเทคนิคในการสร้างเศษภาชนะดินเผา พบว่าเศษภาชนะเหล่านี้ค่อนข้างจะมีหลากหลายทั้งด้านเทคนิค และยุคสมัยของการสร้าง ประกอบกับพื้นที่บริเวณที่ เมื่อดูในผังโบราณจะพบว่า ใกล้เคียงกับแนวคลองมเหยงคณ์ที่ไหลผ่าน ซึ่งคงเป็นไปได้ว่า เศษอิฐและภาชนะดินเผาในชั้นดินที่ V นี้ถูกน้ำพัดพามา

ชั้นดินทางวัฒนธรรม (SOIL CULTURE)

- ชั้นวัฒนธรรมแรกเริ่ม อยู่ในช่วงชั้นดินธรรมชาติที่ V ซึ่งเป็นชั้นดินที่พบเศษอิฐ และเศษภาชนะดินเผา กระจายอยู่ทั่วทั้งชั้น
- อิฐที่พบมีบางก้อนที่สมบูรณ์ แต่ส่วนมากเป็นเศษอิฐ ไม่พบ เม็ดปูน หรือร่องรอยของการฉาบปูน ตามก้อนอิฐแต่อย่างใด มีการเรียงตัวของอิฐในบางช่วงแต่ไม่ชัดเจน เนื้อดินมีดินทรายแทรกอยู่เป็นจำนวนมาก โดยเฉพาะช่วงที่พบเศษอิฐ มีน้ำซึมออกมาอยู่ตลอดเวลา
- เศษภาชนะดินเผา พบว่ามีกระจายอยู่ทั่วทั้งชั้น โดยมากจะอยู่รวมกันกับเศษก้อนอิฐที่พบ (เพิ่มเติม)
- ชั้นวัฒนธรรมที่ 2 ตรงกับชั้นดินธรรมชาติที่ II เป็นชั้นดินที่มีการอัดทับถม เพื่อเตรียมชั้นดินสำหรับการก่อสร้างเจดีย์หมายเลข 14, 15, 16, 18 ซึ่งอยู่นอกกำแพงวัดมเหยงคณ์ทางด้านทิศ W จากการสันนิษฐานพื้นที่บริเวณนี้ น่าจะเป็นที่ลุ่ม การอัดดินจึงมีความกว้างมากกว่าเมื่อเทียบเคียงกับหลุม TP I

ชั้นวัฒนธรรมที่ 3 ตรงกับชั้นดินธรรมชาติที่ I และ SURFACE อยู่เหนือชั้นดินที่ II ซึ่งเป็นชั้นดินอัดเพื่อเตรียมพื้นที่ในการก่อสร้างเจดีย์ ด้านนอกกำแพงมเหยงคณ์ทางทิศ W พบเศษก้อนอิฐกระจายอยู่เต็มไปหมด เห็นเป็นแนวอย่างชัดเจน จากการสันนิษฐาน พบว่าเกิดจาก การพังทลายของเจดีย์ที่อยู่ใกล้เคียงที่อยู่ในสภาพทรุดโทรมอย่างมาก (เพิ่มเติม)

สรุปผลการขุดตรวจหลุม TP II

ในหลุมขุดค้น TP II นี้จะบอกให้เรารู้ถึง สภาพพื้นที่ของบริเวณนี้อย่างชัดเจน พื้นที่บริเวณโบราณสถานวัดมเหยงคณ์นี้เป็นที่ลุ่มมาก่อน โดยเป็นที่ลาด จากที่ลุ่มทางทิศตะวันตก ไปยังที่ดอนทางทิศตะวันออก (โคกพม่า หรือโคกโพธิ์ ในอดีต) บริเวณทิศ ของโบราณสถานวัดมเหยงคณ์ เป็นที่ลุ่มไปจนจรดชายคลองมเหยงคณ์ในอดีตที่ไหลผ่านวัดมเหยงคณ์ทางทิศตะวันตก โดยเฉพาะโบราณวัตถุที่พบในชั้นวัฒนธรรมแรกเริ่ม (ชั้นดินธรรมชาติที่ 5) ไม่ว่าจะเป็นเศษก้อนอิฐ และเศษภาชนะดินเผา ปรากฏว่าไม่พบเม็ดปูน หรือร่องรอยปูนฉาบที่จะให้เชื่อได้ว่าเป็นแนวโบราณสถานการเรียงตัวของอิฐก็ไม่ชัดเจน แต่อย่างไรก็ตาม รวมไปถึงเศษภาชนะดินเผาที่พบเมื่อนำมาตรวจสอบ ลวดลายและเทคนิคการทำ พบว่า เศษภาชนะดินเผาที่พบมีความแตกต่าง ทางด้านยุคสมัยของการทำอย่างชัดเจน จึงสรุปได้ว่าโบราณวัตถุที่พบในชั้นดินที่ IV นี้เกิดจากการพัดพาตะกอนของลำคลองมเหยงคณ์ในอดีตนั่นเอง

ดังนั้น เมื่อมีการอัดดินเพื่อเตรียมพื้นที่ในการก่อสร้างอาคารในบริเวณวัดมเหยงคณ์ ดินทางด้านทิศตะวันตก จึงมีการอัดดินมากกว่าพื้นที่ ๗ เป็นเนินดินทางทิศ (ช่วงดินอัดเพื่อเตรียมพื้นที่ของหลุม TP II มีความกว้างมากกว่า ช่วงดินอัดเพื่อเตรียมพื้นที่ในหลุม TP I อย่างชัดเจน)

แผนผังที่ 4
วัดหนองคัน
แผนผังแสดงชั้นดิน หลุมขุดค้น TPI บริเวณทิศ S4W9

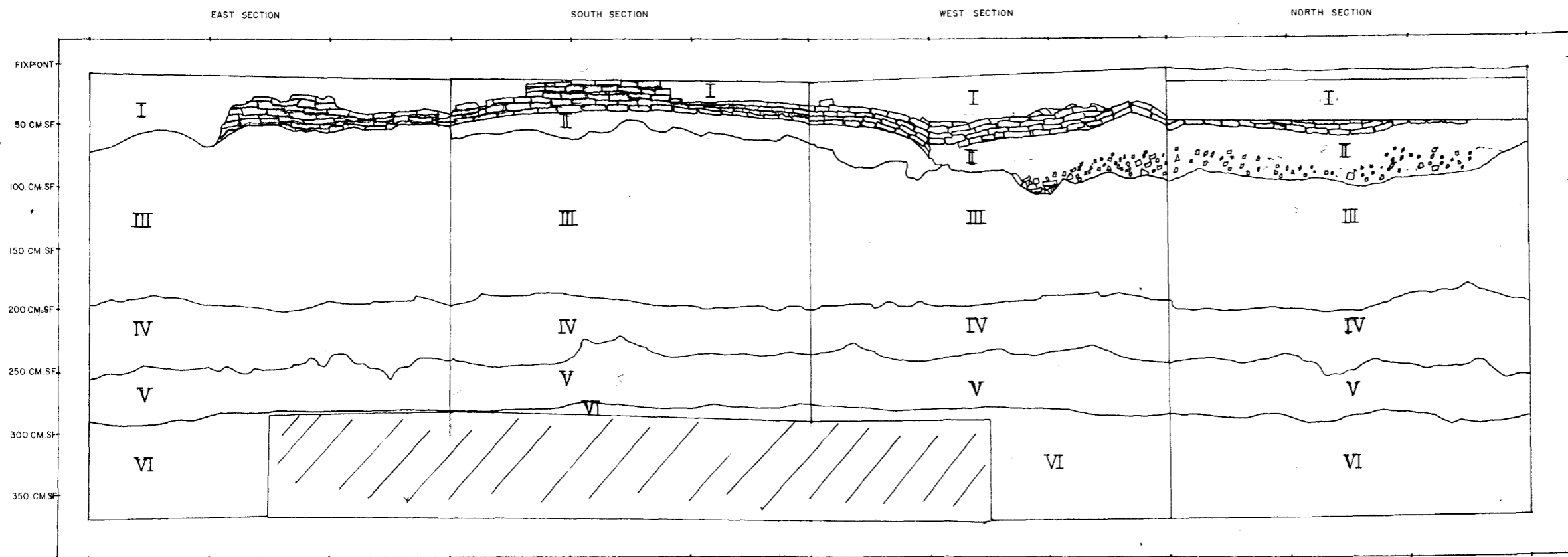



- คำอธิบาย ชั้นดินหลัก ที่
- | | | |
|-----|---|-----------------------------------|
| I | D | 10 YR 3/2 VERY DARK GRAYISH BROWN |
| | W | 10 YR 3/2 VERY DARK BROWN |
| | | ดินร่วนเกาะตัวเป็นก้อนไม่แน่น |
| II | D | 10 YR 4/2 DARK GRAYISH BROWN |
| | W | 10 YR 3/2 VERY DARK GRAYISH BROWN |
| | | ดินร่วนเกาะตัวเป็นก้อนไม่แน่น |
| III | D | 2.5 Y 4/2 DARK GRAYISH BROWN |
| | W | 10 YR 4/2 DARK GRAYISH BROWN |
| | | ดินร่วนสีน้ำตาลปนดำ |
| IV | D | 10 YR 2/1 BLACK |
| | W | 10 YR 2/2 VERY DARK BROWN |
| | | ดินเหนียวสีดำ |
| V | D | 2.5 YR 4/6 RED |
| | W | 2.5 YR 3/6 DARK RED |
| | | ดินเหนียวสีน้ำตาลปนแดง |
| VI | D | 10 YR 3/3 DARK BROWN |
| | W | 10 YR 4/3 DARK BROWN |
| | | ดินเหนียวสีน้ำตาลปนเหลือง |
- สัญลักษณ์
- ☐ อูฐ
- ▨ เศษอิฐหัก เศษกระเบื้อง

แผนผังที่ 5

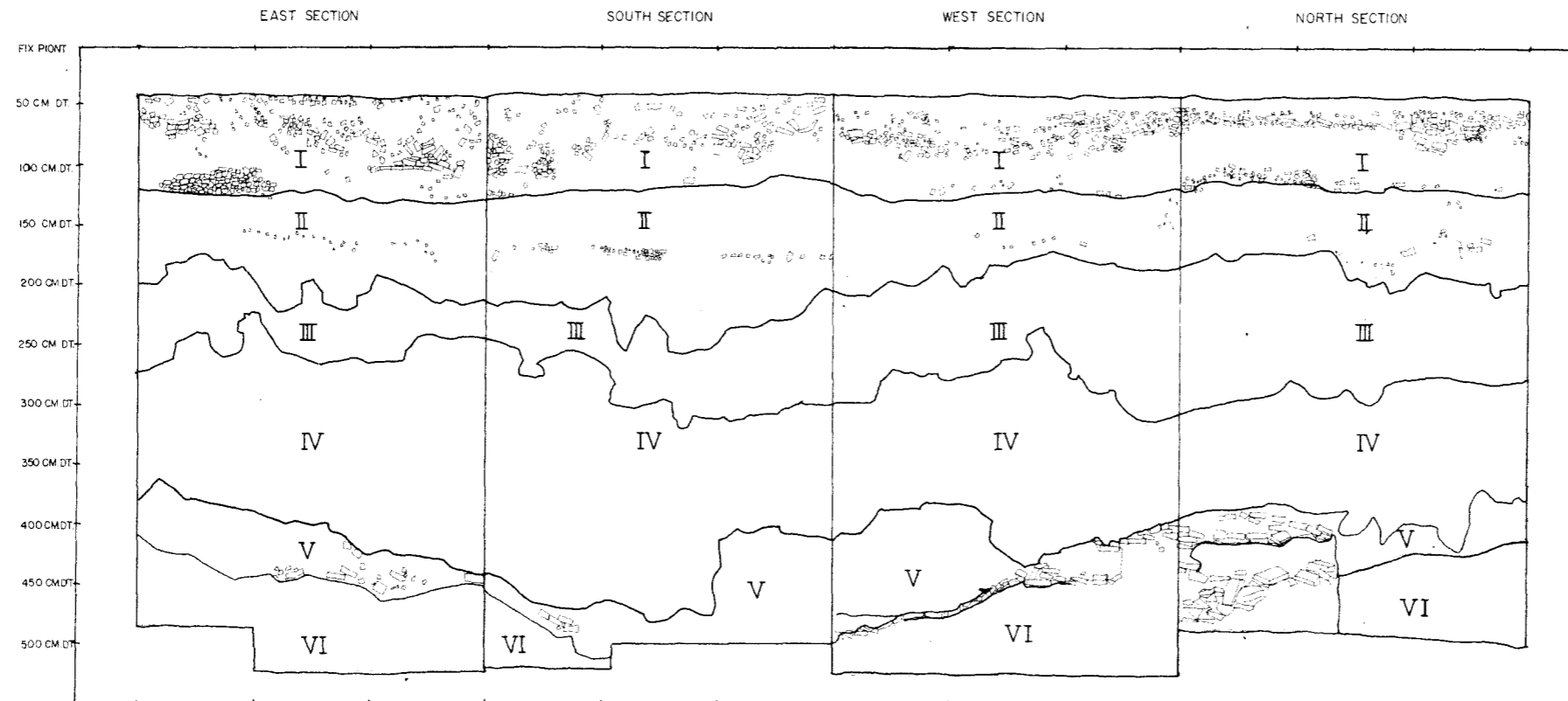
แผนผังแสดงชั้นดิน มลพิษดิน TP 2 กรุงเทพมหานคร บริเวณภาค N 3 W 22



- ค่าสีดิน ชั้นดินที่ I D 10 YR 3/2 VERY DARK GRAYISH BROWN
 W 10 YR 3/3 DARK BROWN
 ชั้นดินที่มีค่าเฉลี่ย
 II D 10 YR 3/2 VERY DARK GRAYISH BROWN
 W 10 YR 4/4 DARK YELLOWISH BROWN
 ชั้นดินที่มีค่าเฉลี่ย
 III D 10 YR 5/2 GRAYISH BROWN
 W 10 YR 6/3 PALE BROWN
 ชั้นดินที่มีค่าเฉลี่ย
 IV D 10 YR 5/2 GRAYISH BROWN
 W 10 YR 4/3 DARK BROWN
 ชั้นดินที่มีค่าเฉลี่ย
 V D 10 YR 4/1 DARK GRAY
 W 10 YR 4/2 DARK GRAYISH BROWN
 ชั้นดินที่มีค่าเฉลี่ย
 VI D 10 YR 6/2 LIGHT BROWNISH GRAY
 W 10 YR 5/2 GRAYISH BROWN
 ชั้นดินที่มีค่าเฉลี่ย



สัญลักษณ์
 ดิน
 ชั้นดินที่มีค่าเฉลี่ย

แผนผังที่ 5

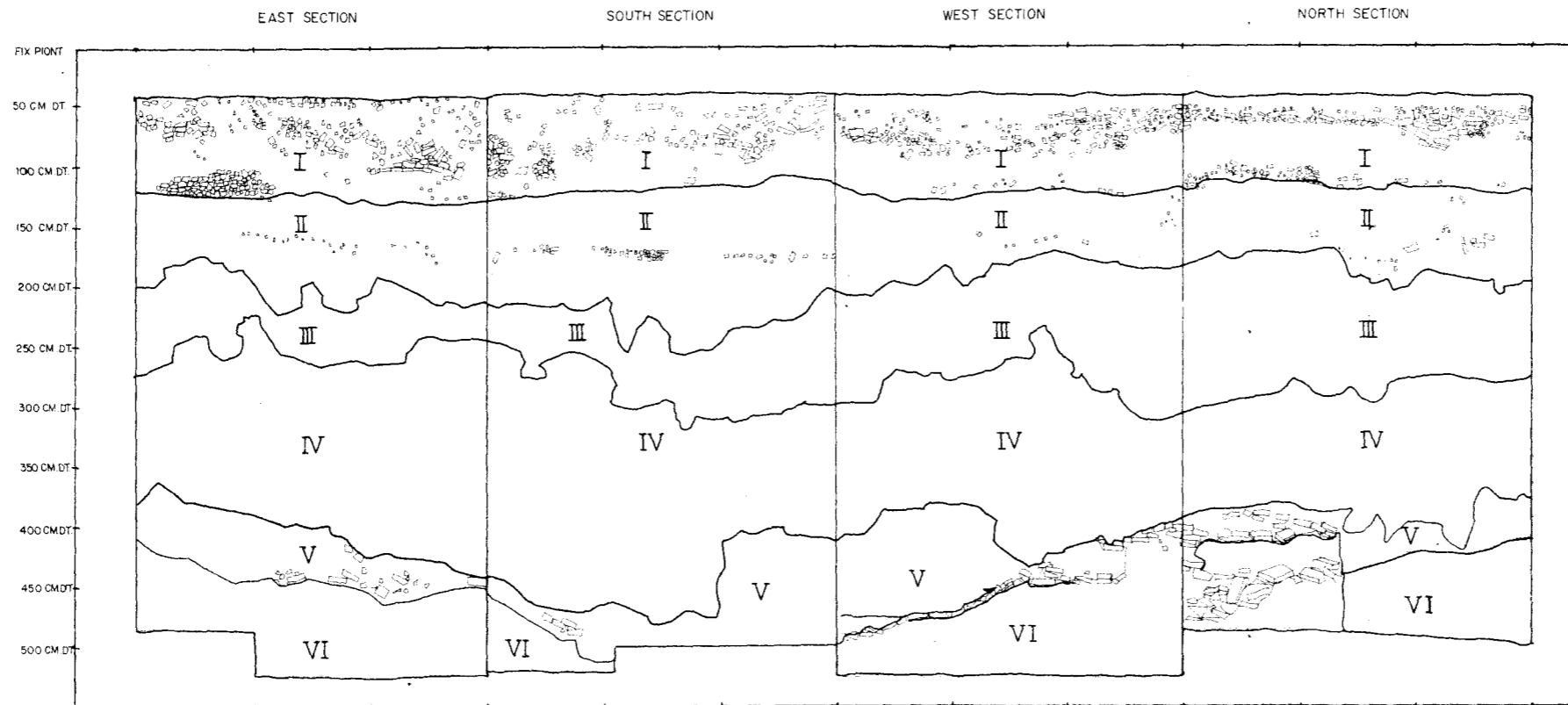
แผนผังแสดงชั้นดิน หรือชุดดิน TP2 ที่พบบริเวณ บริเวณภาค N3W22



- คำอธิบาย ชั้นดินชนิดที่ I
- D 10 YR 3/2 VERY DARK GRAYISH BROWN
 - W 10 YR 3/3 DARK BROWN
- ดินเหนียวสีเทาเข้ม
- II D 10 YR 3/2 VERY DARK GRAYISH BROWN
 - W 10 YR 4/4 DARK YELLOWISH BROWN
- ดินเหนียวสีเทาปนน้ำตาล
- III D 10 YR 5/2 GRAYISH BROWN
 - W 10 YR 6/3 PALE BROWN
- ดินเหนียวสีเทา
- IV D 10 YR 5/2 GRAYISH BROWN
 - W 10 YR 4/3 DARK BROWN
- ดินเหนียวสีเทาปนเหลือง
- V D 10 YR 4/1 DARK GRAY
 - W 10 YR 4/2 DARK GRAYISH BROWN
- ดินเหนียวปนทราย
- VI D 10 YR 6/2 LIGHT BROWNISH GRAY
 - W 10 YR 5/2 GRAYISH BROWN
- ดินเหนียวสีเทาปนเหลือง

สัญลักษณ์
 ดิน
 เนื้อดินที่พบในดิน



รูปที่ 1 พระอุโบสถก่อนการขุดแต่ง (ด้านทิศใต้)

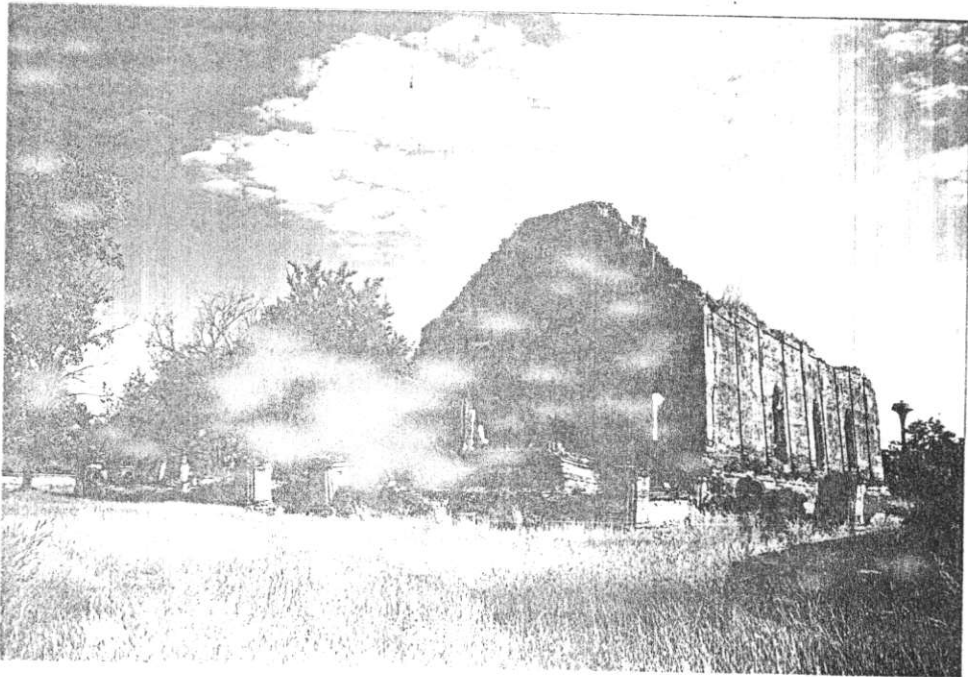

รูปที่ 2 สภาพพระอุโบสถก่อนการขุดแต่ง (ด้านทิศตะวันตก)

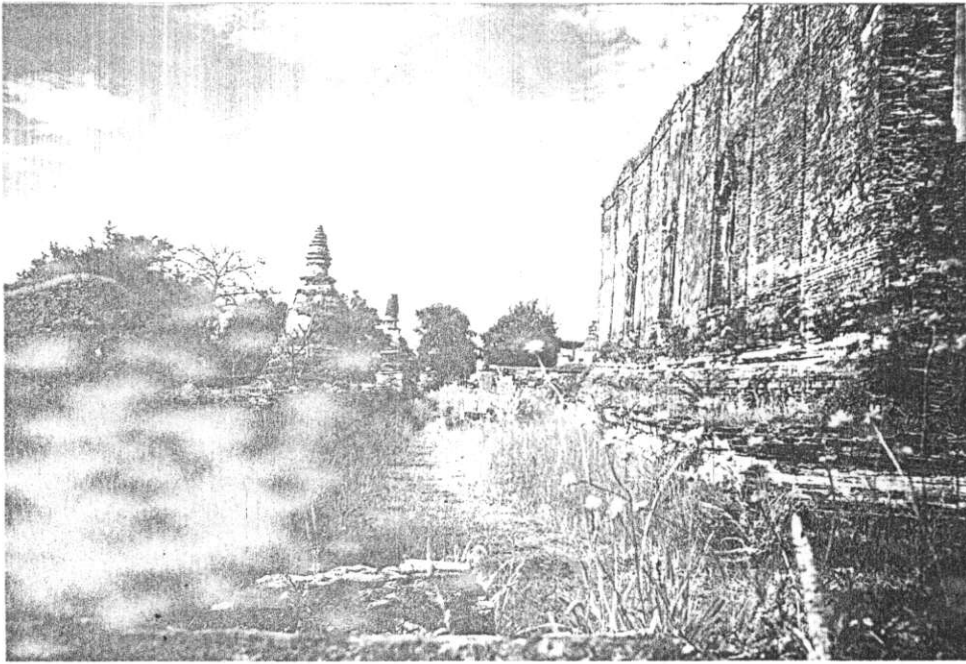

รูปที่ 3 พื้นที่ภายในกำแพงแก้วพระอุโบสถก่อนการขุดแต่ง (ด้านทิศใต้)

รูปที่ 4 พื้นที่ภายในพระอุโบสถ
ก่อนการขุดแต่ง

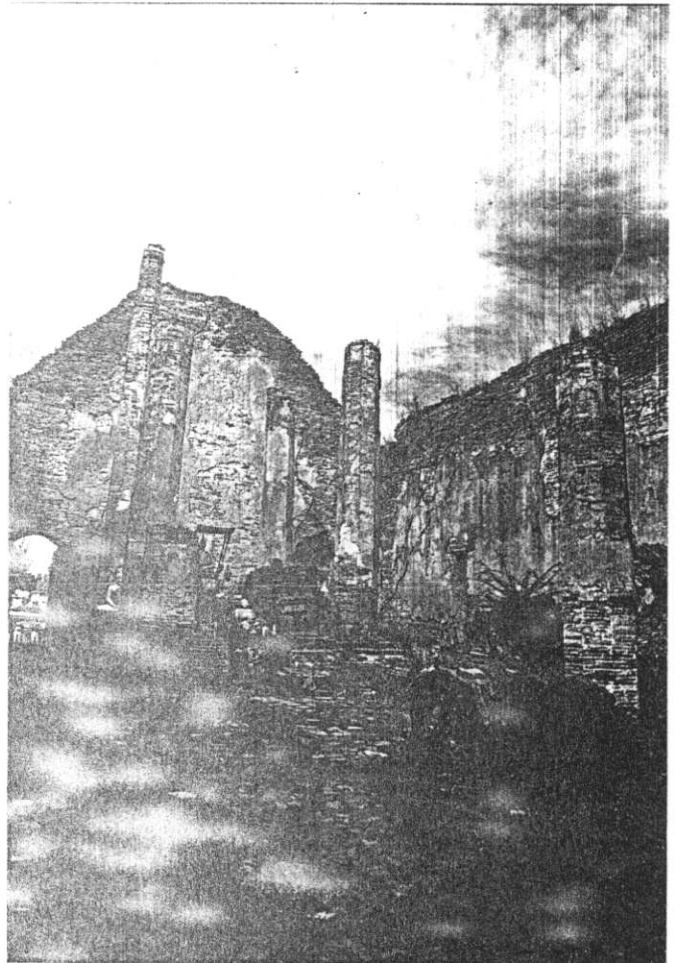



รูปที่ 5 ฐานซุกชีภายในพระอุโบสถก่อนการขุดแต่ง

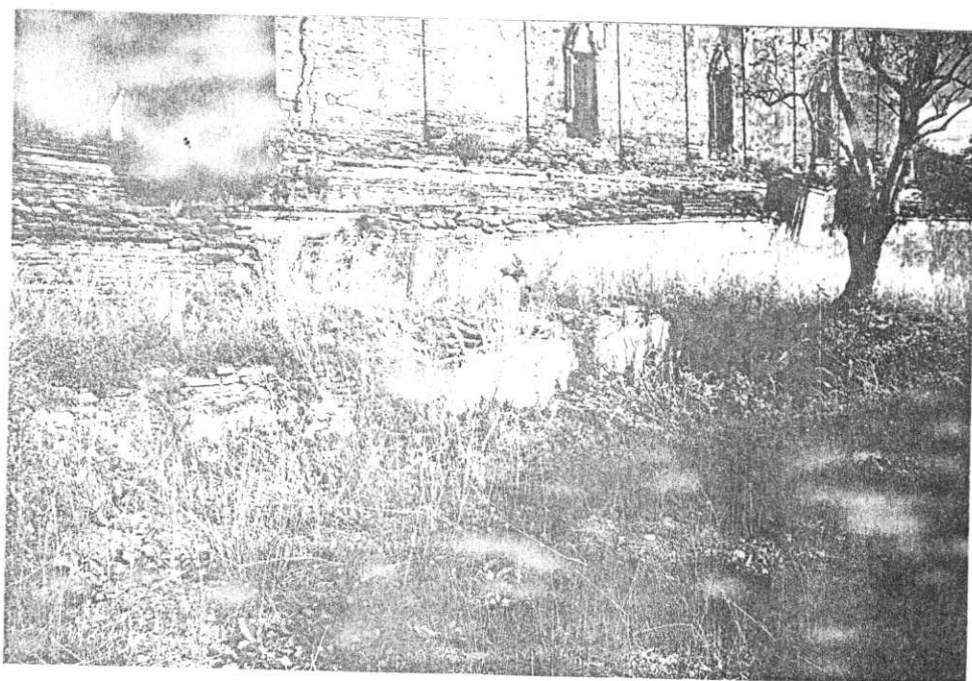

รูปที่ ๖ สระน้ำทางด้านทิศใต้พระอุโบสถก่อนการขุดแต่ง

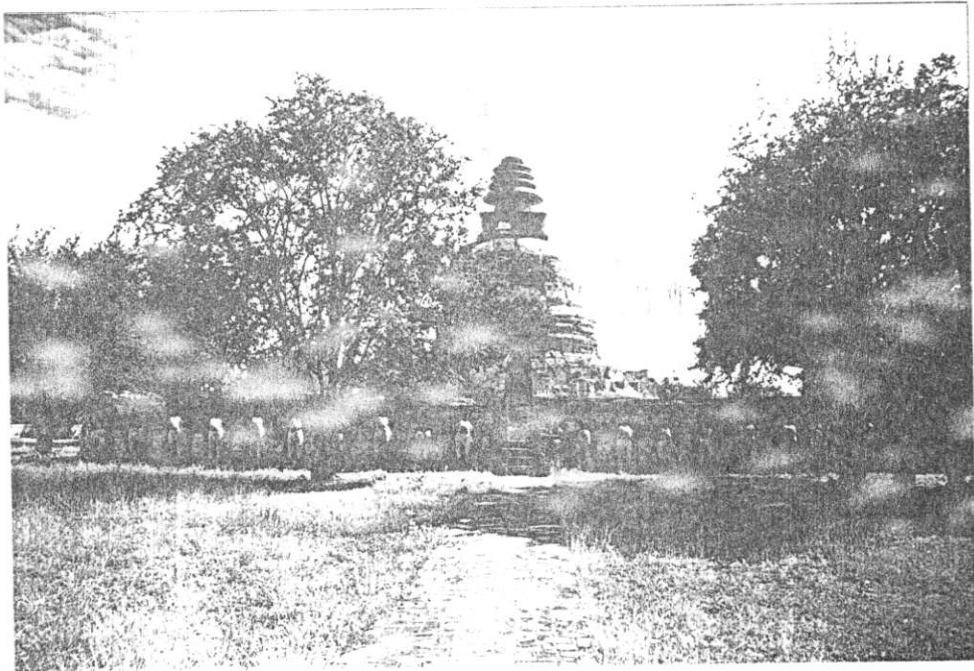

รูปที่ 7 เจดีย์ประธานสภาพก่อนการขุดแต่ง

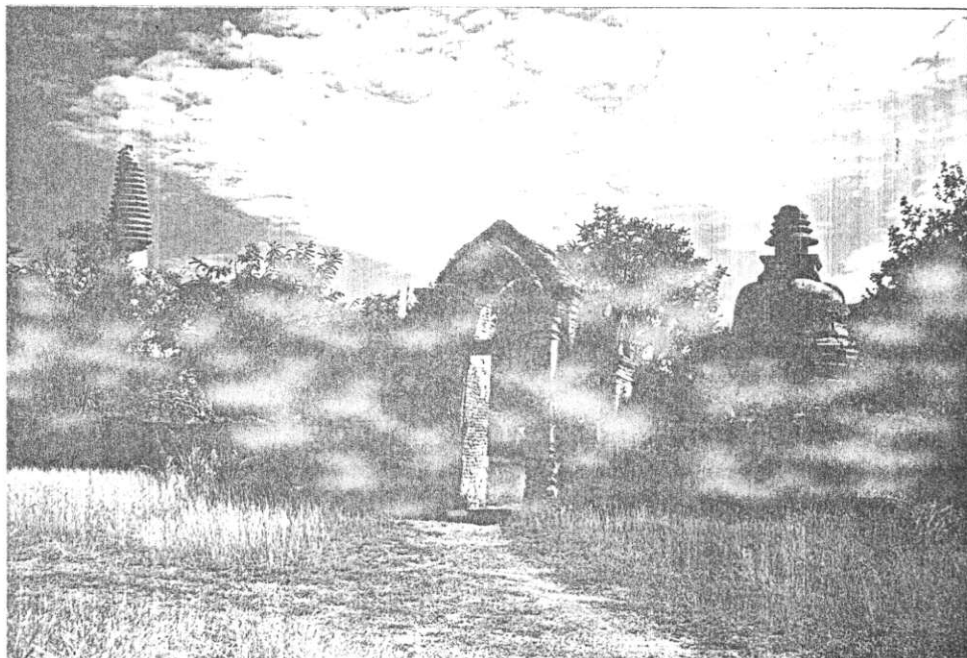

รูปที่ 8 ซุ้มประตูทางเข้าด้านทิศตะวันตก

รูปที่ 9 การขุดแต่งพื้นที่
ภายในกำแพงแก้วพระอุโบสถ

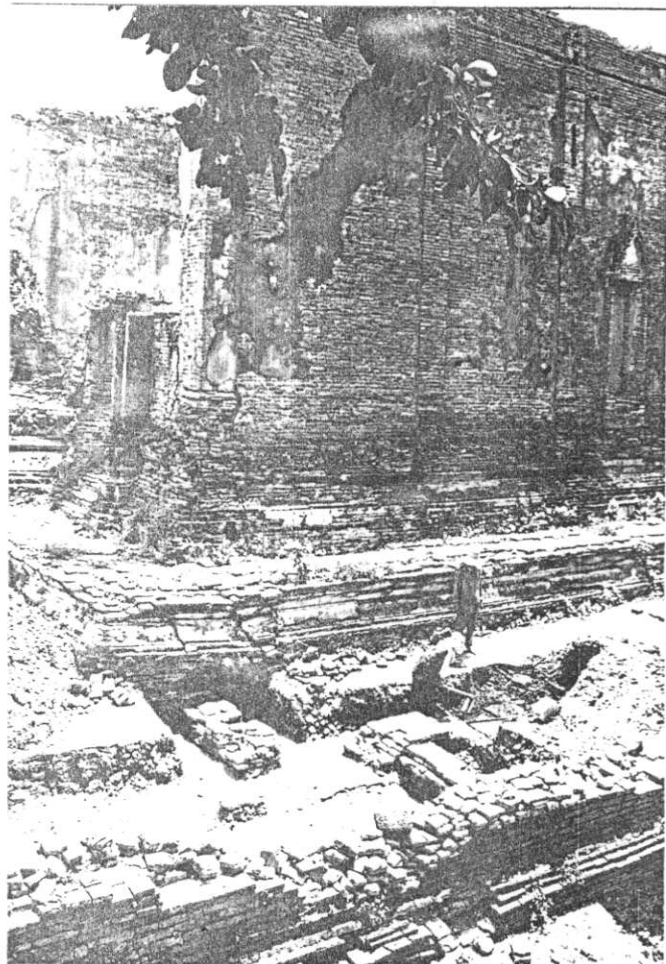

รูปที่ 10 พื้นที่ภายนอกกำแพงแก้วพระอุโบสถด้านทิศใต้ภายหลังการขุดแต่ง

รูปที่ 11 การขุดแต่งพื้นที่ด้านใน
กำแพงวัดมเหยงคณ์ด้านทิศตะวันออก

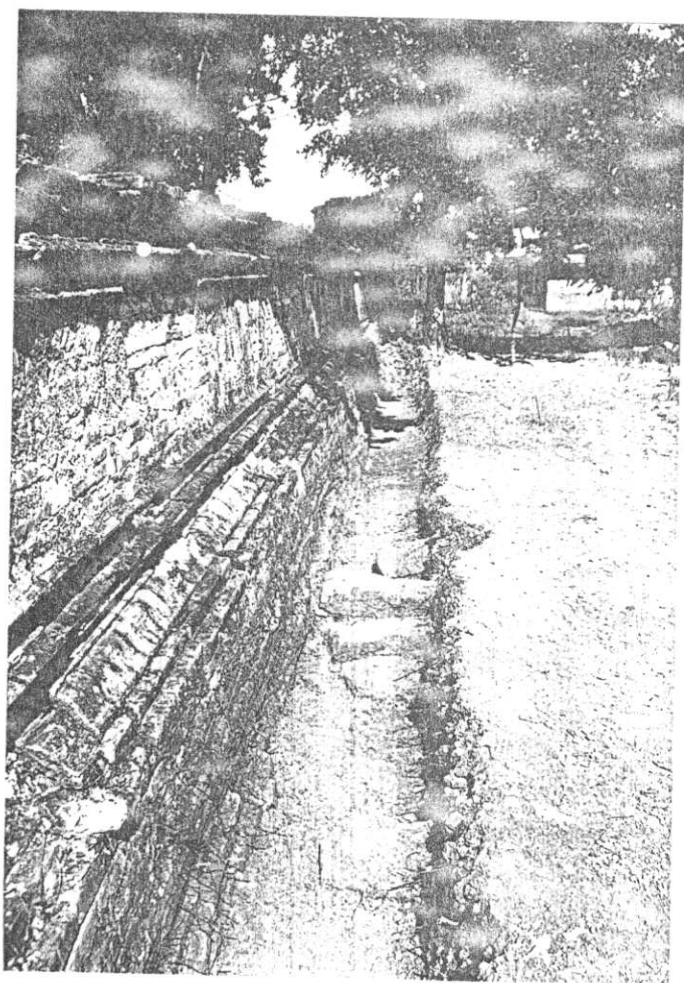
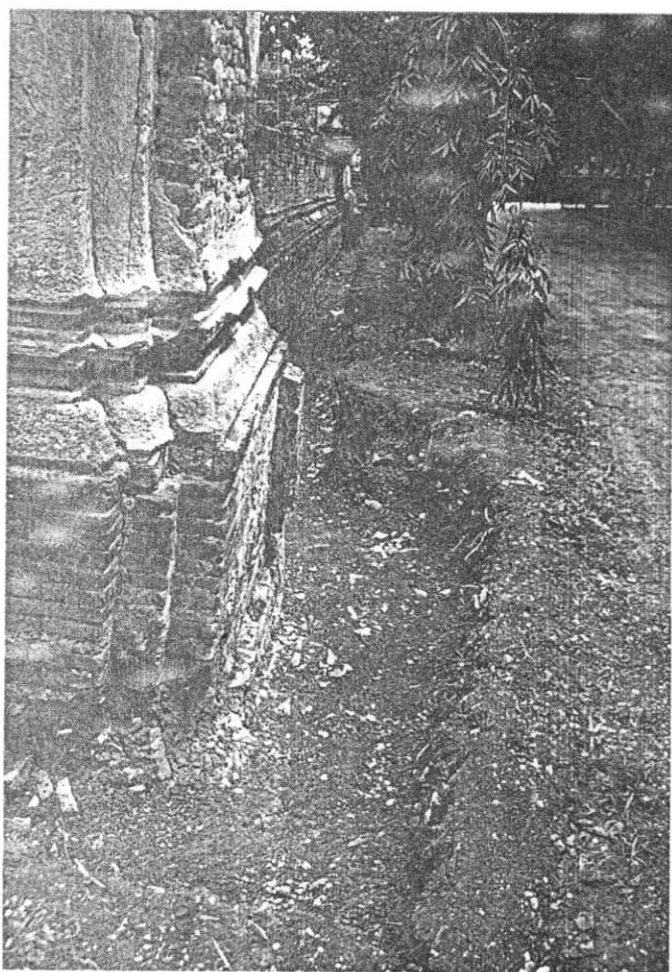

รูปที่ 12 พื้นที่ขุดแต่งด้านนอกกำแพง
วัดมเหยงคณ์ด้านทิศเหนือ

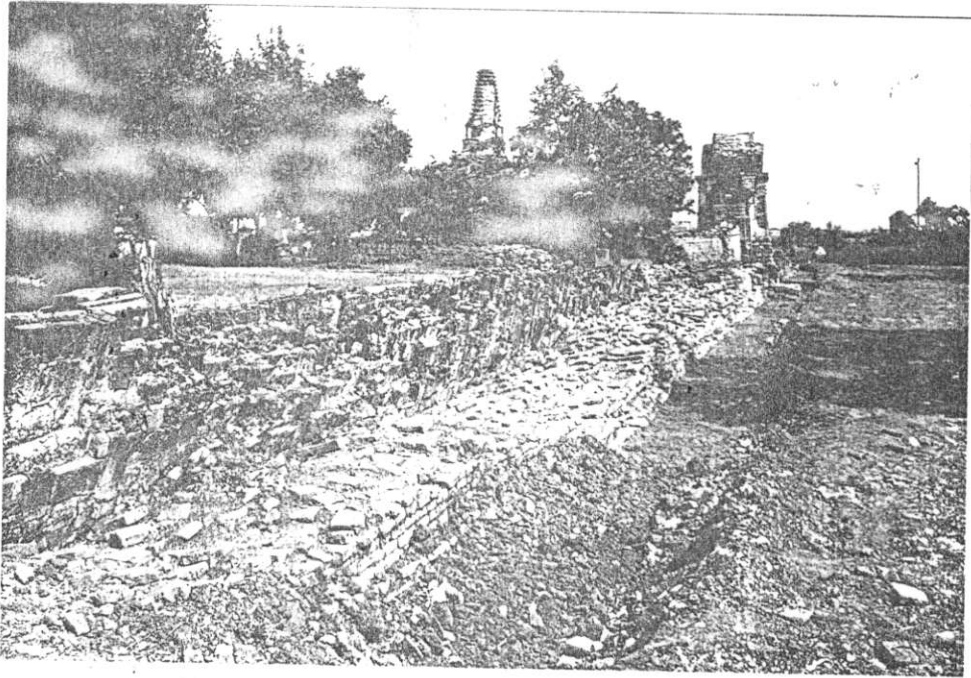

รูปที่ 13 การขุดแต่งพื้นที่ด้านนอกกำแพงวัดมเหยงคณ์ด้านทิศตะวันตก

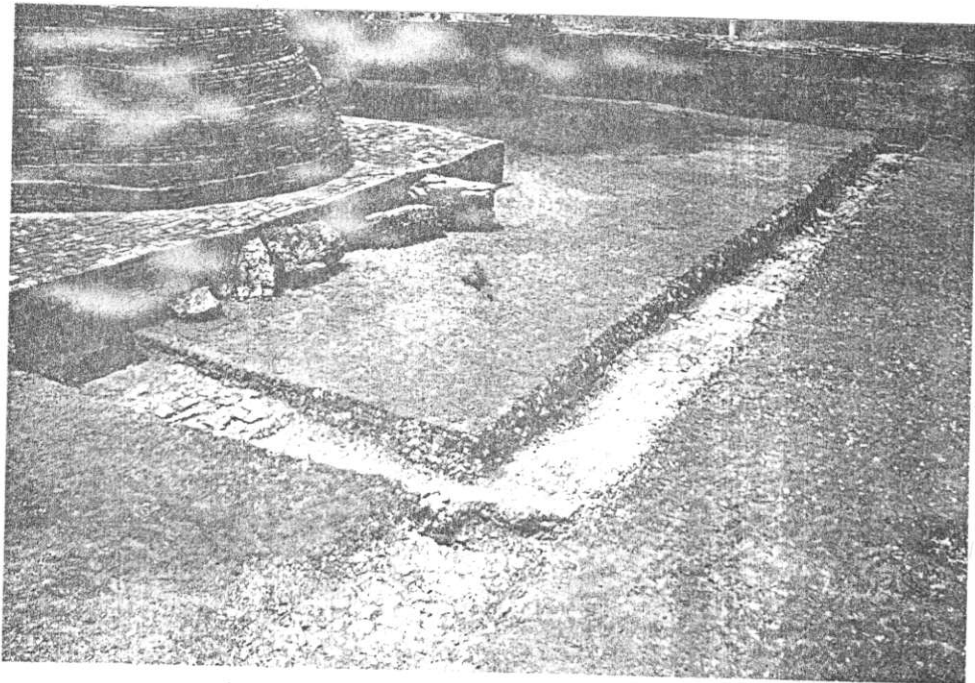

รูปที่ 14 หลุมตรวจสอบพื้นที่ภายในวัดมเหยงคณ์ ปรากฏพบร่องรอยการปูพื้นอิฐเดิม

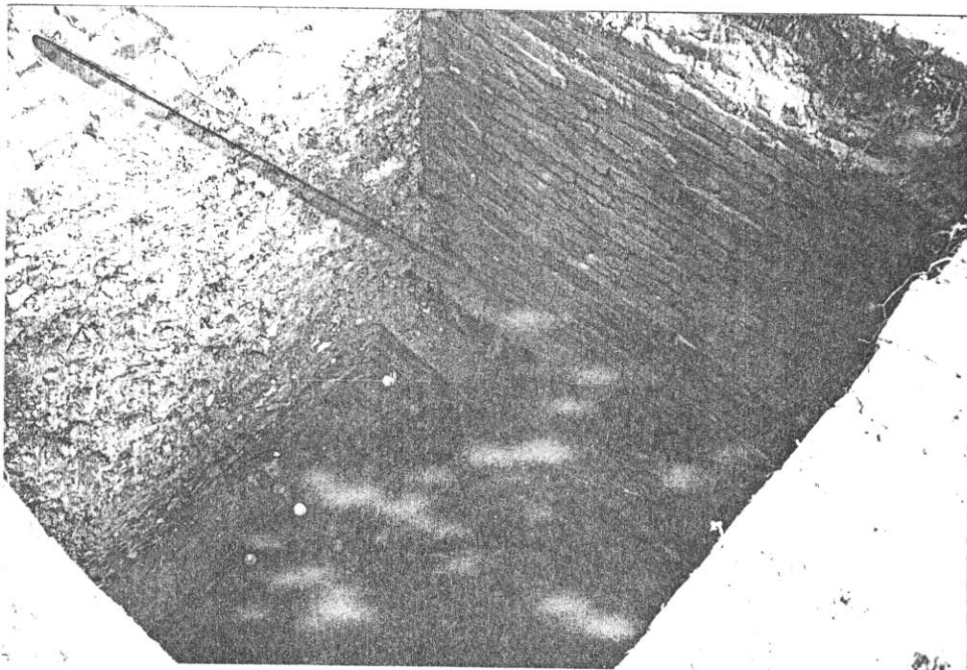

รูปที่ 15 หลุมตรวจสอบพื้นที่ภายในพระอุโบสถ พบแนวฐานรากเดิมของอาคาร

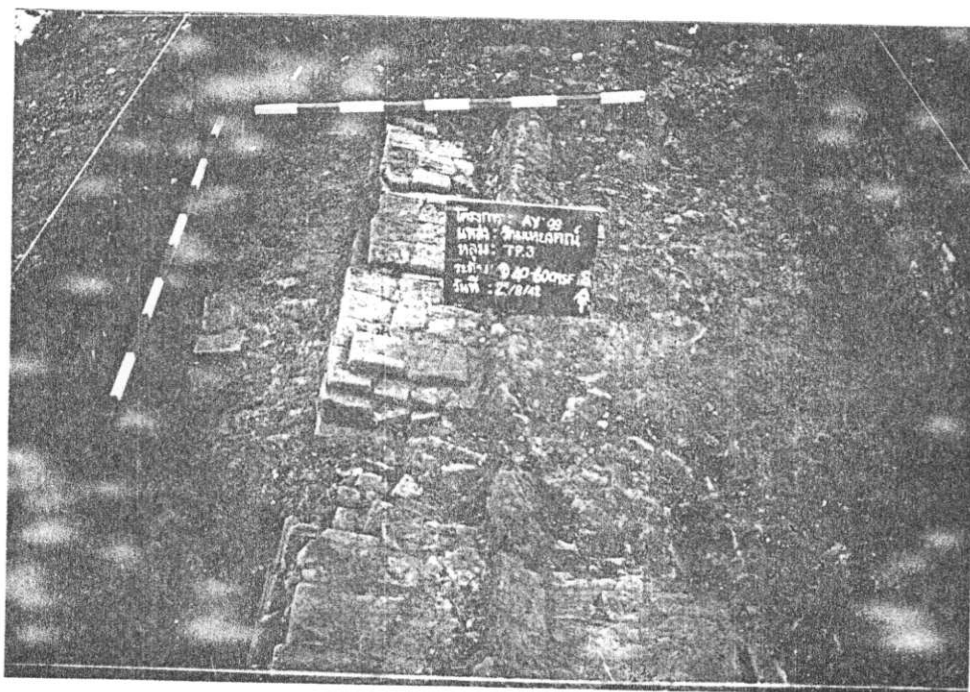

รูปที่ 16 หลุมขุดค้น TP.3 พบแนวกำแพงแก้วของเจดีย์

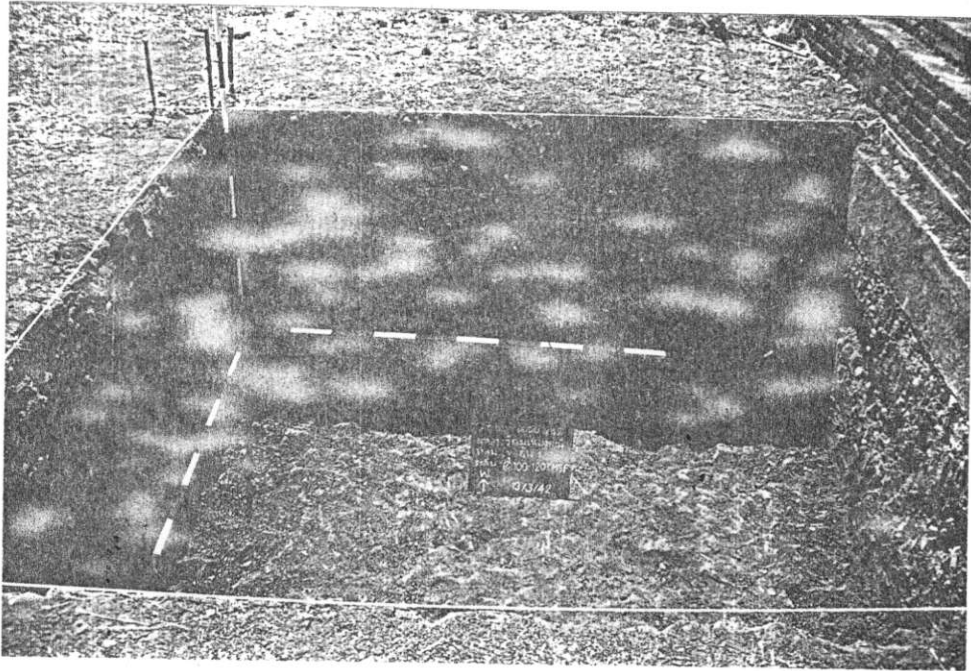

รูปที่ 17 หลุมขุดค้น TP.1 บริเวณด้านทิศใต้ของเจดีย์ประธาน

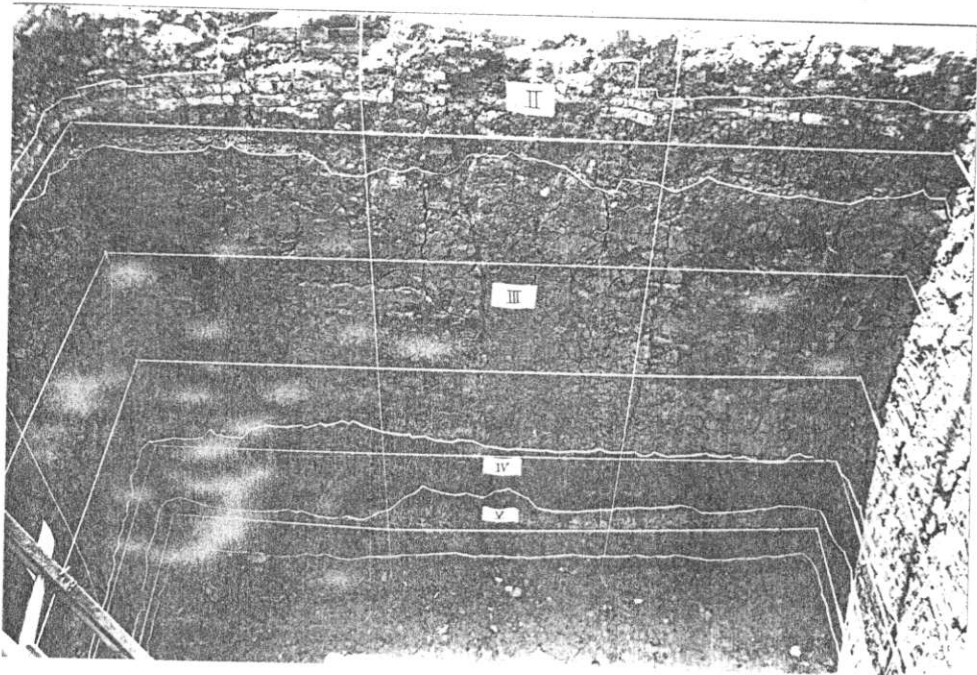

รูปที่ 18 หลุมขุดค้น TP.1 แสดงชั้นดินบริเวณผนังหลุมด้านทิศใต้

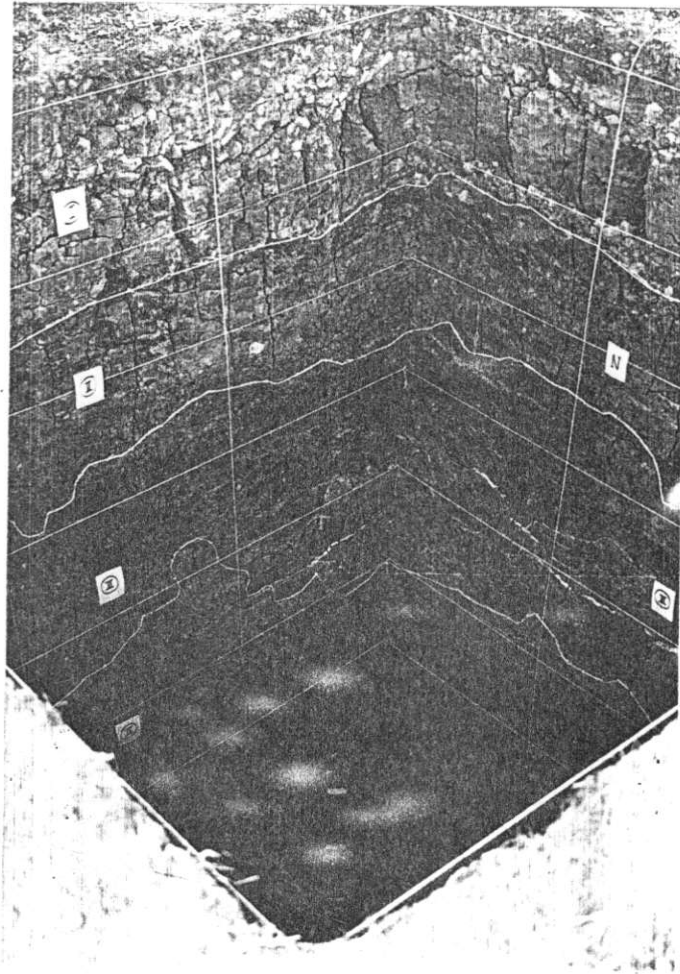

รูปที่ 19 หลุมขุดค้น TP.2 แสดงชั้นดินบริเวณผนังหลุมด้านทิศเหนือ
และด้านทิศตะวันตก

ตำหนักมเหยงคณ์

พื้นที่ขุดแต่งตามสัญญารวมทั้งสิ้น ๕,๐๐๐ ตารางเมตร

วงตรวจ ราชการดำเนินงาน

- ๑ ปรับแต่งพื้นที่เพื่อดำเนินการขุดคั่นและขุดแต่ง
วางผังตามระบบ grid สำหรับการขุดคั่นและขุดแต่ง
ขุดแต่งพื้นที่โดยรอบตำหนัก พื้นที่ประมาณ ๕,๐๐๐ ตารางเมตร
ขุดคั่นทางโบราณคดี ขนาด ๓ x ๓ ม. จำนวน ๒ หลุม
- ๒ ขุดแต่งพื้นที่โดยรอบตำหนัก จนแล้วเสร็จ
ขุดคั่นทางโบราณคดี ขนาด ๓ x ๓ ม. จำนวน ๒ หลุม
- ๓ ทำแบบสภาพโบราณสถานภายหลังการขุดแต่งทั้งหมด
ทำแบบสันนิษฐานทางสถาปัตยกรรมของโบราณสถานทั้งหมด
จัดส่งสไลด์และภาพถ่าย (บรรจุในอัลบั้ม) พร้อมฟิล์ม และทะเบียนในส่วน
ของงานโบราณคดี อย่างละไม่น้อยกว่า ๑๐ ม้วน
จัดส่งมอบโบราณวัตถุบรรจุในกล่องพลาสติกมีฝาปิด พร้อมบัญชีโบราณ
วัตถุที่ได้จากการขุดคั่นและขุดแต่ง
จัดส่งรายงานการขุดคั่นและขุดแต่งทางโบราณคดี ต้นฉบับ ๑ เล่ม พร้อม
สำเนา ๓๐ เล่ม (เข้าเล่มปกแข็ง)

ที่ตั้ง

- ตำนกัมเขยงคณั้ ตั้งอยู่เขตตำบลกะมัง อำเภอพระนครศรีอยุธยา จังหวัดพระนครศรีอยุธยา บริเวณภายนอกเกาะเมืองด้านทิศตะวันออกของสถานีรถไฟ ตำแหน่งพิกัดทางภูมิศาสตร์ ประมาณเส้นรุ้งที่ 14 องศา 21 ลิปดา 28
- ทิปดาเหนือ เส้นแวงที่ 100 องศา 35 ลิปดา 52 ทิปดาตะวันออก (แผนที่ทหารมาตราส่วน 1: 50,000 ล้าคับชุด L 7019 S ะวาง 5137 IV)

อาณาเขตของ ตำนกัมเขยงคณั้

- ทิศเหนือ จรด วัดคณั้เขยงคณั้
- ทิศตะวันออก จรด สระน้ำ
- ทิศใต้ จรด เขตวัดช้าง
- ทิศตะวันตก จรด แนวคลอง

ประวัติ

- ตำนกัมเขยงคณั้ ตั้งอยู่บนเกาะมีคูน้ำล้อมรอบ เป็นอาคาร 2 ชั้น สร้างด้วยอิฐ มีลักษณะคล้ายตำหนักวัดกุฎีดาว, ตำหนักพุทธโฆษาจารย์, ตำหนักคำหยาด จ.อ่างทอง
- ตำนกัมเขยงคณั้ พระเจ้าอยู่หัวท้ายสระ โปรดเกล้าให้ปฏิสังขรณ์วัดคณั้เขยงคณั้ ในระหว่าง พ.ศ. 2252 - 2256 พร้อมกับสร้างตำหนักขึ้นริมวัด

สภาพปัจจุบันของโบราณสถานก่อนการขุดแต่ง

- พื้นที่บริเวณตำหนักคณั้เขยงคณั้ มีคูน้ำค้ำขึ้นปกคลุมโดยรอบพื้นที่สภาพโดยรอบเป็นพื้นที่โล่ง และมีเนินดินด้านทิศตะวันตก และทิศใต้ (รูปที่ 1-2)

ตำหนักคณั้เขยงคณั้ (รูปที่ 3-5)

- ตำหนักคณั้เขยงคณั้ มีลักษณะเป็นอาคาร 2 ชั้น ตั้งอยู่บนฐานบัว ผังเป็นรูปสี่เหลี่ยมผืนผ้า ภายในอาคารมีเสา 2 แถว แถวละ 6 ต้น เสาเป็นเสาอิฐสี่เหลี่ยมขนาด 95x110 cm. อิฐมีขนาด 30x15x5 cm. ระยะห่างระหว่างค้ำ 210 cm. ระยะห่างระหว่างแถว 250 cm. ผังของขย เทรค้ำทิศเหนือและตะวันออก พังทลายลงมามาก ส่วนค้ำด้านทิศใต้และทิศตะวันตกเหลือเพียงบางส่วน
- ค้ำด้านทิศใต้ ยังมีร่องรอยของหน้าค้ำชั้น 2 ให้เห็นอยู่เป็นหน้าค้ำทรงสี่เหลี่ยมผืนผ้าเหนือของหน้าค้ำมีช่องใส่คานไม้ หน้าค้ำชั้นบนมีขนาดกว้าง 110 cm. ที่ค้ำพบรอยของรูค้ำเชื่อมคานไม้ ขนาด 20x40 cm. ค้ำฉาบปูน
- ค้ำภายนอกด้านทิศใต้ เหนือประตูทางเข้าชั้นล่างมีลายบัวปูนปั้น ประค้ำค้ำและมีเสาติดค้ำ
- ค้ำภายในด้านทิศตะวันตก ค้ำชั้นล่างไม่มีประตูทางเข้า และระหว่างชั้น 1 และชั้นที่ 2 มีรอยของ ร่องเสียบไม้กระดาน และค้ำล่างมีรอยค้ำเชื่อมไม้คาน และรูค้ำเชื่อมไม้คานนี้จะทะลุถึงค้ำข้างของค้ำ ร่องไม้กระดานมีขนาดกว้าง 12 cm. และค้ำเชื่อมไม้คานมีขนาด 17x35 cm. ค้ำฉาบปูน
- ค้ำด้านนอกด้านทิศตะวันตกเป็นค้ำก่ออิฐฉาบปูน มีเสาติดค้ำ 2 เสา

เนินดินด้านทิศตะวันตกเฉียงเหนือ

- ลักษณะเป็นเนินดินมีหญ้าปกคลุม มีร่องรอยการขุด TRENCH ตรวจสอบพบฐานโบราณสถาน

เนินดินด้านทิศตะวันออกเฉียงใต้

- ลักษณะเป็นเนินดินสูงมีหญ้าปกคลุม มีร่องรอยการขุด TRENCH ตรวจสอบพบฐานโบราณสถาน

เนินดินด้านทิศใต้

- เป็นเนินดินสูงมีต้นไม้ค่อนข้างใหญ่ขึ้นปกคลุม ยังไม่มีการขุดตรวจสอบ

เนินดินด้านทิศตะวันตก

- เป็นเนินดินเหมือนฮีต่า ค่อนข้างสูง มีต้นไม้ขึ้นปกคลุม ยังไม่มีการขุดตรวจสอบ

พื้นที่ขุดแต่งตามสัญญาครั้งที่ ๑ จำนวน ๕,๐๐๐ ตารางเมตร แบ่งออกเป็น

ขุดแต่งตำแหน่งเหมืองคน และพื้นที่โดยรอบรวม ๕,๐๐๐ ตารางเมตร

- ขุดตรวจสอบ (trench) เพื่อหารากฐานตำแหน่งเหมืองคน และทำการขุดแต่งตำแหน่งเหมืองคนทั้งภายนอกและภายใน จนเสร็จสิ้น พบกระเบื้องเชิงชาย ชิ้นส่วนพระสำริด และเศษภาชนะดินเผาปริมาณไม่มากกระจายอยู่ทั่วไปในบริเวณทำการขุดแต่ง
- ขุดตรวจสอบ (trench) เพื่อหาแนวโบราณสถานที่เนินดินด้านทิศตะวันตกเฉียงเหนือของตำแหน่ง พบฐานอาคารรูปสี่เหลี่ยม มีเสาอาคารและผนังหลงเหลือให้เห็น พบเศษกระเบื้องดินเผาและชิ้นส่วนพระพุทธรูปสำริด ลักษณะอาคารและประโยชน์ใช้สอยยังไม่ทราบแน่ชัด ฐานอาคารอยู่ในระดับเดียวกันกับตำแหน่ง
- ขุดตรวจสอบ (trench) เพื่อหาแนวโบราณสถานที่เนินดินด้านทิศตะวันออกเฉียงใต้ของตำแหน่ง พบฐานอาคารรูปสี่เหลี่ยม มีร่องรอยของเสาและพื้นมีรอยปูนฉาบ ลักษณะอาคารและประโยชน์ใช้สอยยังไม่ทราบแน่ชัด ฐานอาคารอยู่ในระดับเดียวกันกับตำแหน่ง
- ขุดตรวจสอบ (trench) เพื่อหาแนวโบราณสถานที่เนินดินด้านใต้ใกล้คูน้ำ พบแนวก่ออิฐ ลักษณะคล้ายฐานอาคารแต่ไม่ชัดเจน ตั้งอยู่ในระดับที่สูงกว่าระดับฐานของตำแหน่ง
- ขุดตรวจสอบ (trench) จากตัวตำแหน่งออกไปทั้งสี่ด้านจนสุดเขตโบราณสถาน ไม่พบแนวกำแพงในทุกด้าน ทำการขุดปรับแต่งพื้นที่ในส่วนที่เหลือจนเสร็จสิ้น

ลักษณะโบราณสถานภายหลังการขุดแต่ง

แผนผังบริเวณตำแหน่งเหมืองคนภายหลังการขุดแต่ง (แผนผังที่ 1)

- ตำแหน่งเหมืองคน เป็นอาคาร 2 ชั้น ตั้งอยู่บนฐานบัว มีผนังเป็นรูปสี่เหลี่ยมผืนผ้า หันหน้าไปทางทิศตะวันออกเฉียงใต้ ยังไม่พบทางขึ้นชั้นที่ 2
- ด้านทิศตะวันออกเฉียงใต้ของอาคารตำแหน่งเหมืองคน พบโบราณสถานที่ไม่มีร่องรอยของเสา ผังรูปสี่เหลี่ยม
- จตุรัส ตั้งอยู่บนฐานบัว ซึ่งสันนิษฐานว่าเป็นพลับพลา (?)

- บริเวณพื้นที่ด้านทิศใต้ของตำหนักมเหยงคณ์ ติดคลองโบราณมีโบราณสถานฝังรูปสี่เหลี่ยมจตุรัส ซึ่งไม่สามารถระบุอย่างชัดเจนได้ว่า เป็นหลับทาลหรือป้อม (?)
- อาคารด้านทิศตะวันตกเฉียงเหนือของตำหนักมเหยงคณ์ เป็นอาคารฝังรูปสี่เหลี่ยมจตุรัส พบร่องรอยเสารองรับเครื่องบน พื้นที่โดยรอบตำหนักมเหยงคณ์ ไม่พบแนวกำแพงทั้ง 4 ด้าน
- โบราณสถานหมายเลข 1 - ตำหนักมเหยงคณ์ (รูปที่ 6-9)
- ตั้งอยู่ติดคลองโบราณด้านทิศเหนือ เป็นอาคาร 2 ชั้นก่ออิฐถือปูน มีแผนผังเป็นรูปสี่เหลี่ยมผืนผ้า มีขนาดกว้าง 10.50 เมตร ยาว 24.80 เมตร หันหน้าไปทางทิศตะวันออก อาคารมีลักษณะเด่นเล็กน้อย ตั้งอยู่บนฐานบัว
- ตัวอาคารมีประตูทางเข้าด้านทิศเหนือและทิศใต้ ด้านละ 3 ประตู เป็นประตูทรงโค้งแหลม ซึ่งน่าจะรับอิทธิพลยุโรป ประตุมีขนาดกว้างประมาณ 80 เซนติเมตร สูงประมาณ 1.58 เมตร ระยะจากพื้นประตูถึงช่วงก่อนเริ่มโค้ง สูงประมาณ 1.15 เมตร ตำแหน่งประตูอยู่สูงจากพื้นเดิมภายในประมาณ 30 เซนติเมตร
- ผังภายในที่พบเหลืออยู่เพียง 2 ด้าน เป็นผนังก่ออิฐถือปูน ด้านทิศใต้และทิศตะวันตก
- สภาพของผนังภายในอาคารด้านทิศใต้หลังการขุดแต่ง มีช่องหน้าต่าง ซึ่งสันนิษฐานว่า น่าจะเป็นหน้าต่างรูปสี่เหลี่ยมผืนผ้าขนาดกว้าง 1.15 เมตร ยาว 1.63 เมตร ผนังที่เหลืออยู่สูงจากขอบล่างของหน้าต่าง 1.91 เมตร ด้านข้างของหน้าต่างมีรอยเว้าสำหรับเสียบคานผนังหลังหน้าต่าง พื้นที่ระหว่างประตูทางเข้าชั้นล่างและชั้นบน มีรอยเสียบคานไม้ ขนาดกว้าง 20 เซนติเมตร ยาว 38 เซนติเมตร ทั้ง 2 ข้าง
- สภาพของผนังภายนอกอาคารด้านทิศใต้หลังการขุดแต่ง เป็นผนังก่ออิฐถือปูน มีเสาประดับผนังระหว่างประตูทางเข้า และหน้าต่างชั้น 2 ทั้ง 2 ด้าน เสาประดับอาคารกว้าง 52 เซนติเมตร เทวรูปของประตูทางเข้าชั้นล่าง มีชั้นบัวหงายปั้นเป็นลายรูปปั้นประดับ สูงจากฐานบัวกว้าง 96 เซนติเมตร ปูนปั้นรูปบัวหงายมีขนาดกว้าง กว้าง 13 เซนติเมตร รูปบัวหงายสูงประมาณ 38 เซนติเมตร
- ผนังภายในด้านทิศตะวันตก มีแนวร่องวางพื้นกระดานชั้นที่ 2 ของอาคาร ได้ร่องวางพื้นกระดานมีรอยเสียบคานรองรับพื้นกระดาน 2 ช่อง ขนาดประมาณ 18x30 เซนติเมตร ผนังก่ออิฐถือปูน
- ผนังภายนอกด้านทิศตะวันตก ผนังตั้งอยู่บนฐานบัวคว่ำ ผนังมีการประดับด้วยเสาประดับผนัง 2 เสา ผนังสูงจากชุดบัวหงายซึ่งทำเป็นลวดลายปูนปั้น 1.97 เมตร ระยะห่างระหว่างขอบบัวคว่ำและขอบบัวหงาย 98 เซนติเมตร
- ลักษณะทางโครงสร้าง พื้นอาคารชั้นล่างตั้งเสา 2 แถว แถวละ 6 ต้น เป็นเสาสี่เหลี่ยมมีขนาดกว้างประมาณ 95 เซนติเมตร ยาวประมาณ 95 เซนติเมตร รองรับคานไม้ ระยะห่างเสาประมาณ 2.00 เมตร ระยะห่างระหว่างแถว ประมาณ 2.50 เมตร และยังมีการก่อเสาต่อม่อเสริมระหว่างเสาแต่ละคู่ มี 2 แถว แถวละ 5 ต้น เป็นเสารูปสี่เหลี่ยมขนาดประมาณ 61x61 เซนติเมตร ห่างจากเสาต่อม่อใหญ่ประมาณ 90 เซนติเมตร ด้านริมผนังด้านทิศตะวันออกและทิศตะวันตกห่างจากผนังประมาณ 1.30 เมตร และห่างจากผนังด้านทิศเหนือและทิศใต้ประมาณ 2.00 เมตร ส่วนชั้นบนน่าจะเป็นการปูพื้นด้วยไม้ แต่ปัจจุบันไม่เหลืออยู่ เหลือเพียงหลักฐานเสียบของไม้คานและร่องวางไม้กระดาน ส่วนหลังคาที่พังทลายลงหมด เช่นกัน ทางชั้นสู่ชั้นที่ 2 ของอาคาร ไม่พบ

- โบราณสถานหมายเลข 2 (รูปที่ 10-11)
- ลักษณะเป็นฐานสี่เหลี่ยมขนาด 9x11 เมตร อยู่ด้านทิศตะวันตกเฉียงเหนือของหอพระตำหนักมเหยงคณ์ ส่วนฐานด้านทิศเหนือทรุดเอียงในลักษณะสอบเข้า ลักษณะของเสาเป็นเสาอิฐกลม ที่พบรอยเสามีทั้งหมด 11 เสา อยู่ในลักษณะอยู่ชิดขอบฐานภายนอก 2 ด้าน ถัดมามี 4 ต้นอยู่ติดกับฐานด้านทิศเหนือและใต้ด้านละ 1 ต้น อีก 2 ต้นอยู่แนวเดียวกับเสา 2 ต้นที่อยู่ด้านนอกติดฐานทิศตะวันออก ด้านฐานทิศตะวันตก พบแนวเสา 2 ต้น ถัดมาพบแนวเสาอยู่ในแนวเดียวกันอีก 1 ต้น และติดกับฐานด้านทิศเหนือและทิศใต้ อีกด้านละต้น ตรงช่วงเสากลางโบราณสถาน มีเอ็นเชื่อมต่อกัน สุกปลายฐานกรอบสี่เหลี่ยมด้านทิศตะวันตกเฉียงเหนือ มีแนวอิฐวางเรียงตัวกันยื่นออกมาทางทิศตะวันตก ขนาดประมาณ กว้าง 1 เมตร ยาว 1.5 เมตร ส่วนของหลังคาและเสาด้านมเหยงคณ์ทั้งหมด
- โบราณสถานหมายเลข 3 (รูปที่ 12-13)
- เป็นโบราณสถานมีผังเป็นรูปสี่เหลี่ยมขนาด 7.5x7.5 เมตร อยู่ด้านทิศตะวันออกเฉียงใต้ติดกับตำหนักมเหยงคณ์ ตัวอาคารตั้งอยู่บนฐานบัว พบร่องรอยอิฐฉาบปูนบนพื้นอาคาร ไม่พบร่องรอยเสา โบราณสถานนี้เดิมเป็นเนินดินมีต้นไม้ขึ้นปกคลุม
- โบราณสถานหมายเลข 4 (รูปที่ 14)
- โบราณสถานนี้อยู่บริเวณทิศใต้ ติดคลองโบราณด้านทิศใต้มีลักษณะเป็นฐานสี่เหลี่ยมขนาด 6x5 เมตร สภาพฐานเหลือเพียงอิฐ 2 ชั้น และเว้าเข้าทางด้านทิศตะวันออกเฉียงเหนือ ภายในอาคารมีลักษณะเป็นเอ็นรูปตัว B ไม่พบร่องรอยเสา เดิมโบราณสถานนี้เป็นเนินดิน มีต้นไม้ใหญ่ขึ้นทับ

การขุดตรวจสอบเพิ่มเติมเพื่อศึกษาชั้นดินทางวัฒนธรรม

ได้ทำการขุดตรวจสอบเพิ่มเติมเพื่อตรวจสอบชั้นดินอยู่อาศัยและความสัมพันธ์กับตำแหน่งโดยทำการขุดตรวจสอบจากแนวผนังหลุมขุดค้น TP II ด้านทิศเหนือ เนื่องจากพบแนวเรียงอิฐฝังอยู่ในผนัง

- หลุมตรวจสอบ (trench) ขนาด ๒ เมตร x ๗ เมตร ด้านทิศตะวันตกเฉียงใต้ของตำหนัก (รูปที่ 15)
- พบการก่ออิฐรูปสี่เหลี่ยมจตุรัสเรียงเป็นแนวตั้งขนาด ๖๐ ซม. X ๖๐ ซม. ความสูงประมาณ ๑.๒๐ เมตร ได้ทำการเจาะตรวจภายในพบว่า เป็นช่องว่างตรงกลาง ลักษณะคล้ายปลั๊กไฟ ไม่พบโบราณวัตถุอยู่ภายใน และมีร่องรอยของการเผาไหม้ภายในเพียงเล็กน้อย บริเวณโดยรอบฐานไม่พบว่ามีสิ่งก่อสร้างหรือแนวอิฐใดใด ในบริเวณใกล้เคียง
- ได้ทำการขุดเพื่อหาสิ่งก่อสร้างอื่นๆที่อาจหลงเหลือในบริเวณใกล้เคียงโดยยึดเอาปลั๊กดังกล่าวเป็นจุดศูนย์กลาง และขุดตรวจสอบออกไปทั้งสี่ด้านด้านละ ๕ เมตร ไม่ปรากฏว่ามีสิ่งก่อสร้างหรือแนวก่ออิฐปรากฏให้เห็น
- ด้านทิศใต้ของปลั๊กดังกล่าวระยะประมาณ ๕ เมตร พบเศษชิ้นส่วนของภาชนะดินเผาเป็นจำนวนมากเป็นกลุ่มมีปริมาณมาก นอกจากนั้นยังพบชิ้นส่วนของภาชนะที่ใช้สำหรับการประกอบอาหาร เช่น ครกดินเผา กาน้ำดินเผา และหินลับ แต่ไม่พบภาชนะที่สมบูรณ์

- กลุ่มของภาชนะที่พบอยู่ในระดับชั้นดินเดียวกับอาคารตำหนัก ส่วนปล่องก่ออิฐส่วนบนอยู่ในระดับเดียวกัน แต่ส่วนล่างอยู่ในระดับต่ำลงไปประมาณ ๖๐ ซม.
- จากการศึกษาชั้นดินของหลุมตรวจสอบ พบชั้นที่อยู่อาศัยเพียงชั้นเดียวในระดับเดียวกับตำหนัก ส่วนชั้นล่างมีลักษณะของการถมดินขึ้นมาจากชั้นดินธรรมชาติ สำหรับชั้นบนเป็นดินตะกอนที่เกิดขึ้นจากการทับถมตามธรรมชาติ

สันนิษฐานเบื้องต้นว่า บริเวณที่ขุดหลุมตรวจสอบอาจเป็นเขตที่อยู่อาศัยของทหารหรือมหาดเล็กของพระเจ้าอยู่หัวท้ายสระ เมื่อเสด็จมาประทับแรมควบคุมการปฏิสังขรณ์วัดมเหยงคณ์ ตัวอาคารที่พักอาศัยคงเป็นเรือนไม้จึงไม่ปรากฏหลักฐานให้เห็น คงพบแต่เศษภาชนะที่ใช้ในการประกอบอาหาร และรับประทานอาหารเท่านั้น

โบราณสถานหมายเลข 2

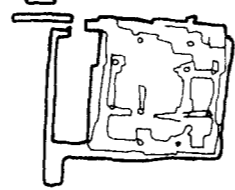

โบราณสถานหมายเลข 1

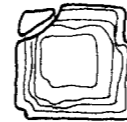
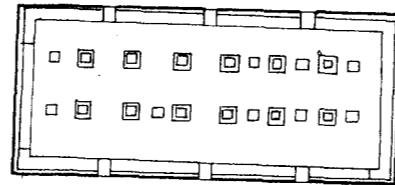

โบราณสถานหมายเลข 3



โบราณสถานหมายเลข 5

โบราณสถานหมายเลข 4



ผังบริเวณหลังการขุดแต่ง

แผนผังที่ 1



การกำหนดอายุภายหลังการขุดแต่ง (แผนผังที่ 2)

ตำหนักมเหยงคณ์ เป็นอาคารทรงตึก 2 ชั้น แบบตะวันตก ซึ่งอาคารลักษณะนี้ เริ่มมีครั้งแรกในสมัย สมเด็จพระนารายณ์ (พ.ศ. 2199-2231) โดยเริ่มจากการเข้ามาในราชสำนักของชาวตะวันตก เดินทางมาค้าขาย และเผยแพร่ศาสนา และมีวิศวกรและสถาปนิกมาด้วย

การขุดแต่งพื้นที่โดยรอบตำหนัก พบกระเบื้องมุงหลังคา และกระเบื้องเชิงชาย จำนวนมาก แสดงว่า อาคารนี้มีการมุงด้วย กระเบื้องมุงหลังคาแบบกากกล้วย และมีกระเบื้องเชิงชายปิดที่ปลายของกระเบื้องมุงหลังคา เพื่อป้องกันหนูและสัตว์ต่าง ๆ เข้าไปทำรัง อาคารที่ใช้กระเบื้องเชิงชายส่วนมากจะเป็นอาคารหรือที่อยู่อาศัยของ กษัตริย์ราชวงศ์ชั้นสูง และศาสนสถาน

การขุดค้นบริเวณพื้นที่ด้านตะวันตก และการขุดแต่งรอบบริเวณตำหนัก พบเศษภาชนะพวกเครื่องถ้วยจีน ราชวงศ์หมิงและชิง ซึ่งเครื่องถ้วยจะใช้ในกลุ่มผู้มีฐานะดี และชนชั้นสูง ส่วนชาวบ้านทั่วไปจะใช้พวกภาชนะดินเผา กระลาขั้มนัน ฯลฯ การกำหนดอายุพุทธศตวรรษที่ 21-22 ซึ่งตรงกับสมัยพระเจ้าอยู่หัวท้ายสระ

ก่อนการก่อสร้างตำหนักมีการปรับพื้นที่ก่อนการก่อสร้าง จากการขุดค้น เพื่อตรวจสอบฐานรากของอาคาร พบว่ามีการถมดิน เพื่อเพิ่มเติมความมั่นคงของรากฐาน และป้องกันน้ำท่วม เนื่องจากพื้นที่บริเวณนี้ เป็นพื้นที่ลุ่ม น้ำท่วมขัง ในฤดูน้ำหลาก การปรับพื้นที่ของตำหนักมเหยงคณ์ จะปรับเฉพาะบริเวณโดยรอบตำหนัก ซึ่งจะมีรูปแบบลักษณะของพื้นที่ที่เป็นเนิน และลาดเทลงสู่ชายคลองด้านทิศเหนือและใต้

เนื่องจากชั้นดินของหลุมขุดค้น TP2 เหนือชั้นดินเดิม (ดินสีดำ) จะมีเพียงชั้นดินทับถมธรรมชาติไม่หนา มาก จากนั้นจะเป็นชั้นวัฒนธรรมซึ่งพบเครื่องถ้วยจีน และเศษภาชนะดินเผา อายุราวพุทธศตวรรษที่ 21-22 ถึงที่ ได้กล่าวไว้เบื้องต้น ชั้นดินที่แสดงว่ามีกิจกรรมการอยู่อาศัย สันนิษฐานจากเศษโบราณวัตถุ และรอยถ้ำ พบว่ามี การอยู่อาศัยเพียงสมัยเดียว แม้ว่าจะมีร่องรอยการอยู่อาศัยก่อนเพียงเล็กน้อย คือในช่วงที่ทำการ ปรับพื้นที่ และ ก่อสร้างอาคารตำหนักมเหยงคณ์ ก็จัดว่าเป็นการอยู่ร่วมสมัยกัน

จากหลักฐานและข้อสรุปทั้งหมดเบื้องต้น สามารถสรุปได้ว่าตำหนักมเหยงคณ์ เป็นอาคารทรงตะวันตก 2 ชั้น สร้างในสมัยอยุธยาตอนปลาย เป็นอาคารที่ไม่ได้ก่อสร้างทับโบราณสถานเดิม และพื้นที่บริเวณนี้ เปลี่ยนมาเป็นเขตสังฆาวาส ภายหลังจากการบูรณะปฏิสังขรณ์วัดมเหยงคณ์เสร็จสมบูรณ์ ตามพระราชพงศาวดารฉบับพระราชหัตถเลขา

สมเด็จพระเจ้าอยู่หัวท้ายสระทรงพระกรุณาโปรดเกล้าฯ ให้ปฏิสังขรณ์วัดมเหยงคณ์ และสมเด็จพระนารายณ์บวรสถานมงคลทรงปฏิสังขรณ์วัดกุฎีดาว ทั้งสองพระองค์ทรงเสด็จไปบัญชาก่อสร้างด้วยพระองค์เอง บางครั้งเป็นเวลา 2-3 เดือน สันนิษฐานว่าพระองค์ทรงสร้างตำหนักที่ประทับ กล่าวคือ อาคารเครื่องก่อ 2 ชั้น ที่ด้านใต้ของวัดมเหยงคณ์หลังหนึ่ง และด้านทิศเหนือของวัดกุฎีดาวอีกหลังหนึ่ง เพื่อเป็นที่ประทับทรงบัญชาการ ปฏิสังขรณ์วัด ครั้นเสร็จการแล้วน่าจะทรงยกให้เป็นที่สถิตของพระอธิการเจ้าวัดนั้น ๆ

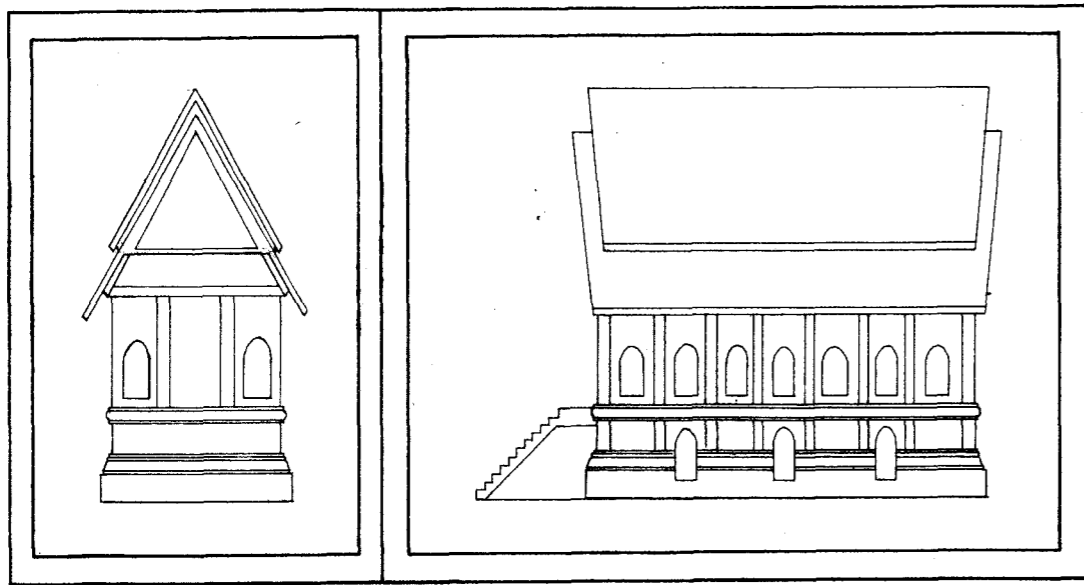

แบบผังนิยฐานอาคารตำหนักมเหยงค์

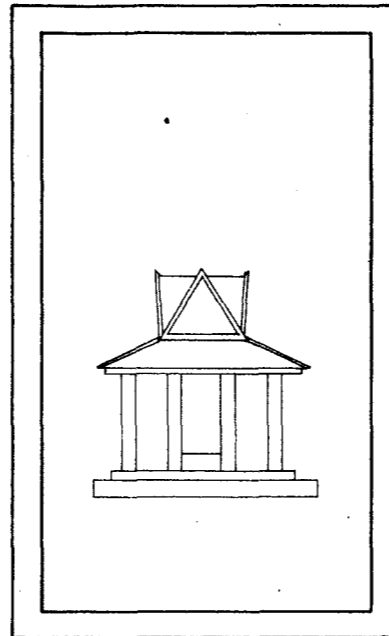

แบบผังนิยฐาน โบราณสถานหมายเลข 2

แผนผังที่ 2

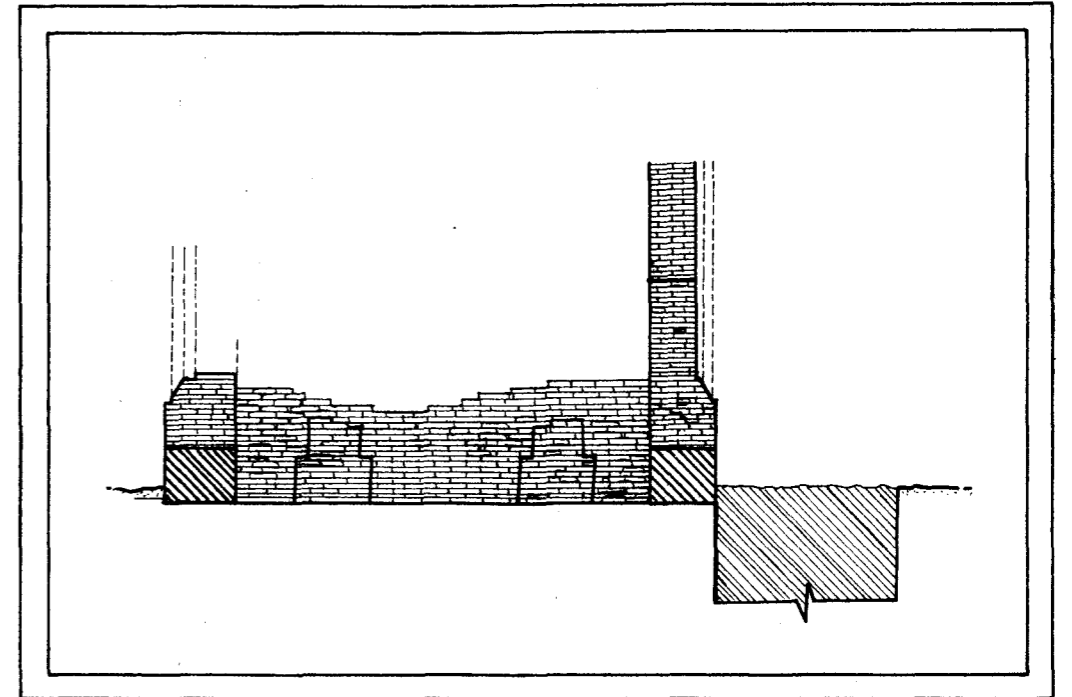

ภาพตัดแฉกแสดงการยึดดินเพื่อก่อสร้างอาคารตำหนัก บริเวณหลุมขุดค้น T.P.1 ด้านทิศใต้ติดผนังภายนอก

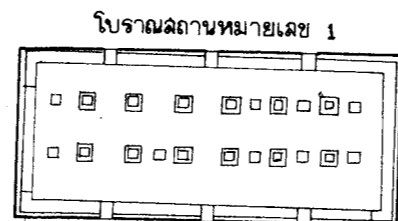
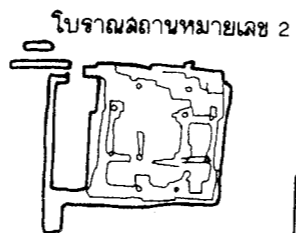

โบราณสถานหมายเลข 3

NR

โบราณสถานหมายเลข 5

โบราณสถานหมายเลข 4



ผังบริเวณหลังการขุดแต่ง

แผนผังที่ 1



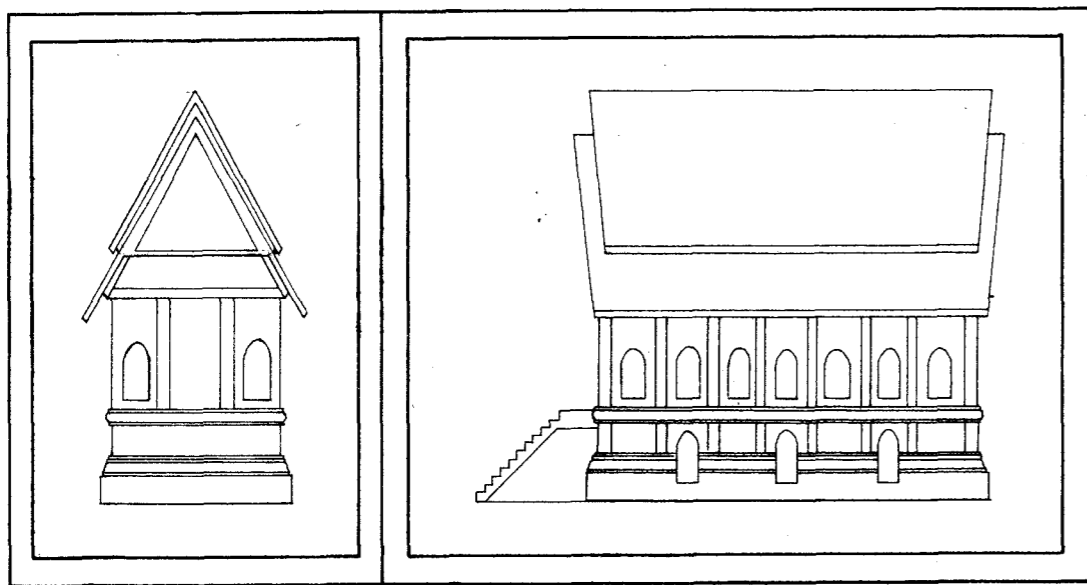

แบบผังนิมิตฐานอาคารตำหนักมเหยงค์

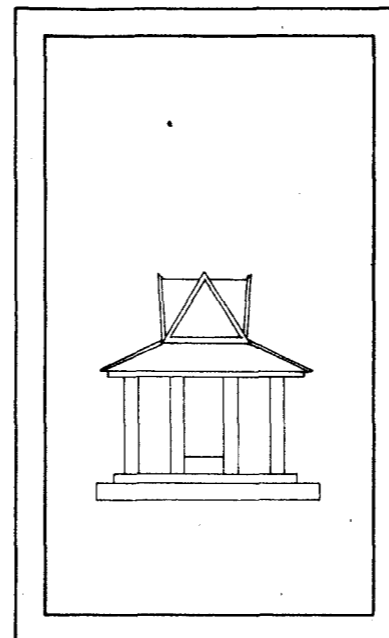

แบบผังนิมิตฐาน โบราณสถานหมายเลข 2

แผนผังที่ 2

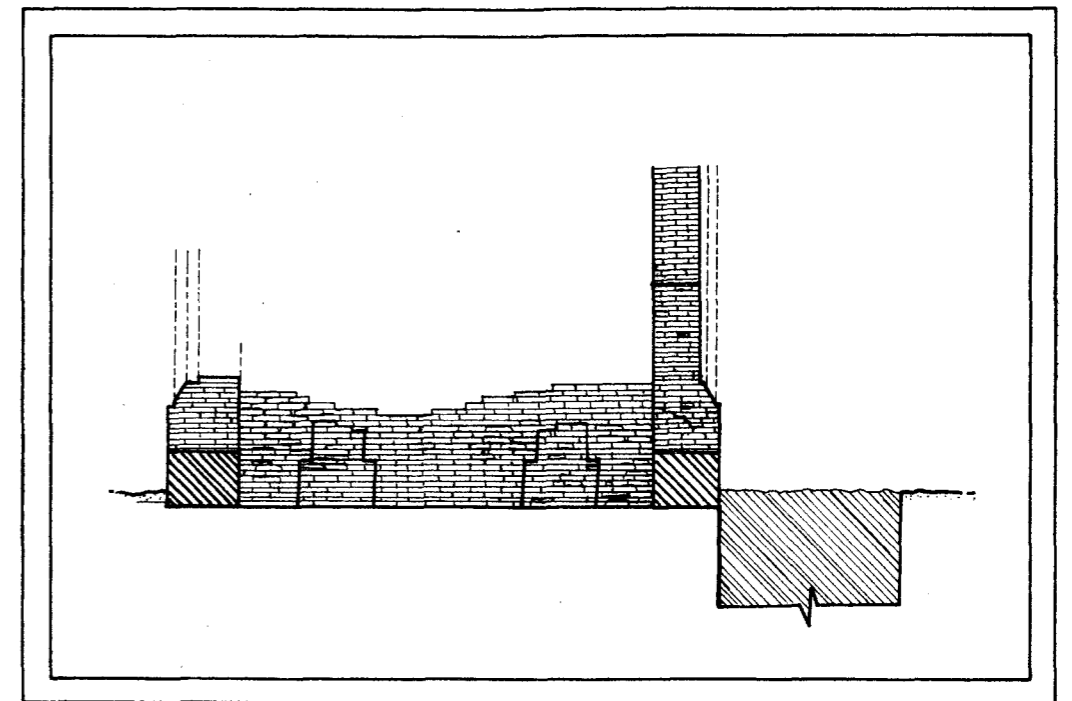

ภาพตัดแสดงการยึดดินเพื่อก่อสร้างอาคารตำหนัก บริเวณหลุมขุดค้น T.P.1 ด้านทิศใต้ติดผนังภายนอก

- จุดค้นทางโบราณคดี จำนวน ๒ หลุม (แผนผังที่ 3)
หลุม TP1 จุดที่แนวฐานตำแหน่งนักมเหยงคณ์ด้านทิศใต้ เพื่อตรวจหารากฐานและชั้นดิน
- หลุมขุดตรวจ TP1 (รูปที่ 16)
- อยู่ในผังหลุมขุดแต่งที่ S2E1 หรือบริเวณติดผนังทิศใต้ด้านนอกของตำแหน่งนักมเหยงคณ์ เป็นหลุมขุดค้นขนาด 3x3 เมตร
- สภาพพื้นที่ก่อนการขุดตรวจเป็นพื้นที่โล่งมีหญ้าปกคลุมบริเวณด้านตะวันออกของโบราณสถาน

ผลการศึกษารายชั้นดินมีดังนี้

- หลุมตรวจสอบ TP1 พบโบราณวัตถุจำพวก กระเบื้องมุงหลังคา และกระเบื้องเชิงชาย เป็นจำนวนมาก แต่พบเศษภาชนะดินเผา หรือเครื่องถ้วยน้อยมาก จากตำแหน่งหลุมขุดค้น ซึ่งอยู่ติดกับผนังตัวอาคาร ซึ่งเครื่องบนหลังคาทั้งหมดทยอยลงมาทับถมกันทำให้พบกระเบื้องมุงหลังคา และกระเบื้องเชิงชายในชั้นดินที่ 1 เป็นจำนวนมาก

ชั้นดินที่ 1 (ระดับ 100-10 CMDT)

- เป็นชั้นดินทับถมในสมัยปัจจุบัน โบราณวัตถุที่พบเป็นประเภทเศษอิฐหัก กระเบื้องมุงหลังคาชนิดก้ามก้วย กระเบื้องเชิงชายลายดอกบัว ภาชนะดินเผาเนื้อดินเผาพื้นเมือง ตกแต่งด้วยการเชาะร่อง กดประทับ ภาชนะดินเผาเนื้อดินแกร่งเตาบ้านบางปูน และเตาพื้นเมืองเครื่องถ้วย เศษอิฐ หินทรายพุทธศตวรรษที่ 20-22 และเครื่องถ้วยราชคัษมีร์ อายุราวพุทธศตวรรษที่ 21-22

ชั้นดินที่ 2 (ระดับ 120-240 CMDT)

- เป็นชั้นดินอัด อัดเพื่อเตรียมการก่อสร้างอาคาร พบเศษอิฐ และกระเบื้องเชิงชายลายดอกบัว กระเบื้องก้ามก้วย ภาชนะดินเผาเนื้อ EARTHEN WARE STONE WARE CERAMIC ภาชนะดินเผาเนื้อดินที่พบส่วนมากเป็นลายกดประทับพื้นปลา ภาชนะเนื้อหินส่วนมากเป็นลวดลายชุดเชาะร่อง

ชั้นดินที่ 3 (ระดับ 240-290 CMDT)

- เป็นชั้นดินเดิม หรือดินท้องถิ่น ที่น้ำท่วมขัง ไม่พบโบราณวัตถุในชั้นนี้ เนื่องจากเป็นชั้นดินที่เป็นที่ลุ่มน้ำท่วมขัง ต้องทำการปรับพื้นที่เพื่อการก่อสร้าง

ชั้นดินที่ 4 และ 5 (ระดับ 290-370 CMDT)

- เป็นชั้นดินที่ไม่มีกิจกรรมของมนุษย์ ถือเป็นชั้นสิ้นสุดวัฒนธรรม (STERILE) ไม่พบโบราณวัตถุ

หลุมตรวจสอบ TP1 มีความลึกจากผิวดินถึงระดับก้นหลุมประมาณ 3.10 เมตร

ชั้นดินทางวัฒนธรรม จากหลุมขุดค้น TP 1

ชั้นวัฒนธรรมแรกเริ่ม

- เป็นชั้นวัฒนธรรมล่างสุดตรงกับชั้นดินที่ 2 (ระดับ 120-240 CMDT) เป็นชั้นซึ่งเป็นกิจกรรม ของการปรับพื้นที่เพื่อเตรียมดินก่อสร้างอาคารตำหนักมเหยงคณ์ ซึ่งพื้นที่เดิมเป็นพื้นที่กลุ่มน้ำท่วมขัง ซึ่งตรงกับชั้นดินที่ 3 (ระดับ 240-290 CMDT)
- ในระดับชั้นดินที่ 2 (ระดับ 120-240 CMDT) มีชั้นวัฒนธรรมร่วมสมัยกับชั้นวัฒนธรรมที่เป็นกิจกรรมของการขุดดิน เพื่อเตรียมการก่อสร้างอาคาร เป็นชั้นวัฒนธรรมที่มีภาวอยู่อาศัยและใช้สอยประโยชน์จากพื้นที่ หลังการก่อสร้างแล้วเสร็จ ซึ่งจากหลักฐานที่ได้จากการขุดค้นจะพบ เศษภาชนะดินเผา เป็นชั้นวัฒนธรรมที่ตรงกับช่วงพระเจ้าอยู่หัวท้ายสระเสด็จมาประทับ เพื่อคุมงานบูรณะวัดมเหยงคณ์ ในช่วง พ.ศ. 2252-2256 ซึ่งอยู่ในช่วงสมัยอยุธยาตอนปลาย

ชั้นวัฒนธรรมหลังสุด

- ตรงกับชั้นดินที่ 1 (ระดับ 100-120 CMDT) เป็นชั้นวัฒนธรรมซึ่งเกิดขึ้นจากการทับถมกันของ เศษภาชนะดินเผา กระเบื้องมุงหลังคา และกระเบื้องเซินดินชิงช่าย รวมถึงเศษปูนจากที่พังลงมาทับถมกัน ภายหลังจากการเลิกใช้ประโยชน์ จากพื้นที่บริเวณตำหนักมเหยงคณ์ ต่อเนื่องมาถึงการทับถมของดินในปัจจุบัน

แผนผังที่ 3 ด่านกม.หนองฉิม
 แผนผังแสดงชั้นดิน หลุมขุดค้น TP 1 บริเวณกริด S2 E1

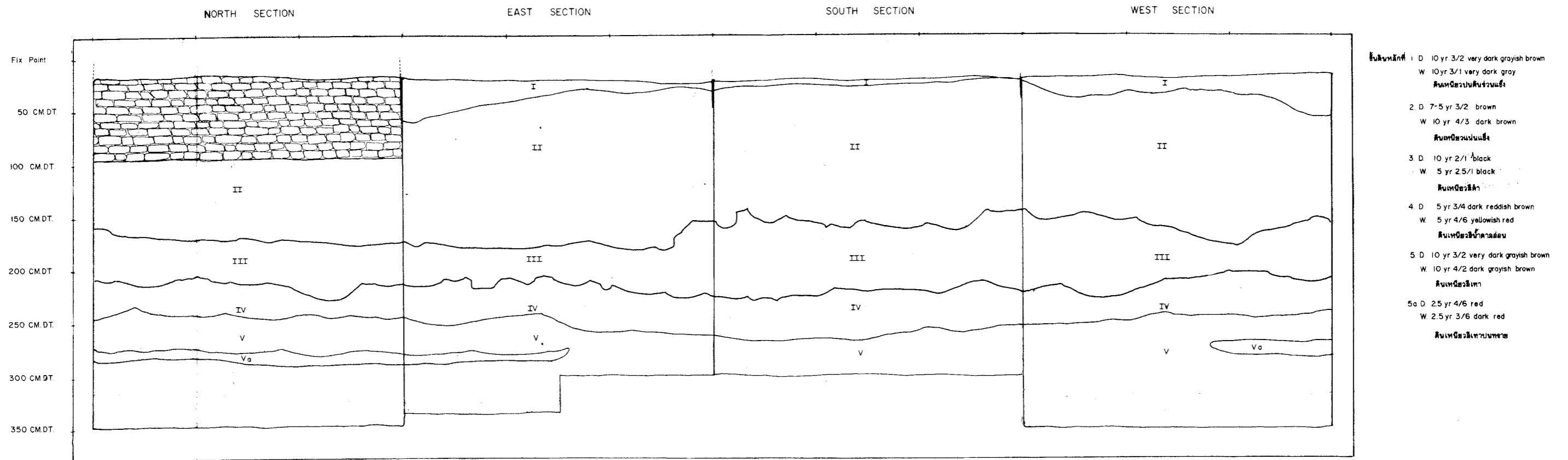

มาตราส่วน 1:20

- หลุมขุดตรวจ TP II (รูปที่ 17)
- หลุม TP II ขุดที่บริเวณพื้นที่ว่างด้านทิศตะวันตกเฉียงใต้ของเขตโบราณสถานเพื่อตรวจสอบชั้นดินและหาหลักฐานด้านชุมชนเดิม จนถึงชั้น sterile ในระดับ ๔ เมตร

ผลการศึกษารั้วดิน

ชั้นดินที่ 1

- ระดับ 50-150 CMDT เป็นชั้นดินทบถมโดยธรรมชาติ พบเพียงโบราณวัตถุที่เป็นชิ้นแรกก 1a และ 1b เป็นลักษณะของการฝัง

ชั้นดินที่ 2

- ระดับ 150-230 CMDT เศษภาชนะดินเผาเนื้อดินธรรมดา เตาพื้นเมืองลายกดประทับ ภาชนะดินเผาเนื้อแกร่ง เตาแม่น้ำน้อย และภาชนะดินเผาประเภทเครื่องถ้วย เตาศรีสังขาลย์ อายุราวพุทธศตวรรษที่ 20-22 เครื่องถ้วยจีนราชวงศ์หมิง อายุราวพุทธศตวรรษที่ 21-22

ชั้นดินที่ 3,4,5

- ไม่พบโบราณวัตถุ

ชั้นดินทางวัฒนธรรมจากหลุมขุดค้น TP II

ชั้นวัฒนธรรมแรกเริ่ม

อยู่ลึกจากระดับ SURFACE ประมาณ 140 เซนติเมตร (ระดับ 150-230 CMDT) พบร่องรอยที่เกิดจากกิจกรรมของมนุษย์ร่วมกับเศษภาชนะดินเผา เป็นรอยไหม้หนาประมาณ 5 เซนติเมตร สันนิษฐานว่า เป็นชั้นอยู่อาศัยเดิมก่อนการถมดินเพื่อปรับพื้นที่ ชั้นวัฒนธรรมนี้น่าที่จะมีอายุตั้งแต่สมัยอยุธยาตอนต้น จนถึง (ก่อนการปรับพื้นที่เพื่อ) ก่อสร้างตำหนักมเหยงคณ์ ในสมัยพระเจ้าอยู่หัวท้ายสระ โดยสันนิษฐานว่าจากเครื่องถ้วยที่พบซึ่งส่วนมากเป็นเครื่องถ้วยราชวงศ์หมิง ซึ่งมีอายุราวพุทธศตวรรษที่ 21-22 และเครื่องถ้วยเตาศรีสังขาลย์ที่มีอายุราวพุทธศตวรรษที่ 20-22 ซึ่งเป็นช่วงที่มีอายุตั้งแต่สมัยอยุธยาตอนต้นถึงตอนปลาย

ชั้นวัฒนธรรมหลังสุด

อยู่ในระดับชั้นดินที่ 2 (ระดับ 150-230 CMDT) เป็นชั้นวัฒนธรรมที่มีกิจกรรมของการถมดิน และปรับพื้นที่ในการสร้างตำหนักมเหยงคณ์ ชั้นดินเห็นได้ชัดว่ามีการถูกบดกวน และทับถมโดยสังเกตจากเศษอิฐแตก และกระเบื้องแตก ปนอยู่ในชั้นดินนี้จำนวนมาก ชั้นดินนี้น่าที่จะมีอายุในสมัยอยุธยาตอนปลาย ในสมัยพระเจ้าอยู่หัวท้ายสระ

แผนผังที่ 4
 ตำบลกม.หนองครก
 แผนที่แสดงชั้นดินของพื้นที่ TR2 บริเวณกม. 57 W9

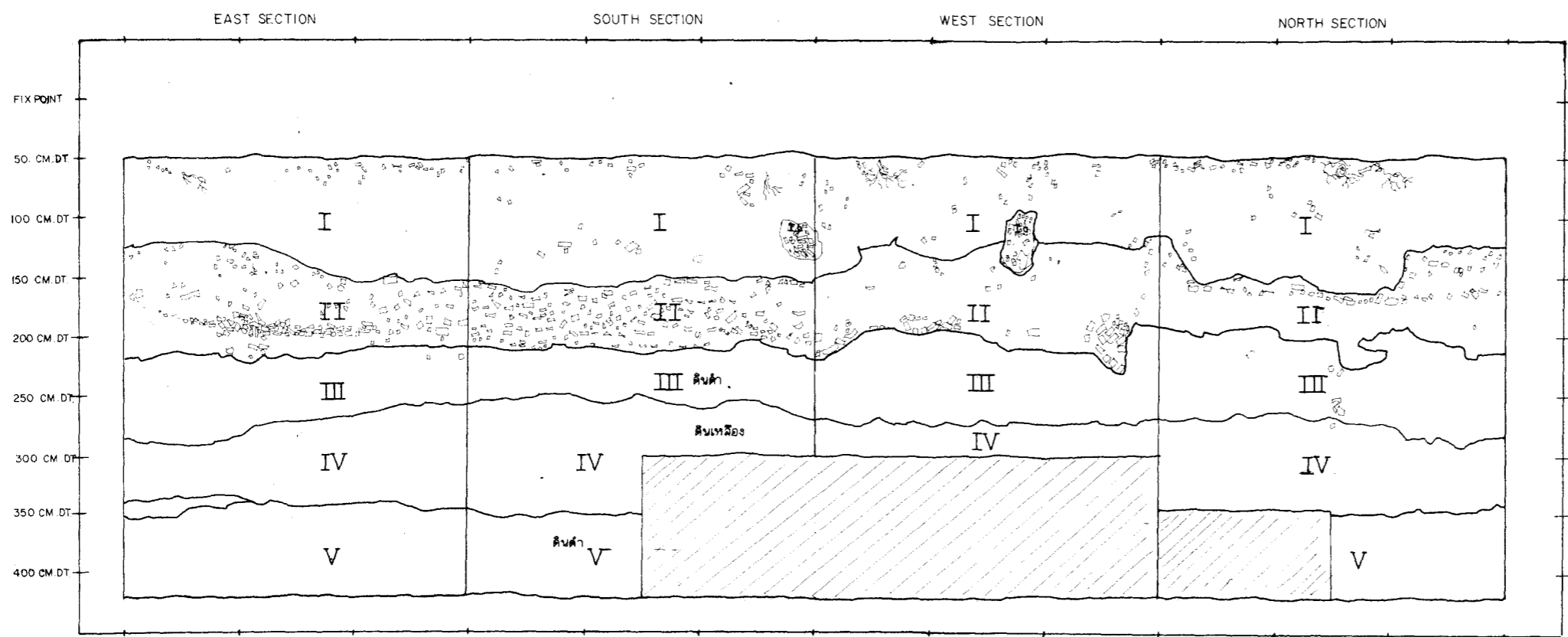

- ชั้นดินหลักที่ 1**
- D 10 YR 3/2 VERY DARK GRAYISH BROWN
 - W 10 YR 3/3 DARK BROWN
- ดินชั้น**
- 10a D 10 YR 2/2 VERY DARK BROWN
 - W 10 YR 3/1 VERY DARK GRAY
- กลุ่มภายในดินชั้น**
- 10b D 10 YR 3/1 VERY DARK GRAY
 - W 10 YR 2/2 VERY DARK BROWN
- ดินเหนียวสีน้ำตาล**
- 2 D 10 YR 3/1 VERY DARK GRAY
 - W 10 YR 2/2 VERY DARK BROWN
- ดินเหนียวสีน้ำตาล**
- 3 D 10 YR 2/1 BLACK
 - W 10 YR 2/1 BLACK
- ดินเหนียวสีน้ำตาล**
- 4 D 10 YR 5/2 GRAYISH BROWN
 - W 10 YR 4/2 DARK GRAYISH BROWN
- ดินเหนียวสีน้ำตาลปนเหลือง**
- 5 D 10 YR 5/2 GRAYISH BROWN
 - W 10 YR 4/2 DARK GRAYISH BROWN
- ดินเหนียวสีน้ำตาลปนเหลือง มีเม็ดกรวด**

สัญลักษณ์

- เศษอิฐหัก เศษกระเบื้อง
- กรวด

แผนผังที่ 3 ดักหมักเหยงคณ์
 แผนผังแสดงชั้นดิน หลุมขุดค้น TP.1 บริเวณกริด S2 E1

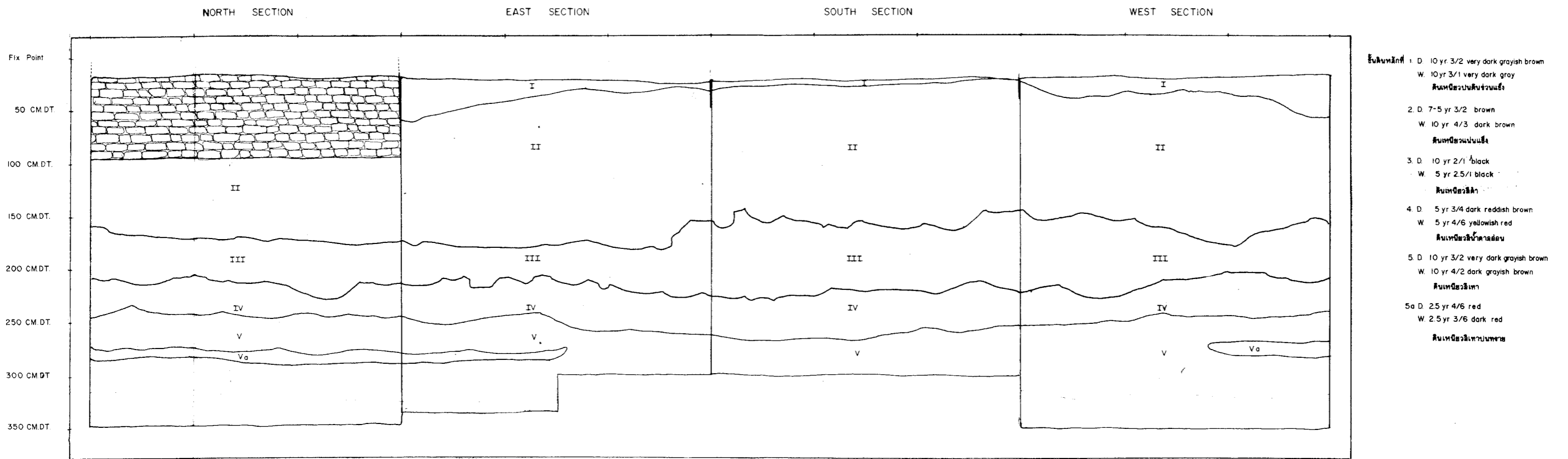

- ชั้นดินหลักที่
- 1. D 10 yr 3/2 very dark grayish brown
 W. 10 yr 3/1 very dark gray
 ดินเหนียวปนดินร่วนแข็ง
 - 2. D 7-5 yr 3/2 brown
 W. 10 yr 4/3 dark brown
 ดินเหนียวปนแม่เฒ่า
 - 3. D 10 yr 2/1 black
 W. 5 yr 2.5/1 black
 ดินเหนียวสีดำ
 - 4. D 5 yr 3/4 dark reddish brown
 W. 5 yr 4/6 yellowish red
 ดินเหนียวสีน้ำตาลอ่อน
 - 5. D 10 yr 3/2 very dark grayish brown
 W. 10 yr 4/2 dark grayish brown
 ดินเหนียวสีเทา
 - 5a. D 2.5 yr 4/6 red
 W. 2.5 yr 3/6 dark red
 ดินเหนียวสีเทาปนชมพู

มาตราส่วน 1:20

แผนผังที่ 4
 คำนวณเชิงพรรณนา
 แผนผังแสดงชั้นดินตามจุด TR2 บริเวณจุด S7 W9

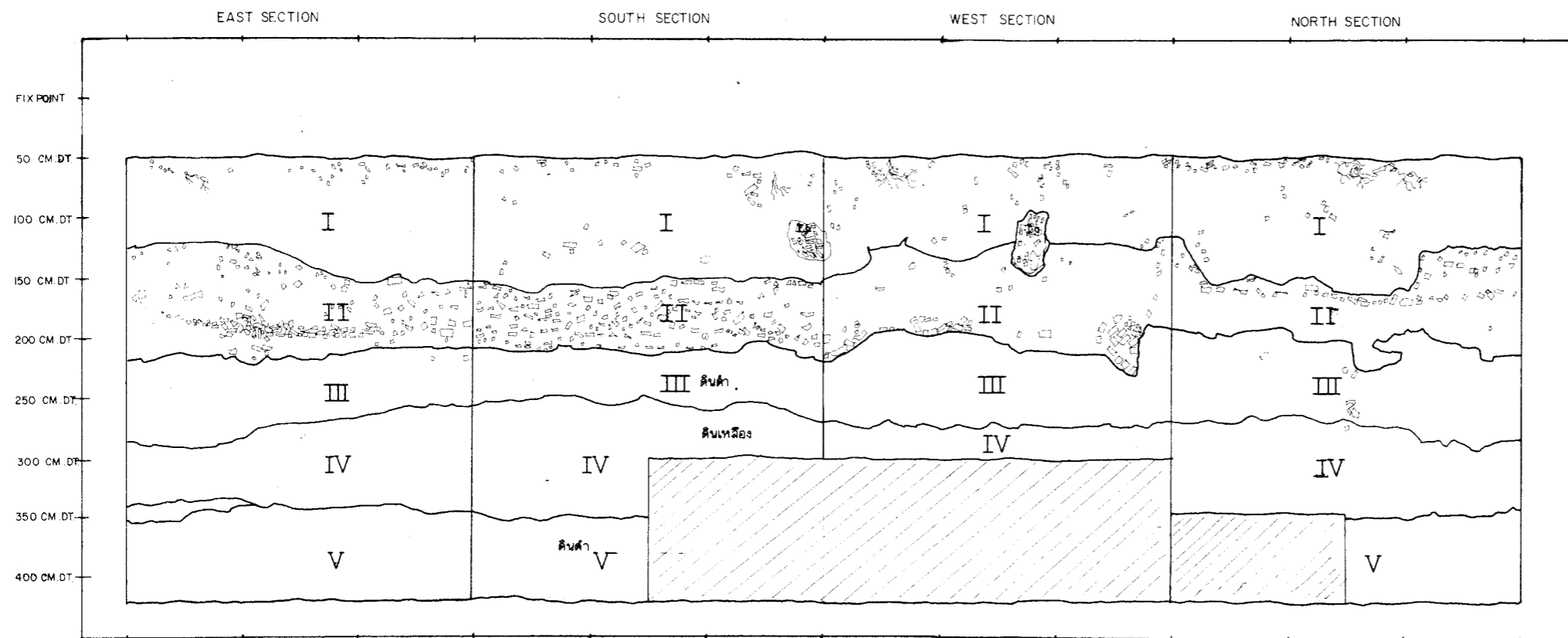

- ชั้นดินหลักที่ 1
- D 10 YR 3/2 VERY DARK GRAYISH BROWN
 - W 10 YR 3/3 DARK BROWN
- ดินจวน
- 1a D 10 YR 2/2 VERY DARK BROWN
 - W 10 YR 3/1 VERY DARK GRAY
- กลุ่มภายในดินเฒ่า
- 1b D 10 YR 3/1 VERY DARK GRAY
 - W 10 YR 2/2 VERY DARK BROWN
- กลุ่มภายในดินเฒ่า
- 2 D 10 YR 3/1 VERY DARK GRAY
 - W 10 YR 2/2 VERY DARK BROWN
- ดินเหนียวสีน้ำตาล
- 3 D 10 YR 2/1 BLACK
 - W 10 YR 2/1 BLACK
- ดินเหนียวสีน้ำตาล
- 4 D 10 YR 5/2 GRAYISH BROWN
 - W 10 YR 4/2 DARK GRAYISH BROWN
- ดินเหนียวสีเทาปนเหลือง
- 5 D 10 YR 5/2 GRAYISH BROWN
 - W 10 YR 4/2 DARK GRAYISH BROWN
- ดินเหนียวสีน้ำตาลปนเหลือง มีเม็ดกรวด

สัญลักษณ์

- เศษอิฐหัก เศษกระเบื้อง
- จากวิธีพิเศษ

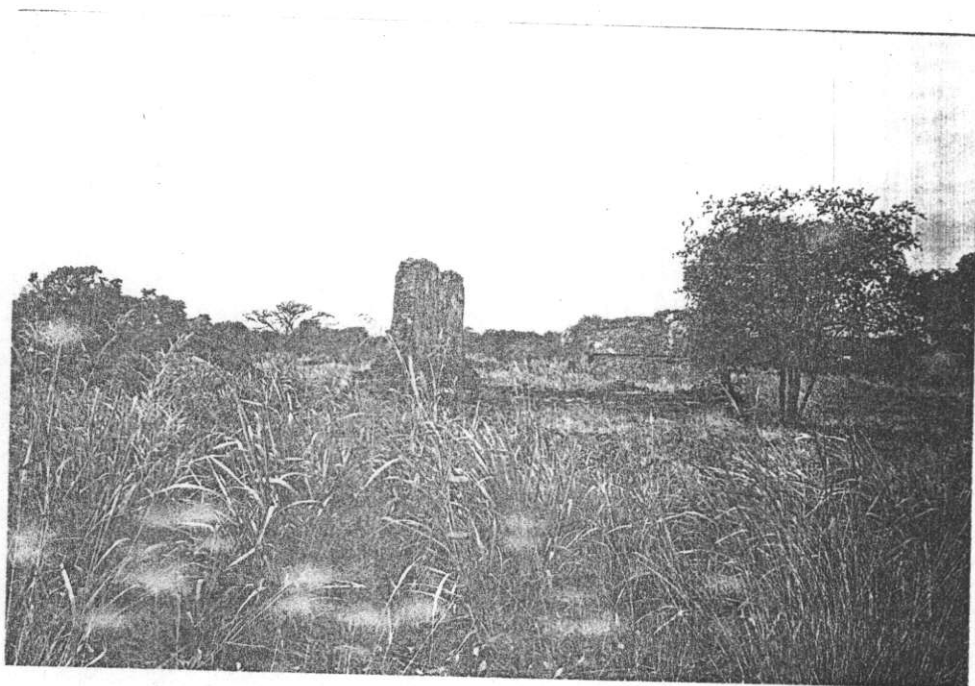

รูปที่ 1 พื้นที่บริเวณค้ำหนักมเหยงคณ์ก่อนการขุดแต่ง



รูปที่ 2 พื้นที่บริเวณค้ำหนักมเหยงคณ์ก่อนการขุดแต่ง

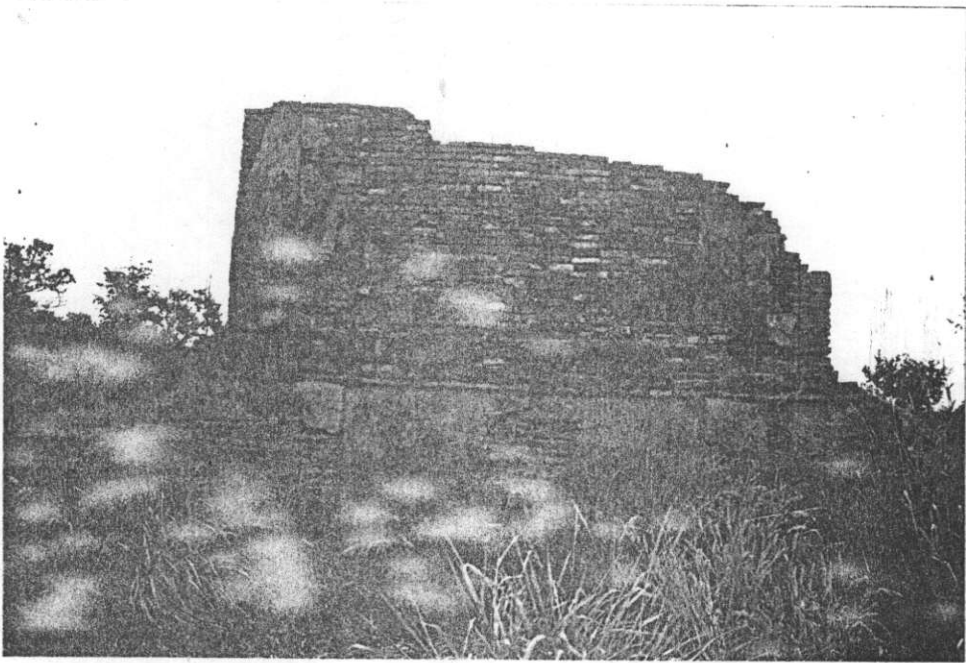

รูปที่ 3 ตำนกมหญงคณัสภาพก่อนการขุดแต่ง

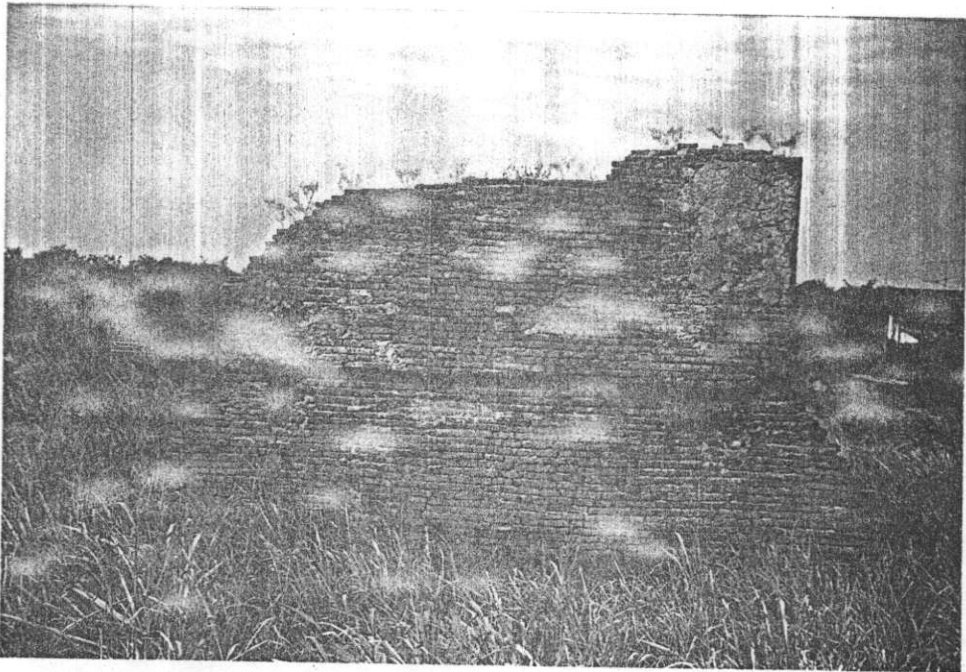

รูปที่ 4 ตำนกมหญงคณัสภาพก่อนการขุดแต่ง



รูปที่ 5 ตำนันกรมเหียงคนสภาพก่อนการขุดแต่ง



รูปที่ 6 ตำนันกรมเหียงคนสภาพหลังการขุดแต่ง

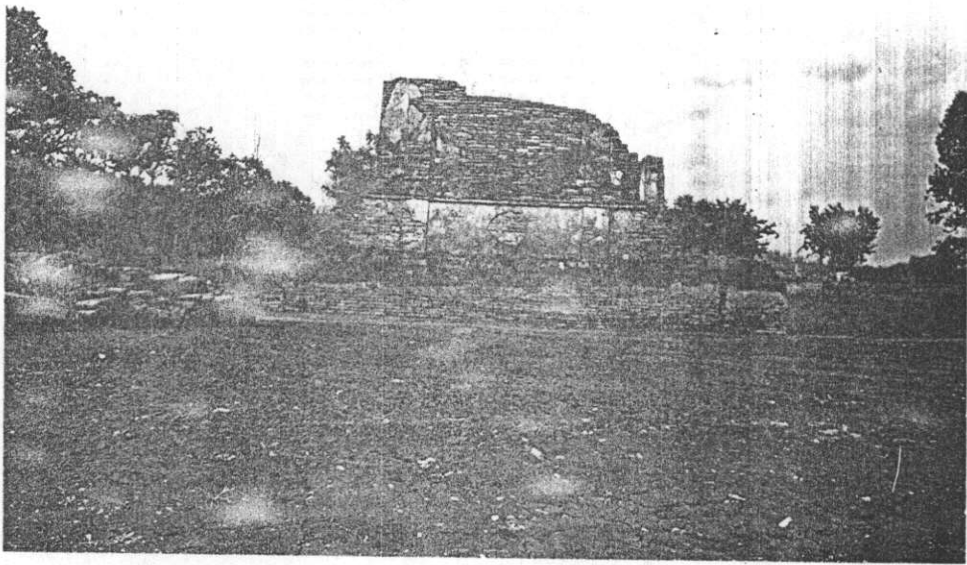

รูปที่ 7 ตำนันกรมเหียงคนีสภาพหลังการขุดแต่ง



รูปที่ 8 ตำนันกรมเหียงคนีสภาพหลังการขุดแต่ง

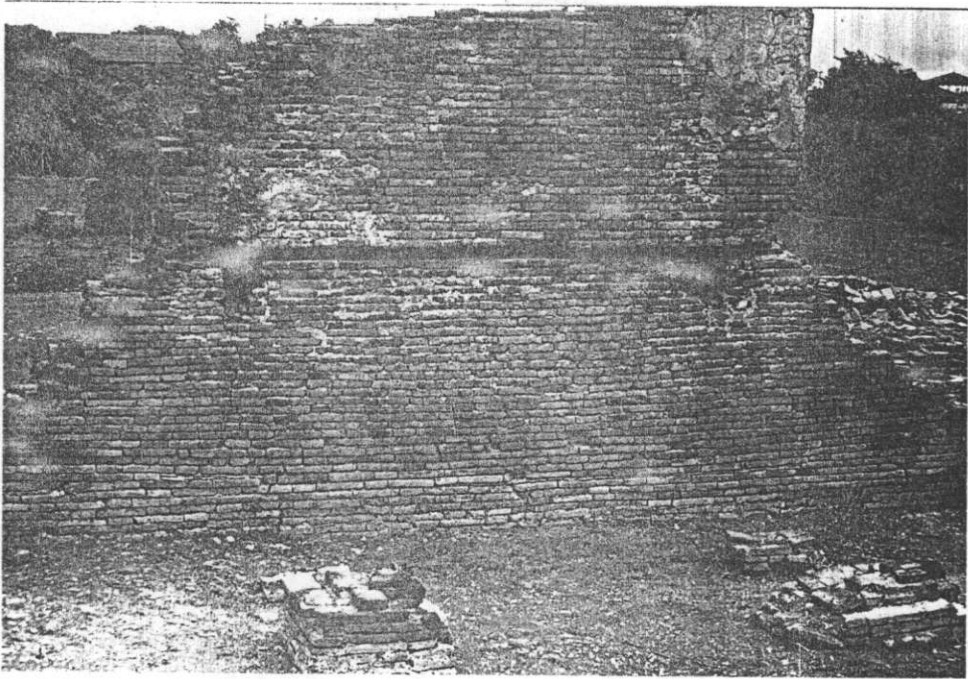

รูปที่ 9 ด่านกม. เที่ยงคนีสภาพหลังการขุดแต่ง



รูปที่ 10 โบราณสถานหมายเลข 2 สภาพหลังการขุดแต่ง

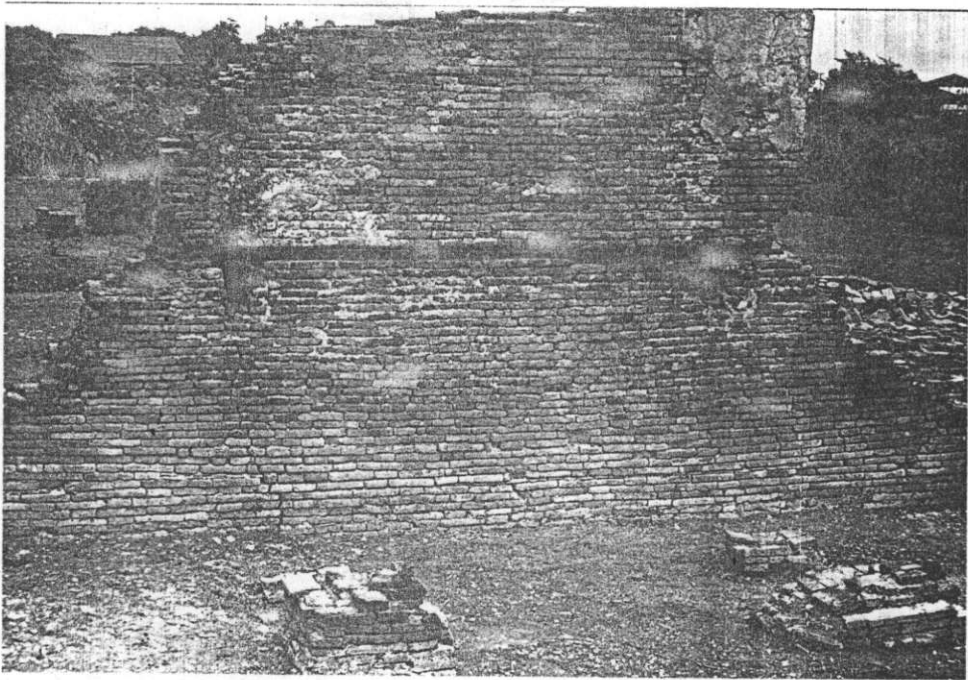

รูปที่ 9 ตำนันกมเหยงคณ์สภาพหลังการขุดแต่ง

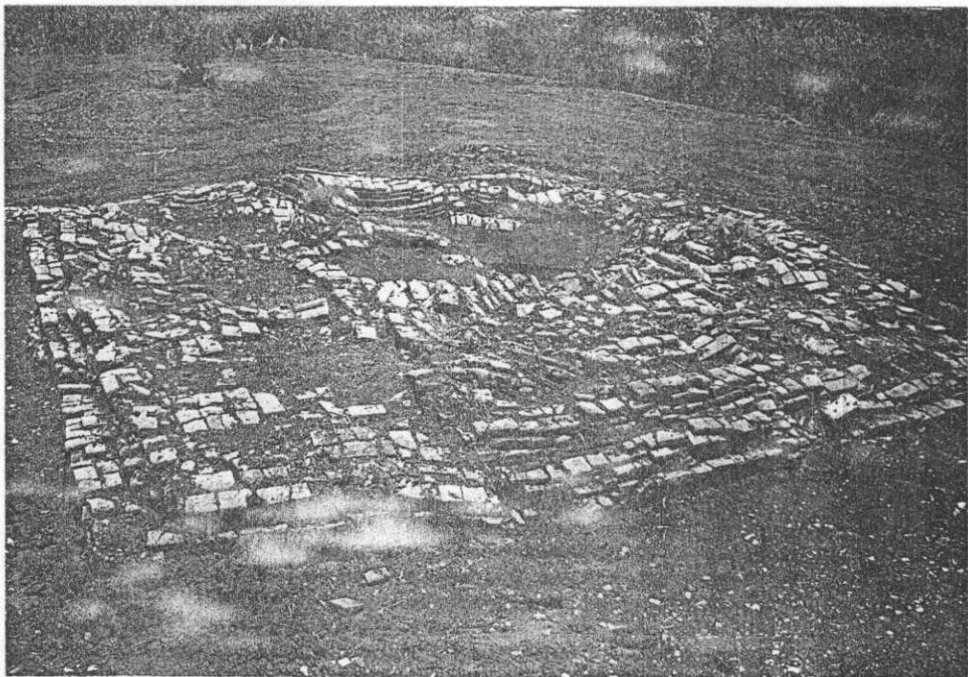

รูปที่ 10 โบราณสถานหมายเลข 2 สภาพหลังการขุดแต่ง



รูปที่ 11 โบราณสถานหมายเลข 2 สภาพหลังการขุดแต่ง

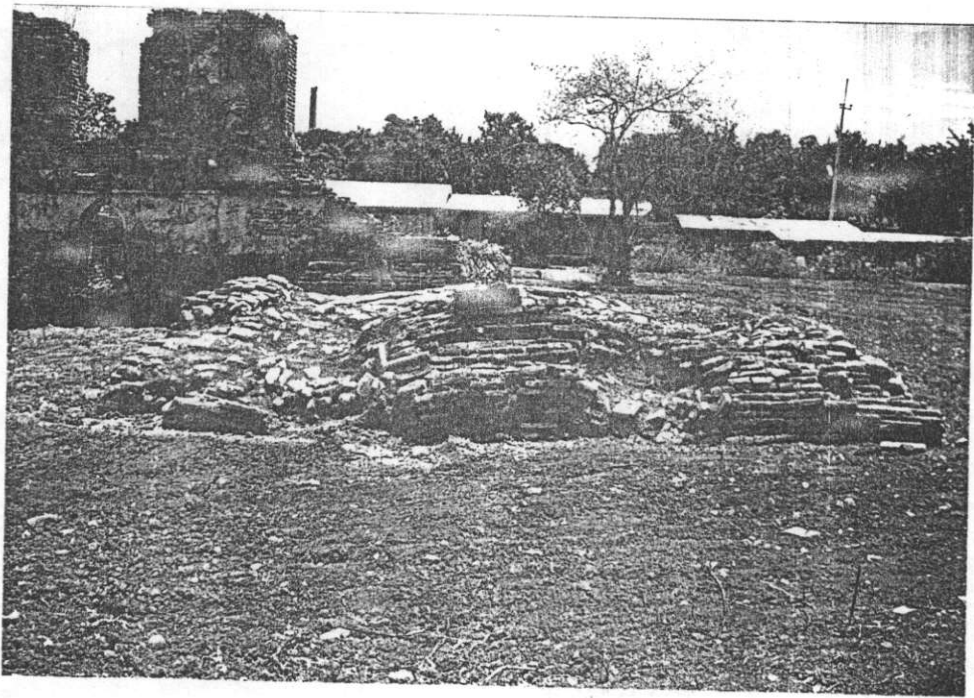

รูปที่ 12 โบราณสถานหมายเลข 3 สภาพหลังการขุดแต่ง



รูปที่ 13 โบราณสถานหมายเลข 3 สภาพหลังการขุดแต่ง

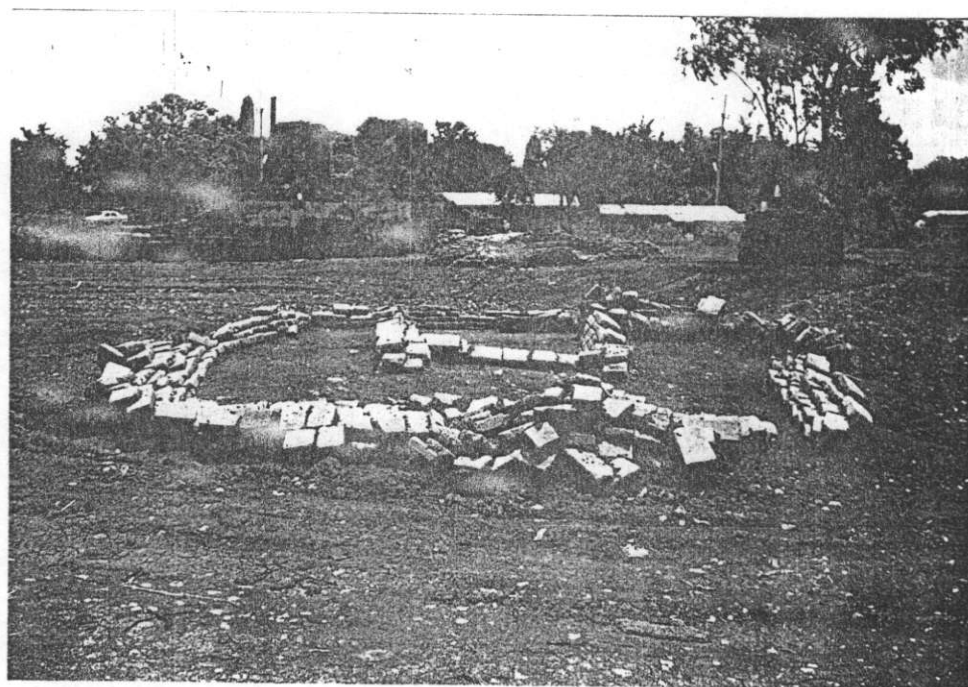

รูปที่ 14 โบราณสถานหมายเลข 4 สภาพหลังการขุดแต่ง



รูปที่ 15 หลุมตรวจสอบด้านทิศตะวันตกเฉียงใต้



รูปที่ 16 หลุมขุดค้น TP. 1

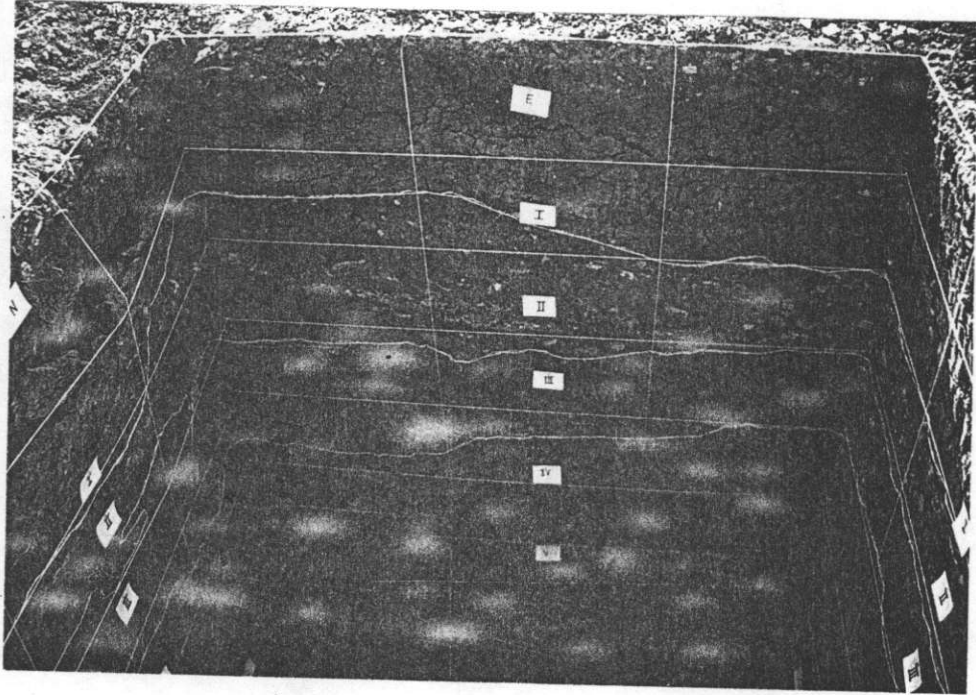

รูปที่ 17 หลุมขุดค้น TP.2

วัดสีกาสมุต

พื้นที่ขุดแต่งตามสัญญาารวมทั้งสิ้น ๑๐,๕๐๐ ตารางเมตร

งวดงาน รายการดำเนินงาน

- ๑ ปรับแต่งพื้นที่เพื่อดำเนินการขุดค้นและขุดแต่ง
วางผังตามระบบ grid สำหรับการขุดค้นและขุดแต่ง
ขุดแต่งพื้นที่เจดีย์ประธานและวิหาร พื้นที่ ๕๐๐ ตารางเมตร
ขุดแต่งพื้นที่โดยรอบ พื้นที่ ๑,๘๐๐ ตารางเมตร
ขุดค้นทางโบราณคดี ขนาด ๓ x ๓ ม. จำนวน ๑ หลุม
- ๒ ขุดแต่งพื้นที่โดยรอบ จนแล้วเสร็จ
- ๓ ทำแบบสภาพโบราณสถานภายหลังการขุดแต่งทั้งหมด
ทำแบบสันนิษฐานทางสถาปัตยกรรมของโบราณสถานทั้งหมด
จัดส่งสไลด์และภาพถ่าย (บรรจุในอัลบั้ม) พร้อมฟิล์ม และทะเบียนในส่วน
ของงานโบราณคดี อย่างละไม่น้อยกว่า ๑๐ ม้วน
จัดส่งมอบโบราณวัตถุบรรจุในกล่องพลาสติกมีฝาปิด พร้อมบัญชีโบราณ
วัตถุที่ได้จากการขุดค้นและขุดแต่ง
จัดส่งรายงานการขุดค้นและขุดแต่งทางโบราณคดี ต้นฉบับ ๑ เล่ม พร้อม
สำเนา ๓๐ เล่ม (เข้าเล่มปกแข็ง)

แบบแปลนแสดงพื้นที่ปลูกฝังพระศพในศาลาประดิษฐานพระศพ

- แสดงขอบเขตพื้นที่ปลูกฝังพระศพในศาลาประดิษฐานพระศพ ขนาดพื้นที่ 4500 ตารางเมตร
- ▨ แสดงพื้นที่การฝังศพ (ขนาดพื้นที่ปลูกฝังพระศพ 0.25 เมตร โดยเฉลี่ย) รวมพื้นที่การฝังพระศพทั้งหมด 900 ตารางเมตร
- แสดงพื้นที่การปลูกฝังพระศพโดยพื้นที่ปลูกฝังพระศพ 0.25 เมตร โดยเฉลี่ย พื้นที่รวม 3600 ตารางเมตร

ท ว อ ง ๖

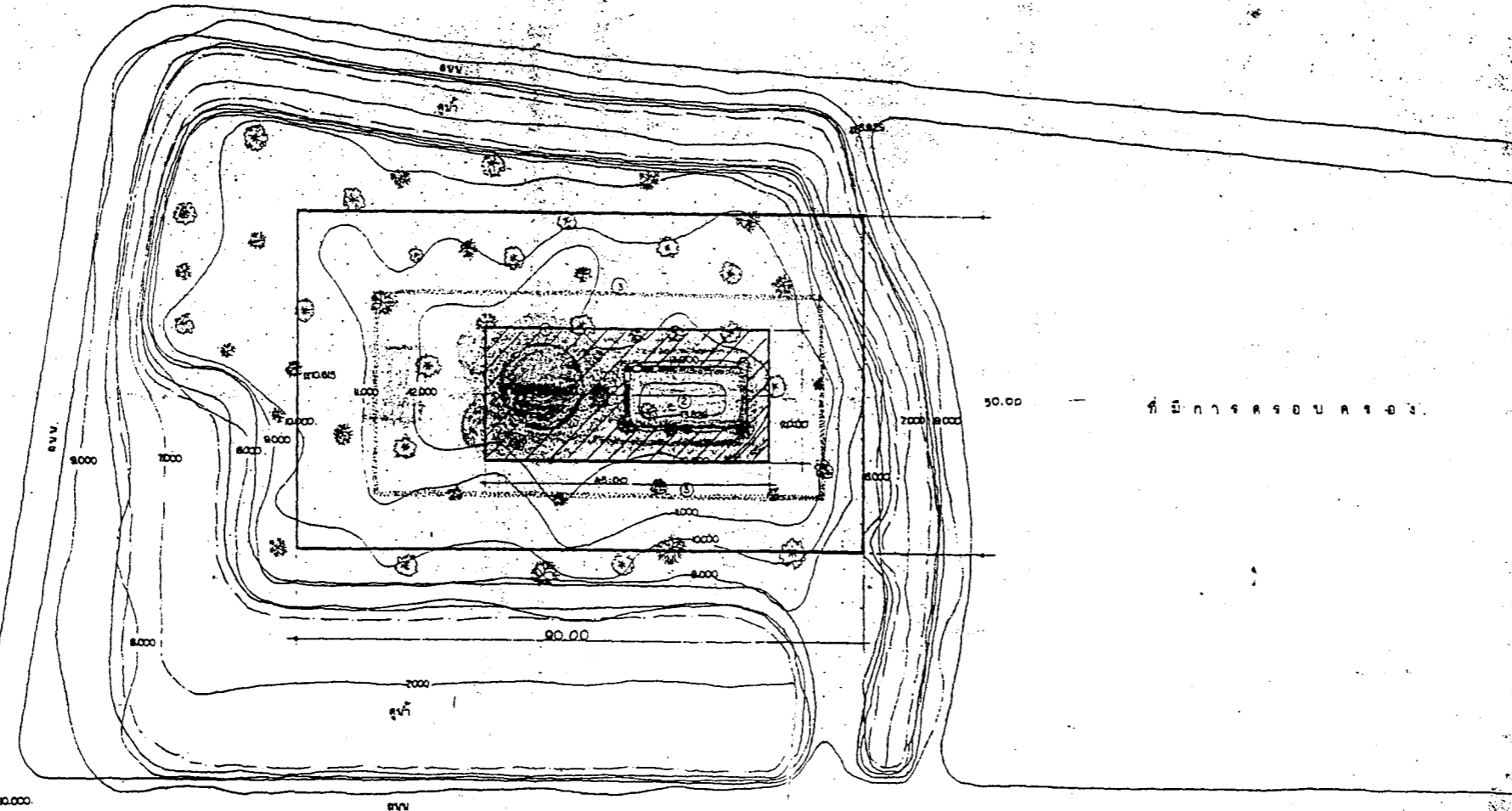

สัญลักษณ์

- ▨ พื้นที่เขตแบ่งองศาที่ 1
- ▩ เขตชุมชน
- ▧ โบราณสถานภายในของจักรขุดแบ่ง
- 1 เขตชั้นประตอม
- 2 ชั้นปลง
- 3 พื้นยกระดับ, กำแพงแก้ว, กำแพงกันดิน
- 4 ศาลาการศพ

๖ ๕ ๓ ๒ ๑ ๖

ผังดัชนี

รายการ

- ① เสา
- ② ฐาน
- ③ กำแพงแก้ว
- ④ พุ่มสำหรับบรรจุ

0 1 3 5 0 20
มาตราส่วน 1 : 500

ผู้ดำเนินการ

ออกแบบ	
สถาปนิก	
วิศวกร	
วิศวกรโยธา	
วิศวกรช่างศิลป์	
ช่างเขียน	
ช่างสำรวจ	คุณพงศ์ ชีวีธรรม
ช่างเขียนแบบ	คุณพงศ์ ชีวีธรรม

ตรวจ/วิเคราะห์รูปแบบ

ช่างเขียน	
วิศวกรช่างศิลป์	
นักโบราณคดี	ดร.ทวีป ชัยพรทวี
ออกแบบ	
วิศวกรโยธา	

เห็นชอบ/อนุมัติ

ผอ.กรมศิลปากร	ดร.ทวีป ชัยพรทวี
ผอ.กรมการศาสนา	
ผอ.กรมการช่างศิลป์	
อธิบดี	ดร.ทวีป ชัยพรทวี

รูปแบบ	จัดทำแบบ		
แสดง	พื้นที่ปฏิบัติงานทางโบราณคดี		
วันที่	แบบขยาย	แผ่นที่	จำนวนแผ่น
		1	1

โครงการอนุรักษ์และพัฒนาศาสนสถาน
นครประวัติศาสตร์พระนครศรีอยุธยา

สำนักงานโบราณคดีและพิพิธภัณฑสถานแห่งชาติที่ 3

กรมศิลปากร



ที่ตั้ง

วัดสี่กาศมุดปัจจุบันเป็นวัดร้าง ตั้งอยู่ด้านทิศเหนือของวัดมเหยงคณ์ อณาเขตมีคูน้ำล้อมรอบ ทางเข้าวัดปัจจุบัน เป็นถนนขนาดเล็กทางด้านทิศตะวันออกเฉียงใต้ของวัด ด้านนอกถัดจากคูน้ำมีถนนสามด้าน ยกเว้นด้านทิศตะวันออก

อาณาเขต

ทิศเหนือ จดคูน้ำและพื้นที่ว่าง

ทิศใต้ จดคูน้ำและวัดมเหยงคณ์

ทิศตะวันออก จดสวนสมุนไพรรและพื้นที่ปลูกป่าของสำนักสงฆ์วัดมเหยงคณ์

ทิศตะวันตก จดคูน้ำและแนวถนน

- สภาพโบราณสถานก่อนการขุดแต่ง (รูปที่ 1)

พื้นที่ทั่วไปเป็นเนินดิน ลักษณะคล้ายเกาะที่มีน้ำล้อมรอบ เนินดินลาดลงสู่คูน้ำทั้งสองด้าน

- เจดีย์ประธาน (รูปที่ 2,3,7)

ตั้งอยู่บริเวณกึ่งกลางของวัด อยู่ในสภาพชำรุดมากของกระเบื้องด้านตะวันตกพังทลายมาก ส่วนฐานมีเนินดินและวัชพืชปกคลุม

- พระอุโบสถ (รูปที่ 2,4)

อยู่ด้านตะวันออกของเจดีย์ประธาน มีเนินดินและวัชพืชปกคลุมไม่เห็นลักษณะของฐานเดิม ผนังกำแพงด้านทิศตะวันตกและทิศเหนืออยู่เหนือระดับเนินดิน มีเพิงไม้ชั่วคราวปลูกสร้างอยู่ในบริเวณภายในผนัง มีชิ้นส่วนพระพุทธรูปหินทรายอยู่ภายในเพิง

เนินดินด้านตะวันตก

ไม่มีโครงสร้างอาคารให้เห็นเหนือระดับพื้นดิน

อาคารปฏิสังขน์

เป็นอาคารไม้ก่อสร้างขึ้นในสมัยปัจจุบัน สำหรับพระสงฆ์มาปฏิบัติธรรมเป็นครั้งคราวตั้งอยู่ด้านทิศเหนือและทิศตะวันตกของวัด

พื้นที่ขุดแต่งตามสัญญางวดที่ ๑ จำนวน ๑.๙๕๐ ตารางเมตร แบ่งออกเป็น

ขุดแต่งพื้นที่เจดีย์ประธานและวิหาร พื้นที่ ๕๐๐ ตารางเมตร

- ขุดตรวจสอบ (trench) เข้าหาแนวฐานโบราณสถาน แล้วทำการขุดแต่งตามแนวอาคารวิหารด้านทิศตะวันออก
- ขุดแต่งภายนอกอาคารพบแนวเขตกำแพงแก้ว และฐานเสมาโดยรอบอาคาร อาคารโบราณสถานนี้ เป็นอุโบสถ ไม่ใช่วิหารตามที่ สันนิษฐานไว้เดิม
- ขุดแต่งภายในอุโบสถ พบฐานชุกชีด้านทิศตะวันตกภายในอาคาร พบฐานเสา ๔ ต้นบริเวณฐานชุกชี พื้นภายในอุโบสถมีการปูอิฐได้ทำการเจาะเพื่อตรวจสอบ ไม่พบว่ามีการสร้างซ้ำซ้อน
- อุโบสถเป็นรูปสี่เหลี่ยมจัตุรัสมีมุขยื่นออกไปทางด้านทิศตะวันออกและทิศตะวันตก บันไดทางขึ้นอยู่ด้านข้างมุข
- เจดีย์ประธานมีฐานเชิงรูปทรงกลม ถัดจากฐานเป็นชุ่มพระโดยรอบแล้วจึงขึ้นเป็นองค์ระฆัง บัลลังก์และปล้องไฉน อยู่ในสภาพชำรุดมาก

ขุดแต่งพื้นที่โดยรอบ พื้นที่ ๑,๘๐๐ ตารางเมตร

- พื้นที่โดยรอบอุโบสถยกเป็น ๓ ระดับคือ ระดับพื้นดินเดิมมีทางขึ้นด้านทิศใต้ ระดับพื้นที่รอบกำแพงแก้ว มีคั่นกันดินมีทางขึ้นเข้าสู่ระดับกำแพงแก้วด้านทิศตะวันออก
- รอบเจดีย์ประธานไม่พบแนวกำแพงแก้วแต่พบว่ามีกรก่อคั่นอิฐขึ้นเพื่อทำการปรับระดับพื้นดิน
- พบฐานเจดีย์อีก สององค์ด้านทิศตะวันตกเฉียงเหนือและทิศตะวันตกเฉียงใต้ของเจดีย์ประธาน อาจก่อสร้างก่อนหรือ มีการซ่อมแซมในยุคเดียวกันกับเจดีย์ประธาน
- ด้านทิศตะวันตกของเจดีย์ประธานพบแนวฐานอาคารรูปสี่เหลี่ยม ยังไม่ทราบแน่ชัดว่าเป็นอาคารประเภทใด

สภาพโบราณสถานภายหลังการขุดแต่ง

- ลักษณะทั่วไปและแผนผัง (รูปที่ 5) (แผนผังที่ 1)
- เขตพุทธาวาสวัดสีกาสมุดมีแผนผังรูปสี่เหลี่ยมผืนผ้า มีน้ำล้อมรอบสภาพคล้ายเกาะ การวางผังจะใช้เจดีย์ประธานเป็นจุดศูนย์กลางของวัด ด้านทิศตะวันออกมีพระอุโบสถมีรูปสี่เหลี่ยมผืนผ้า ด้านทิศตะวันตกมีฐานอาคารโบราณสถานสภาพชำรุดมากไม่สามารถกำหนดรูปทรงได้ชัดเจน
- ด้านตะวันตกติดกับเจดีย์ประธาน ยังพบฐานของเจดีย์ทรงกลมอีกสององค์ สิ่งก่อสร้างทั้งหมดอยู่บนเนินดินซึ่งมีการก่ออิฐขึ้นเป็นคั่นกันดินโดยรอบ แนวคั่นกันดินนี้ในบริเวณรอบพระอุโบสถยังมีการเล่นระดับเนิน ๒ ชั้น ทำให้เกิดพื้นระนาบ ๓ ชั้น คือระดับพื้นดินธรรมชาติ ระดับพื้นคั่นกันดินระดับกลาง และระดับพื้นของคั่นกันดินระดับบน ด้านทิศตะวันออกของพระอุโบสถพบการก่ออิฐเป็นบันไดทางขึ้นจากระดับกลางสู่ระดับบน สองแห่ง ส่วนจากระดับพื้นดินธรรมชาติขึ้นสู่พื้นระดับกลางมีบันไดทางขึ้นอยู่บริเวณกึ่งกลางทางด้านทิศใต้ของพระอุโบสถ

- **เจดีย์ประธานหมายเลข ๑ (รูปที่ 8-10)**

- เป็นเจดีย์ทรงระฆังกลมตั้งอยู่บนฐานเชิงทรงกลม ฐานส่วนล่างได้ขึ้นมาสลับเถาเป็นฐานสูงเจาะเป็นซุ้มโดยรอบ ฐานสันนิษฐานว่าให้เป็นที่ประดิษฐานพระพุทธรูป ปัจจุบันไม่พบว่ามีพระพุทธรูปประดิษฐานอยู่ สภาพซุ้มที่สมบูรณ์ก็เหลืออยู่แต่เพียงด้านทิศตะวันออก ส่วนด้านอื่นๆพังทลายไปหมด ได้พบชิ้นส่วนของเสาปูนปั้นอยู่ภายในหลุมขุดค้นทางด้านทิศตะวันออกของเจดีย์ประธาน ซึ่งอาจเป็นส่วนประกอบซุ้มดังกล่าวก่อนที่จะพังทลายไปจนหมด
- องค์ระฆังมีลักษณะผายใหญ่ องค์ระฆังถูกเจาะทำลายเสียหายมาก ด้านทิศตะวันออกสามารถเห็นทวารภายในองค์ระฆังได้ เป็นห้องสี่เหลี่ยมมีลายปูนปั้นซุ้มเรือนแก้วคล้ายวัดราชบูรณะ
- เนื่องจากเจดีย์ประธานถูกขุดเจาะทำลายมาก จึงได้ดำเนินการจัดทำค้ำยันทางด้านทิศตะวันออกเพื่อรักษาสภาพขององค์เจดีย์ไว้ก่อนจะทำการบูรณะ
- ฐานเจดีย์ที่พบอีกสององค์ด้านทิศตะวันตกของเจดีย์ประธาน สันนิษฐานว่าสร้างขึ้นพร้อมกันในสมัยแรก โดยเจดีย์ประธานจะมีขนาดเล็กกว่าในปัจจุบัน ภายหลังถูกรื้อทิ้ง ได้พบว่านำเอาชิ้นส่วนปูนปั้นที่เป็นของเจดีย์องค์เดิมนำมาเรียงเป็นแนวกันคันดินในพื้นที่ด้านตะวันตกของเจดีย์ประธาน

พระอุโบสถ (โบราณสถานหมายเลข ๒) (รูปที่ 6)

- อาคารพระอุโบสถวัดสี่กั๊กสมุทรเป็นอาคารขนาดกลางก่อสร้างโดยใช้ฉาบเป็นตัวรับน้ำหนักของเครื่องบนและหลังคา ไม่พบว่ามีอาคารสร้างซ้อนทับกัน แต่อาจมีการต่อเติมในบางส่วน
- พระอุโบสถมีมุขหน้าและหลังด้านทิศตะวันออกและทิศตะวันตก ด้านทิศตะวันออกมีช่องประตู ๓ ช่อง ช่องกลางเป็นทางออกไปสู่มุขหน้า ส่วนอีกสองช่องด้านซ้ายและขวาเป็นทางเข้าสู่พระอุโบสถ มีบันไดทางขึ้นสองด้านซ้ายขวาข้างมุขหน้า
- ด้านทิศตะวันตกมีทางเข้าสู่พระอุโบสถ ๒ ทางจากมุขหลัง มีบันไดทางขึ้นสองข้างเช่นเดียวกับมุขหน้า
- พระอุโบสถมีหน้าต่างรูปสี่เหลี่ยมผืนผ้า บนผนังด้านทิศเหนือและทิศใต้ด้านละ ๔ ช่อง
- ฐานซุกชีในพระอุโบสถขนาดประมาณ ๓ x ๓ เมตรมีเสาอยู่ที่มุมฐานซุกชี สี่เสา พื้นพระอุโบสถปูอิฐอาบปูน ได้ทำการขุดตรวจสอบแนวเสาในพระอุโบสถ ไม่พบว่ามีเสาอื่นใดอีกนอกจากบริเวณฐานซุกชี รอบพระอุโบสถพบฐานเสมาด้านทิศตะวันตกเฉียงใต้ และด้านทิศใต้

โบราณสถานหมายเลข ๓ ริมน้ำด้านทิศใต้

- พบแนวก่ออิฐลักษณะเป็นรูปสี่เหลี่ยมผืนผ้าขนาดประมาณ ๕ x ๖ เมตร เป็นแนวลาดลงสู่คูน้ำด้านทิศใต้ สันนิษฐานว่าเป็นทำนบน้ำทางเข้าสู่วัดเพราะพบทางขึ้นสู่พระอุโบสถอยู่ในด้านเดียวกัน

กำแพงวัด

- พบแนวกำแพงวัดทางด้านทิศใต้ค่อนข้างชัดเจน ส่วนแนวด้านอื่นพบเหลือเป็นบางส่วน

โบราณสถานหมายเลข ๔ ด้านทิศตะวันตกของเจดีย์ประธาน

- พบฐานรากของโบราณสถานรูปสี่เหลี่ยมผืนผ้าทางด้านทิศตะวันตกของเจดีย์ประธาน สภาพพังทลายไม่
สามารถกำหนดรูปทรงได้ชัดเจน สันนิษฐานว่าอาจเป็นวิหารหรือมณฑปในสมัยแรก

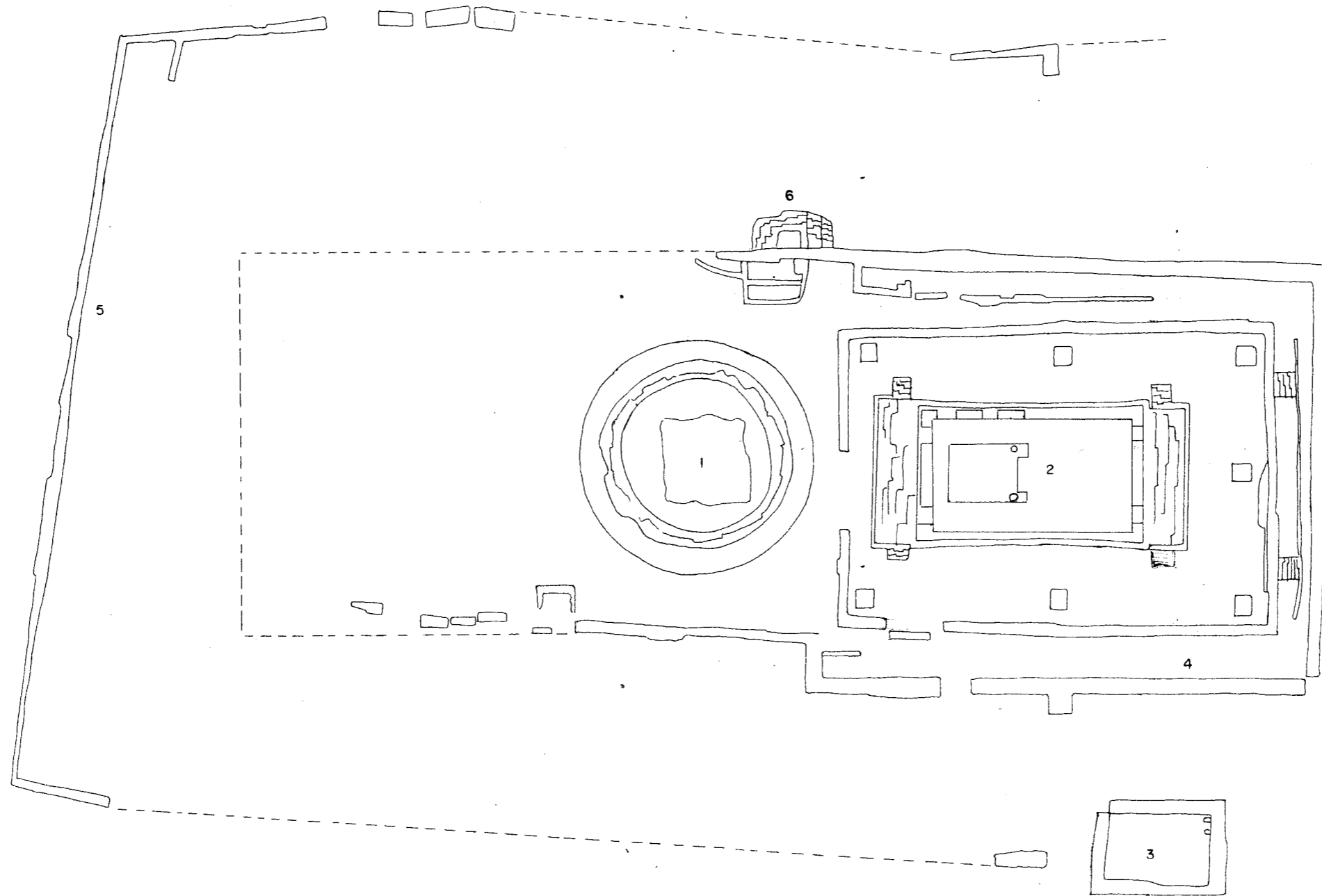

สัญลักษณ์

- หมายเลข 1 เจดีย์ประธาน
- ๒ อุโบสถ
- ๓ ทำน้ำ
- ๔ แนวคันอิฐยกระดับ
- ๕ แนวคันอิฐรอบเกาะ
- ๖ แนวอิฐฐานลัถาน



แผนผังที่ 1. ผังบริเวณวัดสมัยที่ 2 (วัดสีกาตมุต)
สภาพหลังการขุดแต่ง

การกำหนดอายุสมัย

- สมัยแรก (แขนงที่ 2)
- สันนิษฐานว่าฝั่งของวัดสีกาสมุด จะมีเจดีย์ประธานขนาดใหญ่เคียงกันสามองค์ ด้านทิศตะวันออกเป็นพระอุโบสถ พระอุโบสถเดิมอาจเป็นรูปสี่เหลี่ยมผืนผ้าไม่มีมุขหน้าหลัง แนวคันทันดินต่อเป็นแนวยาว โดยมีพระอุโบสถ เจดีย์ประธาน ๓ องค์และอาคารด้านทิศตะวันตก ตั้งอยู่บนเนินดินดังกล่าวเปรียบเสมือนฐานโพธิ์
- อายุสมัยน่าจะอยู่ในสมัยอยุธยาตอนต้น

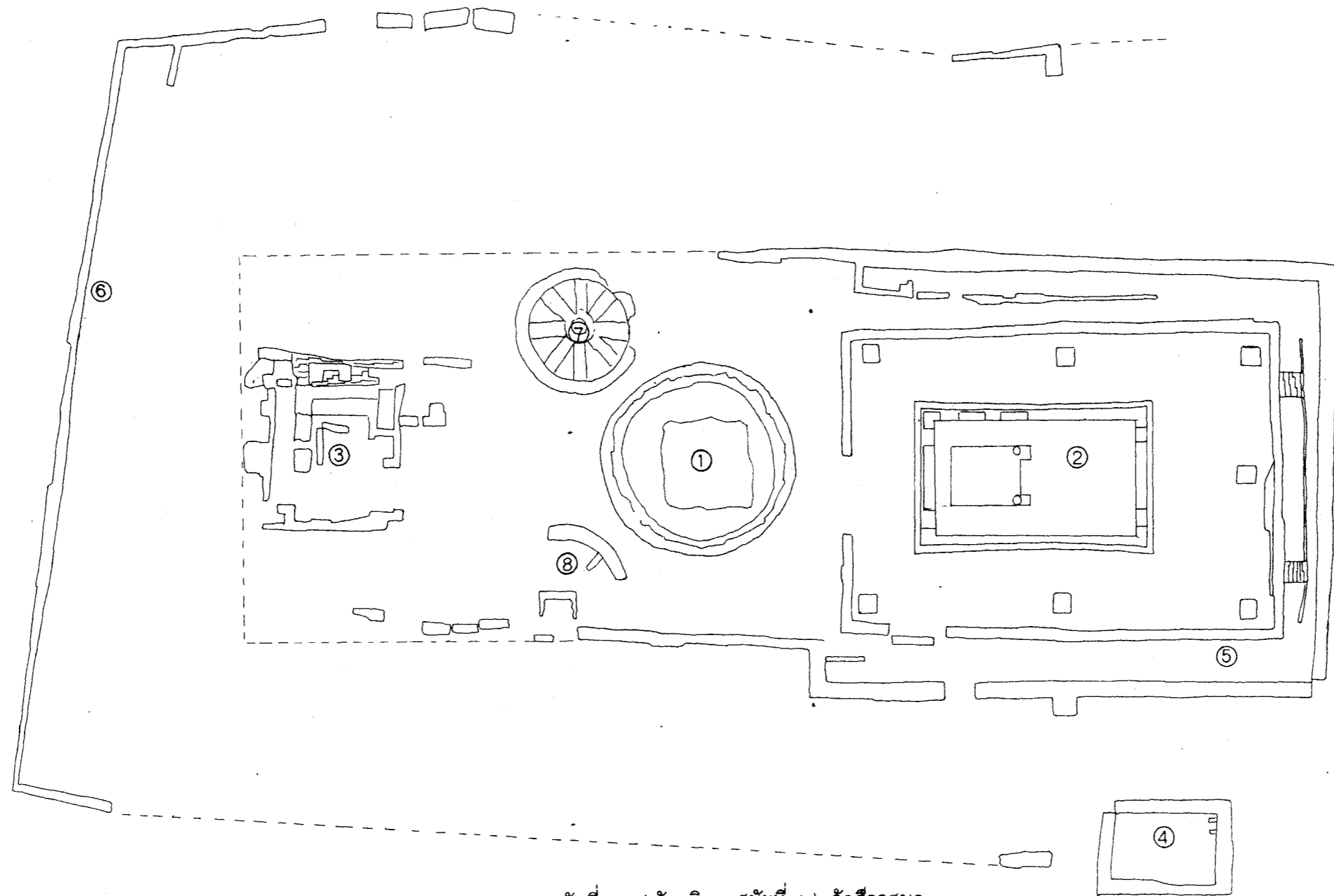

สัญลักษณ์

- ① เจดีย์ประธาน
- ② อุโบสถ
- ③ อาคารโอบจวนสถานที่ (อาคารโอบ)
- ④ กำแพง
- ⑤ แนวคันธนูขจรระดับ
- ⑥ แนวคันธนูขอบเกาะ
- ⑦ เจดีย์จาย หมายเลข 1
- ⑧ เจดีย์จาย หมายเลข 2

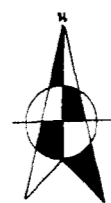

แผนผังที่ 2 (ผังบริเวณสมัยที่ 1) วัดสีกาสมุด

- สมัยที่สอง (แผนผังที่ 1)
- วัดสุทัศนสุทนต์จะได้รับการบูรณะในคราวที่มีการบูรณะวัดมเหยงคณ์โดยมีการต่อเติมและ เปลี่ยนแปลงรูปทรง ดังนี้
- พระอุโบสถทำมุขหน้าและหลังเพิ่มเติมจากอาคารหลังเพิ่มทำให้มีมุ้งคล้ายกับวัดมเหยงคณ์
- เจดีย์ประธานคงเหลือองค์กลางไว้เพียงองค์เดียวเพิ่มขนาดให้ใหญ่ขึ้นกว่าเดิมเล็กน้อย
- เพิ่มระดับคันกันดินโดยขยายแนวให้กว้างขึ้นในระดับกลางแต่มีแนวสิ้นสุดแคบบริเวณด้านมุขหลังของพระอุโบสถ ก่อนจะถึงฐานของเจดีย์ประธาน
- การบูรณะครั้งนี้คงอยู่ในราวสมัยอยุธยาตอนปลายในระยะเดียวกันกับการบูรณะวัดมเหยงคณ์

ข้อสันนิษฐานเบื้องต้น

พระอุโบสถ

- การขุดแต่งพระอุโบสถสันนิษฐานว่าน่าจะมีการก่อสร้างเป็นสองสมัย พระอุโบสถมีขนาดเล็ก มีเสาปรากฏอยู่บนฐานชุกชี เมื่อทำการขุดตรวจสอบภายในบริเวณพื้นพระอุโบสถหน้าฐานชุกชี ไม่พบว่ามีการสร้างพื้นซ้อนทับกัน และไม่พบร่องรอยของเสาอยู่บนพื้นในพระอุโบสถ พื้นพระอุโบสถปูอิฐลามาปูน มีมุขหน้าและหลังยื่นออกจากอาคารด้านทิศตะวันออกและทิศตะวันตก ทางเข้าพระอุโบสถมีประตูเข้าทั้งสองด้านด้านละสองประตูอยู่ด้านข้าง ตัวพระอุโบสถตั้งอยู่บนฐานปัทมบันไดทางขึ้นอยู่สองข้างของมุขหน้าและมุข หลังเครื่องบนและหลังคาพังทลาย
- การสร้างพระอุโบสถมีการถมพื้นปรับระดับยกขึ้นเป็นสามระดับ คือ (รูปที่ 11)
 - ระดับแรกเป็นระดับพื้นดิน
 - ระดับที่สองมีการก่ออิฐเป็นขอบเพื่อถมดินยกระดับให้สูงกว่าพื้นดินในระดับแรก พบบันไดทางขึ้นอยู่กึ่งกลางด้านทิศใต้
 - ระดับที่สามก่ออิฐขึ้นเป็นแนวกำแพงแก้วของพระอุโบสถสูงกว่าระดับที่สองเล็กน้อย พบบันไดทางขึ้นเพื่อเข้าสู่กำแพงแก้วทางด้านทิศตะวันออก

เจดีย์ประธาน

- พบว่ามีการก่ออิฐเพื่อปรับระดับพื้นแล้วจึงสร้างเจดีย์ประธานตัวเจดีย์มีฐานเชิงรูปกลมอยู่ในระดับพื้นดิน ถัดจากฐานเชิงเป็นฐานรูปแปดเหลี่ยมมีซุ้มพระทั้งแปดด้านแล้วจึงขึ้นเป็นองค์ระฆัง บัลลังก์และปล้องไฉน อยู่ในสภาพชำรุดมาก
- ด้านหลังทางทิศตะวันตกเฉียงเหนือและทิศตะวันตกเฉียงใต้พบฐานเจดีย์รูปแปดเหลี่ยมด้านละองค์ สันนิษฐานว่าอยู่ในสมัยแรก และถูกรื้อทิ้ง เพราะฐานที่พบอยู่ชิดกับเจดีย์ประธานมากและยังพบชิ้นส่วนปูนปั้นประดับเจดีย์ถูกนำมาก่อเป็นแนวเพื่อปรับระดับพื้นด้านหลังของเจดีย์ประธาน

กำแพงวัด

- พบแนวกำแพงวัดด้านทิศตะวันตกเป็นแนวยาวจนจรดคูน้ำด้านทิศใต้ ส่วนแนวด้านทิศเหนือและทิศใต้มีเหลือบ้างเป็นบางส่วน สำหรับด้านทิศตะวันออก พบเศษอิฐหักอยู่เป็นแนวบางส่วน สันนิษฐานว่าเป็นกำแพงวัดเดิม

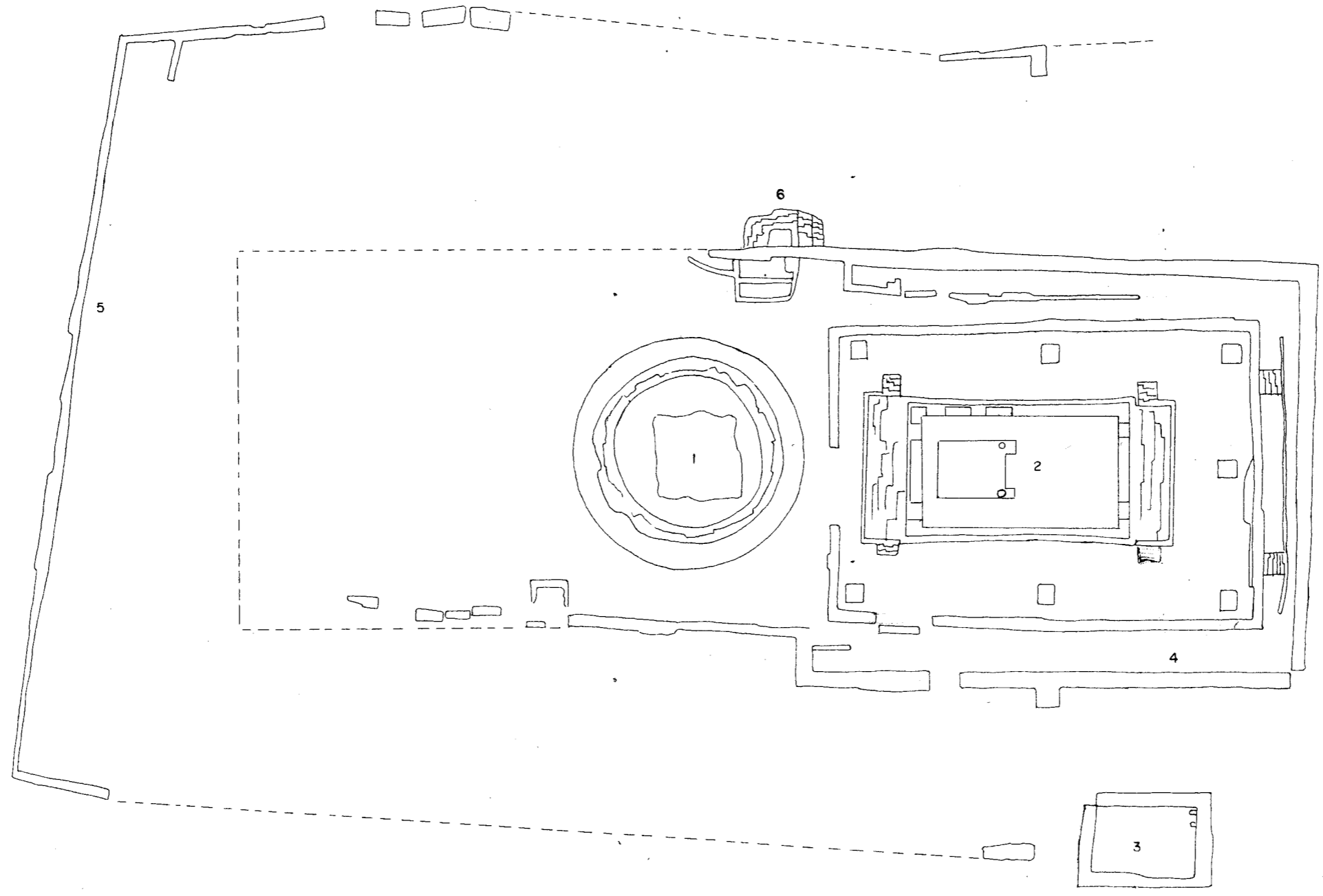

สัญลักษณ์

- หมายเลข 1 เจดีย์ประธาน
- 2 อุโบสถ
- 3 ทำน้ำ
- 4 แนวคันอิฐยกกระดาน
- 5 แนวคันอิฐรอบเกาะ
- 6 แนวอิฐฐานลดถาด

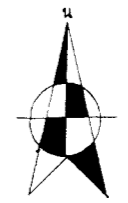

แบบผังที่ 1 ผังบริเวณวัดชัยที่ 2 (วัดสีกาละมุด)
 ภาพหลังการขุดแต่ง

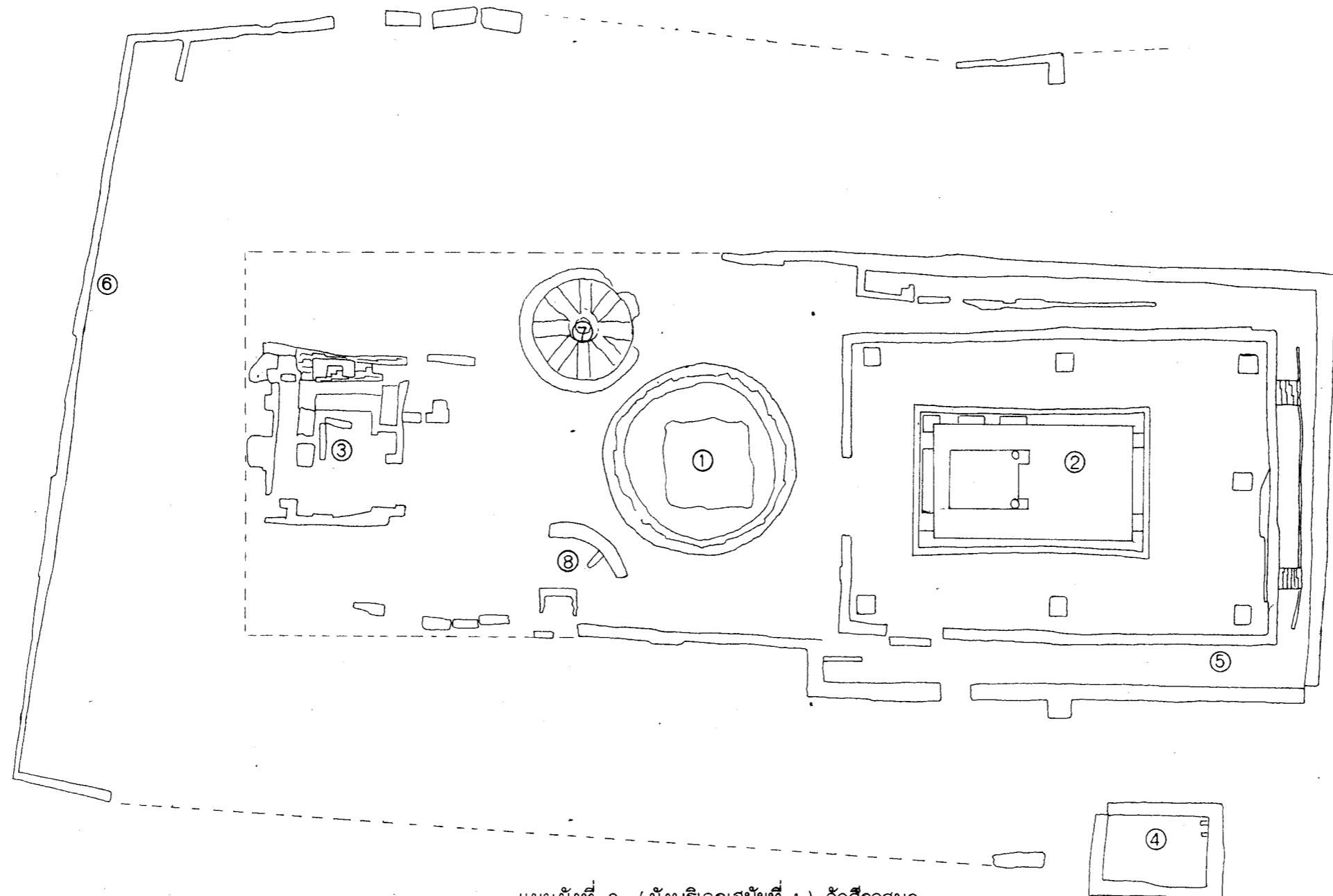

สัญลักษณ์

- ① เจดีย์ประธาน
- ② อุโบสถ
- ③ อาคารโบริจายสถาน (อาคารโอง)
- ④ ทาน้ำ
- ⑤ แนวคันธนูยกกระดาน
- ⑥ แนวคันธนูขอบเกาะ
- ⑦ เจดีย์จาย หมายเลข 1
- ⑧ เจดีย์จาย หมายเลข 2

แผนผังที่ 2 (ผังบริเวณสมัยที่ 1) วัดสีกาสมุด

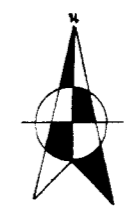

- ขุดค้นทางโบราณคดีขนาด ๓ x ๓ ตารางเมตรจ. ๑ หลุม (รูปที่ 12-13) (แผนผังที่ 3)
- ทำการขุดค้นทางโบราณคดีด้านทิศตะวันออกของเจดีย์ประธาน ขนาด ๓ x ๓ ตารางเมตร ความลึก ๔ เมตร พบชิ้นส่วนเครื่องประดับเจดีย์ประธานปูนปั้น เศษอิฐ และเศษภาชนะดินเผากระจายอยู่ทั่วไป ไม่พบโบราณวัตถุที่สมบูรณ์

- หลุมขุดค้น TP1 วัตถุประสงค์ขุด พบโบราณวัตถุเพียงเล็กน้อย การศึกษาจะแยกตามชั้นดินธรรมชาติดังนี้

ชั้นดินที่ I

- เป็นชั้นดินทับถมปัจจุบัน โบราณวัตถุที่พบเป็นประเภทกระเบื้องมุงหลังคาพระอุโบสถชนิดแผ่นเรียบ ทั้งหมดพบในสภาพสมบูรณ์ และสภาพแตกหักเป็นชิ้นเล็ก ๆ พบในปริมาณมากร่วมกับเศษอิฐหักและอิฐสภาพสมบูรณ์ และพบชิ้นส่วนพระพุทธรูปหินทราย 2 ชิ้น นอกนั้นไม่พบโบราณวัตถุใด ๆ

ชั้นดินที่ II

- โบราณวัตถุที่พบในชั้นนี้เป็นเศษอิฐหัก เศษกระเบื้อง เศษปูนขาว ปะปนทั่วไป พบอิฐเผาไฟที่มีการฉาบรอบปากโดยเฉพาะ เสาก่ออิฐฉาบปูน มีลวดลายบัวคว่ำประกอบ สันนิษฐานว่าเป็นส่วนประกอบสถาปัตยกรรมขององค์เจดีย์ประธาน (เสาประดับข้างจุ่มพระพุทธรูป) นอกจากนี้ในระดับนี้ยังพบพระพิมพ์ดินเผาศิลปะภาชนะดินเผาพื้นเมือง ตกแต่งด้วยลายเชือกทาบ

ชั้นดินที่ III

- ในช่วงนี้เป็นชั้นดินอัดทับถมเพื่อเตรียมการสร้างโบราณสถาน ไม่ค่อยพบโบราณวัตถุในระดับนี้ พบเพียงเศษอิฐหัก เศษกระเบื้อง ในปริมาณน้อย

ชั้นดินที่ IV A, IV B, V - ไม่พบโบราณวัตถุใด ๆ

ชั้นดินทางวัฒนธรรม (SOIL CULTURE)

จากการศึกษาชั้นดินธรรมชาติดังกล่าวมาแล้ว ทำให้สามารถจัดกิจกรรมที่เกี่ยวกับการก่อสร้างโบราณสถานวัดสิกาสมุด อันเป็นชั้นวัฒนธรรม แต่ละช่วงสมัย ได้ดังนี้

ชั้นวัฒนธรรมแรกเริ่ม

- อยู่ในช่วงชั้นดินที่ III เป็นชั้นดินอัดเพื่อเตรียมการสร้างวัดสิกาสมุด เนื่องจากเป็นพื้นที่ราบลุ่มมีน้ำท่วมขังทุกปี (ชั้นดิน IV A, IV B, V) ทำให้ก่อนจะสร้างโบราณสถานต้องทำการปรับพื้นที่โดยการอัดดินที่แน่นเหนียวแข็งแรง ผสมกับเศษอิฐหัก และเศษกระเบื้อง เพื่อให้โครงสร้างเกี่ยวกับการรับน้ำหนักอาคารโบราณสถานที่จะก่อสร้างมีรากฐานที่มั่นคง มีความกว้างของชั้นดินค่อนข้างมาก

ชั้นดินวัฒนธรรมที่ 2

- อยู่ในช่วงชั้นดินที่ II คาบเกี่ยวกับชั้นดินที่ I เป็นชั้นดินที่เป็นกิจกรรมของการก่อสร้างพระอุโบสถ มีการก่ออิฐทำคันทันดินในกรอบตัวอุโบสถของโบราณสถานวัดสิกาสมุด จากการศึกษาด้านดินที่ค้นพบในชั้นดินนี้ จัดอยู่ในสมัยการสร้างโบราณสถานครั้งแรก ช่วงอยุธยาตอนต้น

ชั้นดินวัฒนธรรมที่ 3

- อยู่ในช่วงชั้นดินที่ I และ SURFACE เป็นชั้นดินทับถมจากการหักพังทลายของโบราณสถาน พบโบราณวัตถุประเภท เศษอิฐหัก กระเบื้องมุงหลังคาหัก จำนวนมาก จัดอยู่ในสมัยอยุธยาตอนปลาย - ปัจจุบัน

ผังแสดงชั้นดิน หลุมขุดค้น TP.1 (SIE3) วัดสีกาสมุด

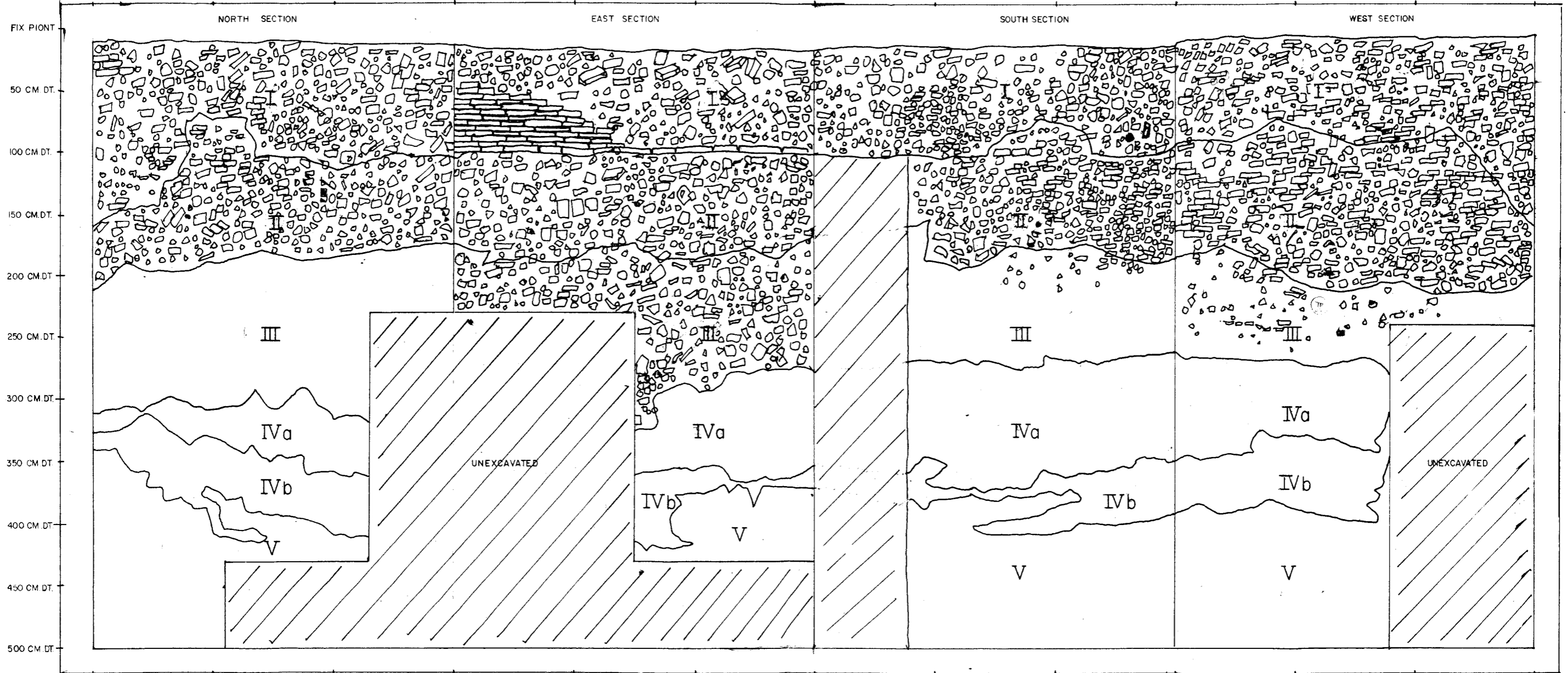

ผังแสดงชั้นดิน หลุมขุดค้น TP.1 (SIE3) วัดสีกาสมุด

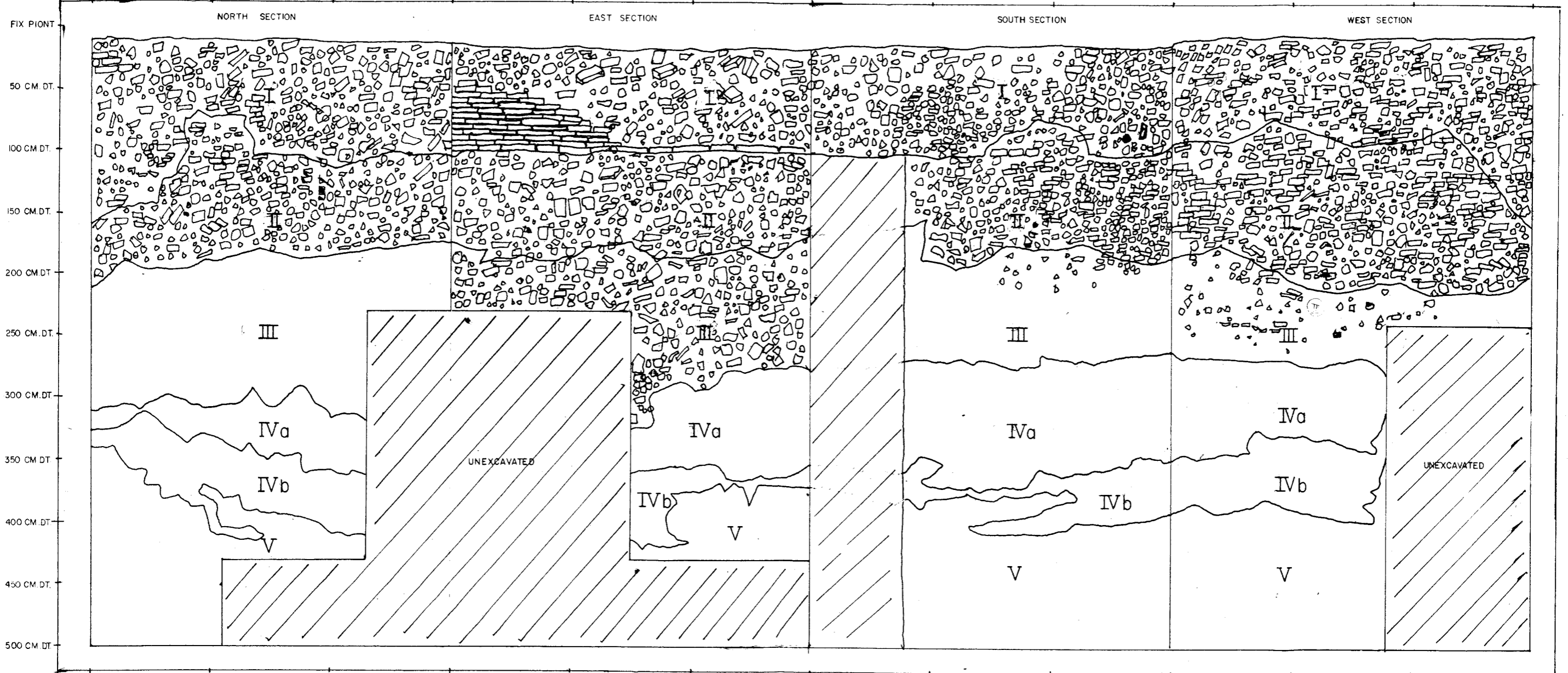

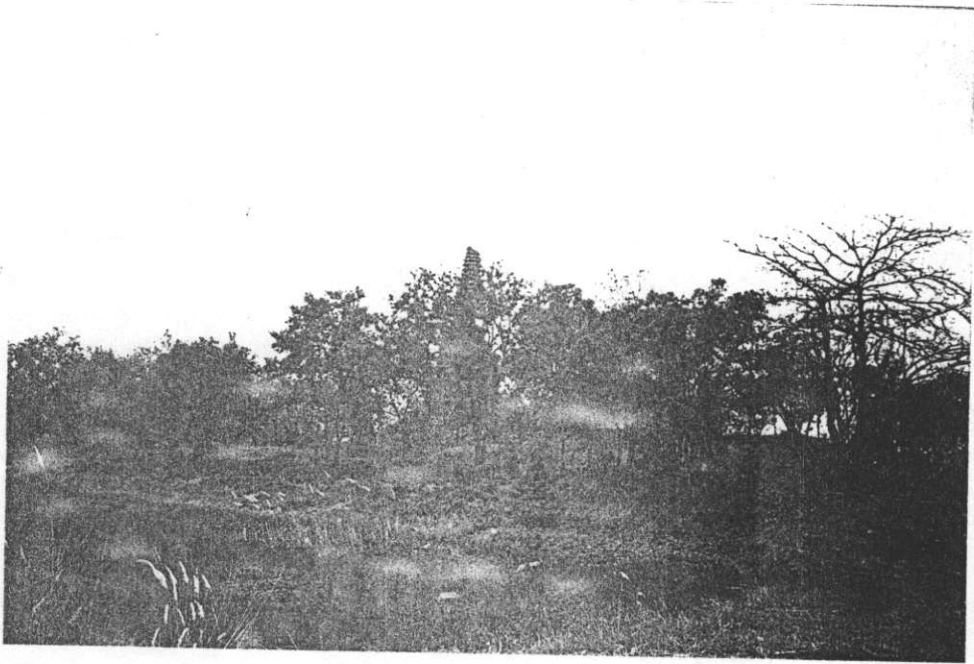

รูปที่ 1 สภาพทั่วไปก่อนการขุดแต่ง



รูปที่ 2 เจดีย์ประธานและพระอุโบสถ
สภาพก่อนการขุดแต่ง

รูปที่ 3 เจดีย์ประธานสภาพ
ก่อนการขุดแต่ง

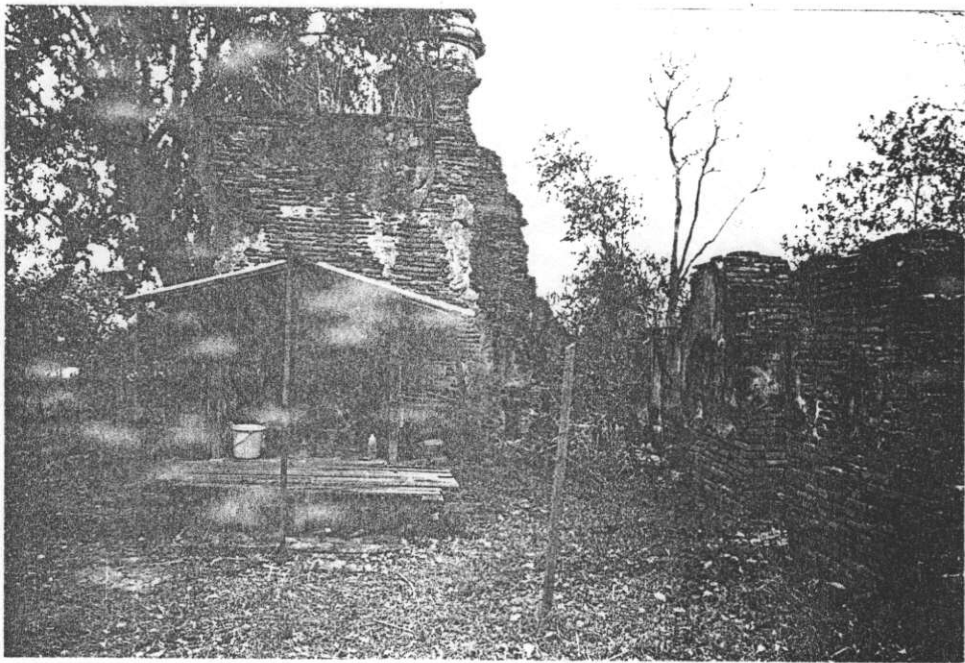
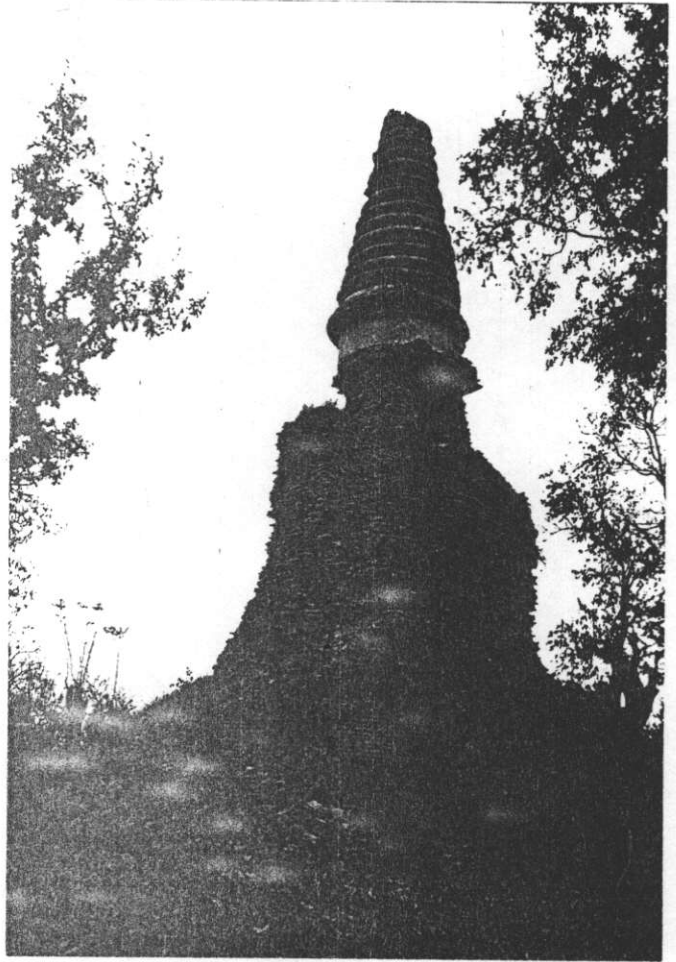

รูปที่ 4 อุโบสถสภาพก่อนการขุดแต่งด้านทิศใต้

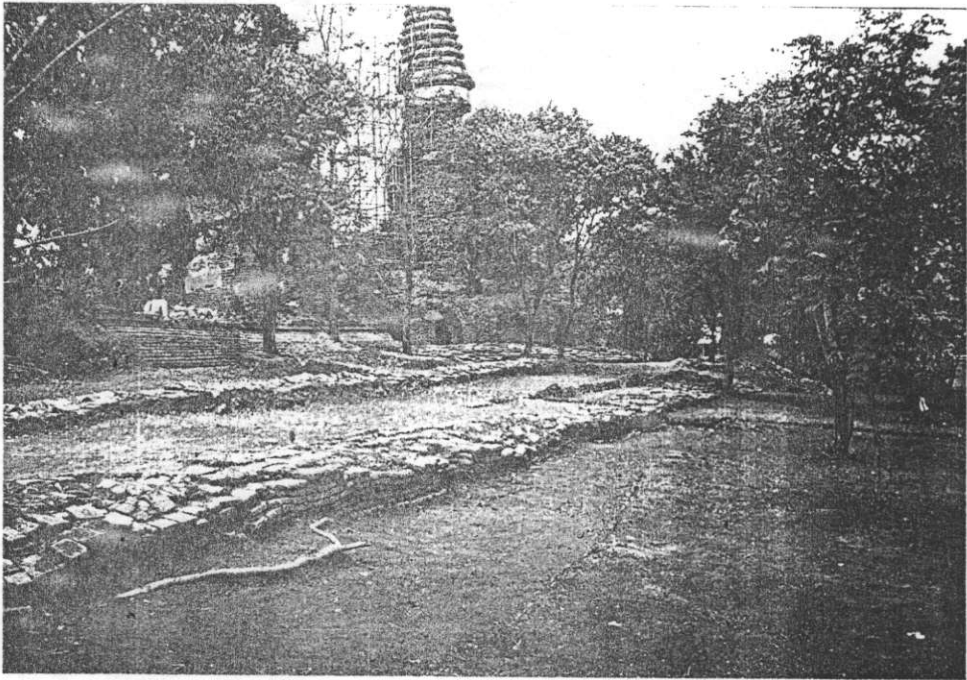

รูปที่ 5 สภาพทั่วไปภายหลังจากขุดแต่ง

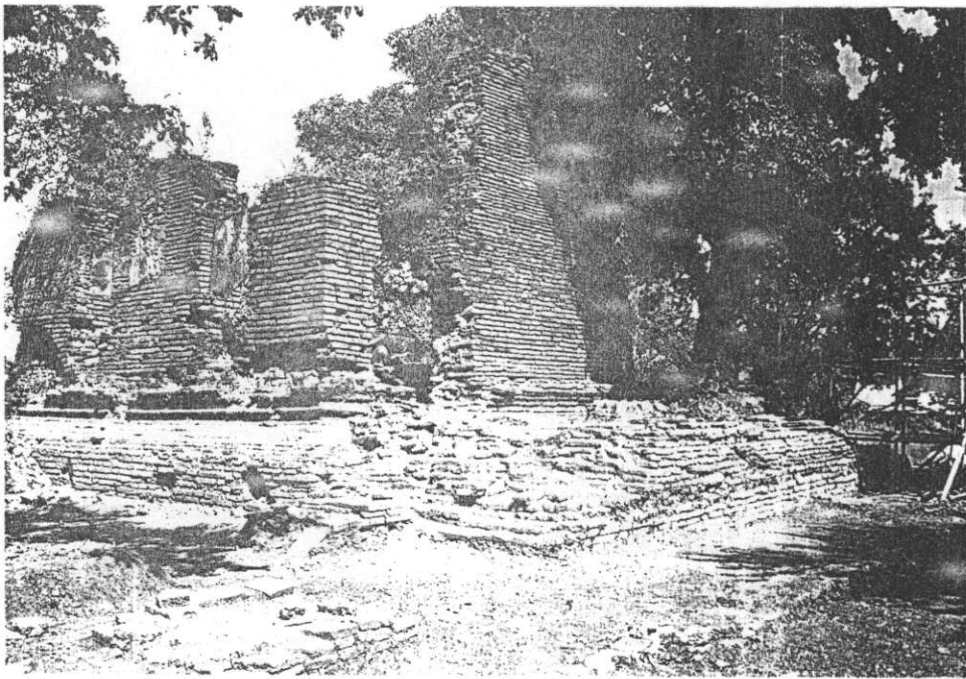

รูปที่ 6 อุโบสถหลังการขุดแต่ง ด้านทิศตะวันตกเฉียงเหนือ

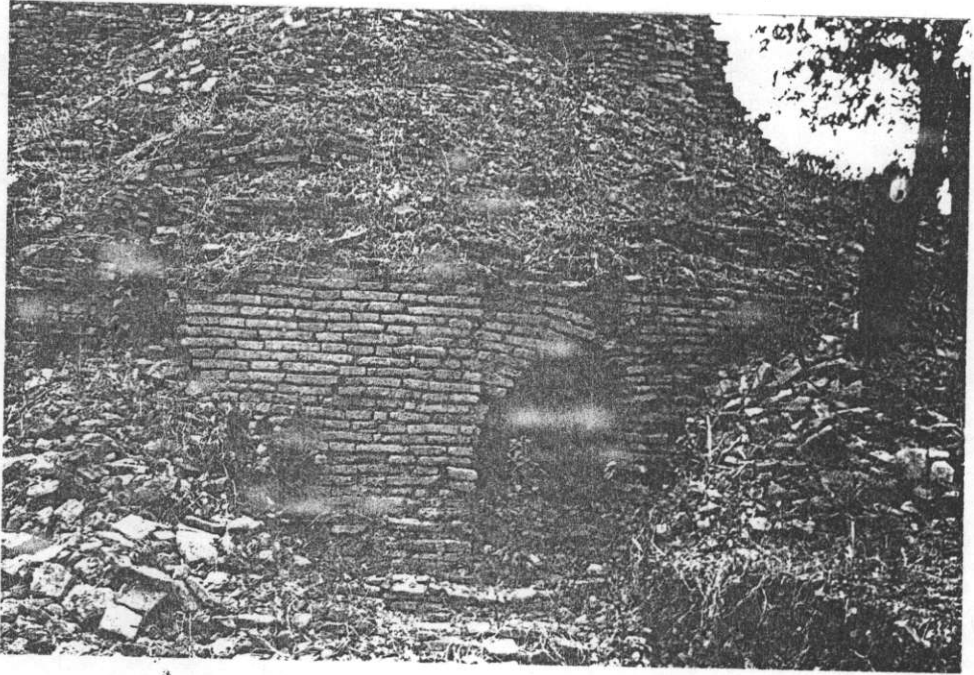

รูปที่ 7 ซุ้มประดิษฐานพระพุทธรูปเจดีย์ประธานก่อนการขุดแต่ง

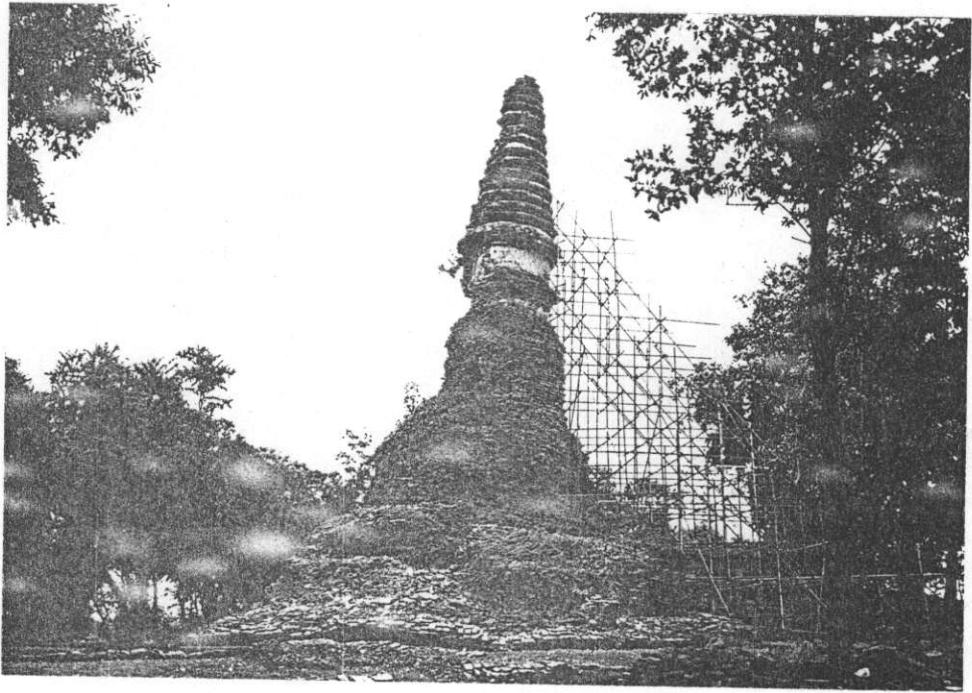

รูปที่ 8 เจดีย์ประธานหลังการขุดแต่งด้านทิศใต้

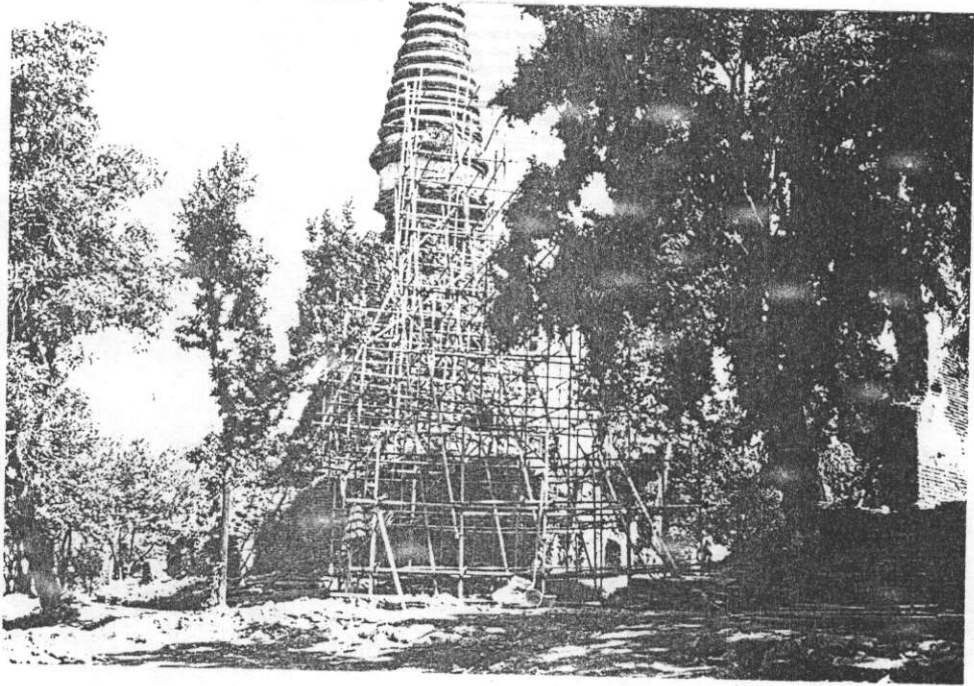

รูปที่ 9 เจดีย์ประธานหลังการขุดแต่งด้านทิศตะวันออก

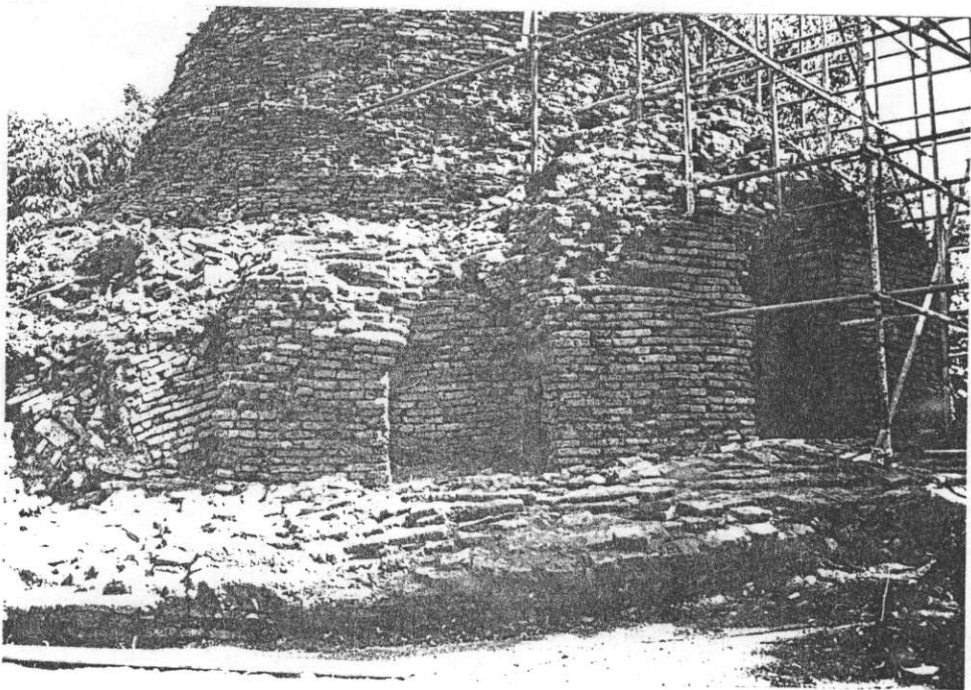

รูปที่ 10 ซุ้มประดิษฐานพระพุทธรูปรอบ เจดีย์ประธานหลังการขุดแต่ง

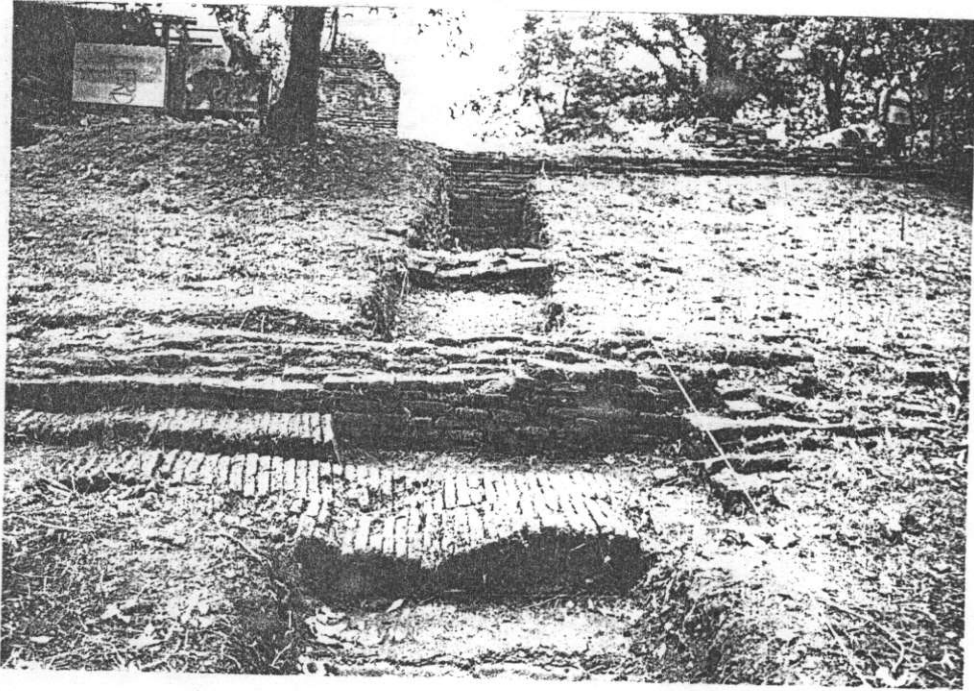

รูปที่ 11 หลุมขุดตรวจสอบระดับพื้นดินที่ขุดได้

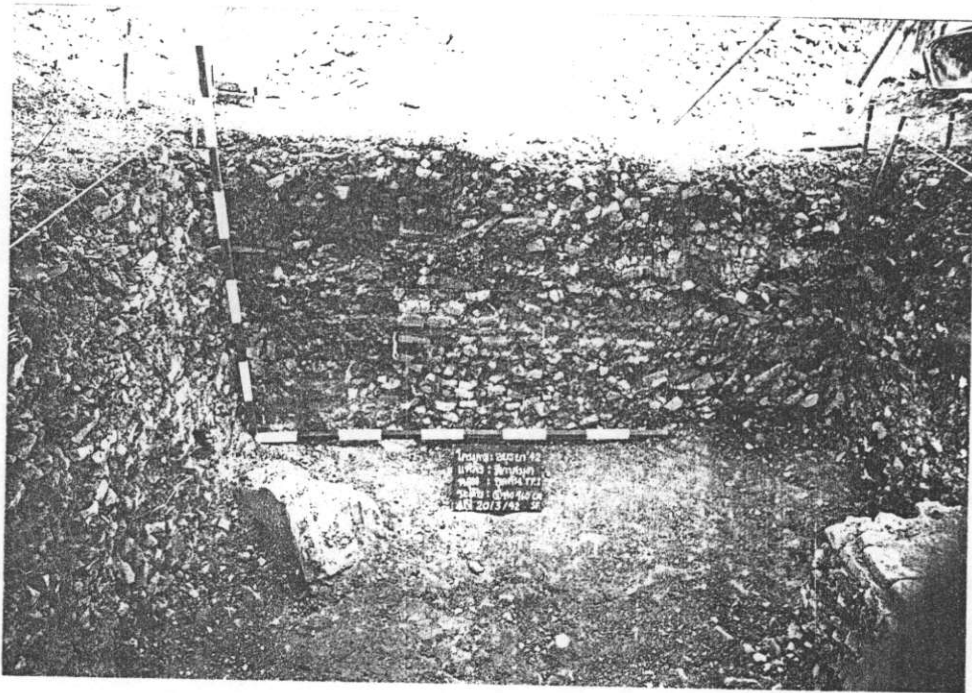

รูปที่ 12 หลุมขุดค้น TP. 1

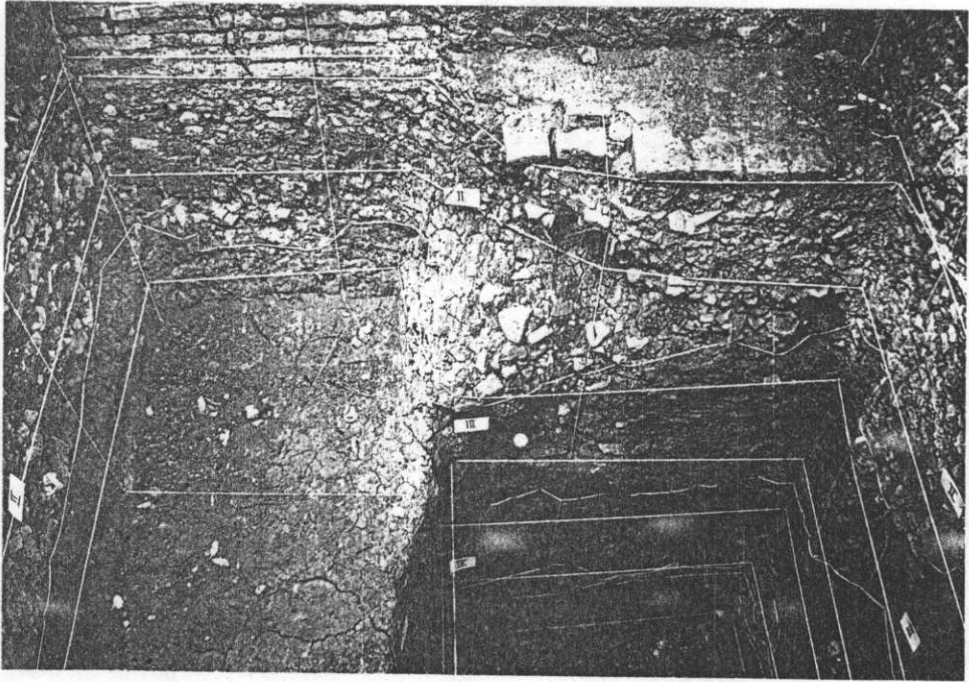

รูปที่ 13 ชั้นดินของหลุมขุดค้น TP. 1 ด้านทิศตะวันออก